

140537

140537

P.-39.046
Nr. 21.977/Di

Memoria descriptiva



1968

8 SEP 1968

para solicitar MODELO DE UTILIDAD

por 20 años

a nombre de GEBR. BUNLER NACHFOLGER GmbH.

entidad / de nacionalidad alemana

con domicilio en Körnerstrasse 141-143, Nürnberg, República Federal Alemana

por: "UN MECANISMO DE MOVIMIENTO, ESPECIALMENTE PARA FIGURAS DANZANTES DE JUGUETE" (Clase Internacional A63h)

140537



5 El invento se refiere a un mecanismo de movimiento, en especial para figuras danzantes de juguete, con un peso desequilibrador rotativo y una palanca de caída que tiene un órgano de bloqueo y conducida en la caja del mecanismo de movimiento, cuya palanca, al levantarse el mecanismo de movimiento o la figura danzante, cae a través de su placa de base y detiene el mecanismo de movimiento por medio del órgano de bloqueo que, en esta posición, penetra en la zona de movimiento del peso desequilibrador.

10 En tal mecanismo de movimiento, el peso desequilibra - dor rotativo desplaza la caja del mecanismo de movimiento y, con ella, a la figura que rodea a dicha caja, haciendo que ejecute un movimiento de bamboleo o de danza. Con este tipo de mecanismo de movimiento debe tenerse cuidado de que el mecanismo, al levantarse la figura danzante de la superficie de apoyo, por ejemplo con el fin de dar cuerda al motor de resorte del mecanismo de movimiento, no siga marchando innecesariamente. Para ello sirve la palanca de caída con su órgano de bloqueo que, una vez levantada la figura y descendida la palanca, detiene al peso desequilibrador.

15
20 Esta palanca de caída consiste, en una realización conocida, en una espiga conducida, por un lado, en una brida horizontal de una placa montada en la caja del mecanismo de movimiento y, por otro, en la placa de base de la figura danzante. Sobre esta espiga está montado como órgano de bloqueo un cuerpo cónico que, en la posición de bloqueo de la palanca de caída, ataca con la arista periférica de su superficie de base mayor contra la superficie periférica del peso desequilibrador.

25
30 Esta ejecución de la palanca de caída y su órgano de - bloqueo adolece de inconvenientes, tanto desde el punto de vista de la técnica del funcionamiento como también de la técnica de fabricación. Así, por una parte, la fabricación de la palanca de caí

140537

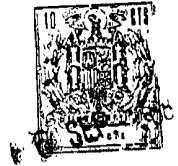

5 da es relativamente costosa, ya que consiste en dos piezas individuales que tienen que unirse una con otra. Además, ha de cuidarse entonces de tolerancias exactas del agujero del cuerpo cónico destinado a recibir la espiga, con el fin de que asiente firmemente - sobre la espiga. A esto se añade que, para la gufa de la espiga, - debe preverse una placa separada, fijada a la caja del mecanismo - de movimiento, desde cuya placa se punzona y se dobla la brida de gufa horizontal para la espiga. No pueden servir para ello las pa-
10 redes de la propia caja del mecanismo de marcha, ya que las mismas tienen que soportar varios ejes del engranaje del mecanismo de mar cha. Digamos de paso que esta placa sirve al mismo tiempo para la fijación del mecanismo de marcha en la placa de base de la figura danzante.

15 Desde el punto de vista de la técnica del funcionamiento pueden producirse inconvenientes cuando el peso desequilibrador es de plomo y, en cambio, el órgano de bloqueo, es de un material - más duro. Como el órgano de bloqueo, en la posición de bloqueo, - ataca con su arista periférica, relativamente aguda, contra la su-
20 perficie periférica del peso desequilibrador, produce estrías en - el mismo, lo cual puede conducir con facilidad a que se atasque el órgano de bloqueo con el peso desequilibrador.

El objeto perseguido por el invento es poner remedio a estos inconvenientes.

25 Este objeto se consigue, de acuerdo con el invento, -- por el hecho de que la palanca de caída está constituida por una - platina en la que está formado un apéndice que sirve de órgano de bloqueo.

30 De esta manera, la palanca de caída con su órgano de - bloqueo, puede hacerse como pieza única en un sólo proceso de fa - bricación, a saber, por estampación, de modo que, en contraste con

140537



el mecanismo de movimiento conocido, se caracteriza por una considerable economía en los costos.

De acuerdo con una forma de ejecución ventajosa del invento, la platina tiene al menos dos lóbulos que encajan en guías de la caja del mecanismo de movimiento y de la placa de base.

De este modo resulta superflua la placa fijada a la caja del mecanismo de movimiento y necesaria hasta ahora para la guía de la palanca de caída. Con ello resulta, no sólo un ahorro de material, sino que sobran también las operaciones que se necesitaban para la fijación de la placa.

De preferencia, la platina está conducida por medio de dos lóbulos que se extienden lateralmente en ranuras verticales de la caja del mecanismo de movimiento, y por medio de otro lóbulo sobresaliente hacia abajo en una ranura de la placa de base. A este respecto, las ranuras verticales pueden hacerse en las alas de una pared de forma de U de la caja del mecanismo de movimiento, en el puente de cuya U están apoyados los ejes del mecanismo de movimiento.

Resulta posible, de acuerdo con el invento, un montaje considerablemente más simple de la palanca de caída que en el mecanismo de movimiento conocido, por el hecho de que las ranuras de guía de la caja del mecanismo de movimiento están abiertas hacia fuera, de modo que los lóbulos de la palanca de caída pueden introducirse sin dificultades desde fuera en las ranuras.

Finalmente, el invento prevé que la pared realizada en forma de U, de la caja del mecanismo de movimiento, esté prolongada al menos en parte hacia abajo y unida con la placa de base. De este modo se crea una sustitución plenamente equivalente de la placa separada, hasta ahora necesaria, para la fijación del mecanismo de movimiento en la placa de base.

140537



Otras características, detalles y ventajas del invento resaltarán de la siguiente descripción de una forma de ejecución - preferida, así como del dibujo en el cual:

5 La fig. 1 muestra una vista lateral del mecanismo de movimiento en la posición de funcionamiento;

la fig. 2 es una vista del mecanismo de movimiento en la dirección de la flecha II de la fig. 1;

la fig. 3 ilustra una vista en perspectiva de una forma de ejecución de la palanca de caída;

10 la fig. 4 es una vista lateral, semejante a la fig. 1, del mecanismo de movimiento, pero en la posición de reposo; y

la fig. 5 muestra una sección por la línea V-V de la - fig. 4.

15 El mecanismo de movimiento designado en general con 1 en la fig. 1, tiene una caja 2 que aloja, en calidad de medios de accionamiento, un motor de resorte 3, su eje 4 de dar cuerda y el engranaje 5, que no describiremos con más detalle.

20 Sobre el árbol 6 de accionamiento del mecanismo de movimiento 1 está enchufado un peso desequilibrador 7 que, por ejemplo, es de plomo y cuya ejecución resalta, en el ejemplo de ejecución representado, de la fig. 5.

25 El mecanismo de movimiento 1 está dispuesto dentro de una figura danzante no representada, por ejemplo, en forma de persona o animal, sirviendo como superficie de sustentación de esta - figura una placa de base 8 que puede descansar sobre una base de - apoyo 9. Si se ha dado cuerda al motor de resorte 3 del mecanismo de movimiento 1, el peso desequilibrador 7, en la posición del mecanismo de movimiento 1 representada en la fig. 1, se pone a girar y desplaza a la placa de base 8 y, con ella, a la figura danzante, haciéndole ejecutar un movimiento de bamboleo o de danza. La placa

30

140537



5 de base 8, gira entonces en torno a un eje imaginario aproximadamente vertical que, por su parte, realiza un movimiento pendular en torno de su posición vertical, a causa del movimiento del peso desequilibrador, de modo que la placa, además de su movimiento de giro, ejecuta un movimiento de inclinación y, al mismo tiempo, se --
desplaza sobre la base de apoyo 9.

10 Para impedir que se desenrolle innecesariamente el mecanismo de movimiento, por ejemplo, al dar cuerda al motor de resorte 7, se ha previsto la palanca de caída designada en general --
con 10, la cual está conducida tanto en la caja 2 del mecanismo de movimiento, como también en la placa de base 8. Para ello, la palanca de caída 10 puede desplazarse longitudinalmente en sus guías. La palanca de caída 10 tiene un órgano de bloqueo 11 que penetra --
15 en la trayectoria de movimiento del peso desequilibrador 7 y lo ataca, cuando el mecanismo de movimiento 1 pasa desde la posición reproducida en la fig. 1, al levantarlo, a la posición mostrada en la fig. 4, cayendo la palanca de caída 10.

20 La palanca de caída 10, como muestra en especial la --
fig. 3, está formada por una platina 12 en la cual está hecho el --
órgano de bloqueo 11. Este órgano, por ejemplo, puede obtenerse --
punzonando en la platina 12 cortes 13 y 14, y doblando desde el --
plano de la platina 12, en torno de la arista 16, el lóbulo 15 producido.

25 La placa 12 tiene, además, al menos dos lóbulos para --
su guía. En el ejemplo de realización mostrado, están previstos --
dos lóbulos 17 y 18 que se extienden lateralmente, así como otro --
lóbulo 19 que sobresale hacia abajo. Los lóbulos 17, 18 de la platina 12, como se muestra en especial en las figs. 1 y 2, encajan --
en ranuras verticales 20 de la caja 2 del mecanismo de movimiento, mientras que el lóbulo 19 es guiado en una ranura 21 de la placa --
30

140537



de base 8 de la figura danzante.

5 Las ranuras de guía 20 están hechas en las alas 23 y 24 de una pared 22 realizada en forma de U, de la caja 2 del mecanismo de movimiento, cuyo puente o alma 25 apoya los ejes 26 de la caja del mecanismo de movimiento, como resalta en especial de la fig. 2. Las ranuras de guía 20 que, en esencia, tienen un curso vertical, están abiertas hacia fuera a través de una ranura 27 aproximadamente horizontal.

10 El mecanismo de movimiento 1 está fijado a la plaza de base 8 por medio de la pared 22 de la caja, de forma de U, prolongada al menos en parte hacia abajo. Para ello, como en el ejemplo de ejecución representado, las alas 23, 24 pueden tener prolongaciones 28 y 29 cuyos extremos 30 y 31 están doblados en ángulo recto y fijados a la placa de base por medio de tornillos 32.

15 La presente solicitud que corresponde a la presentada en la República Federal Alemana, con fecha 21 de Julio de 1.967, bajo el número B 71883/77f Gbm se acoge a los beneficios del Artículo 51 del vigente Estatuto sobre Propiedad Industrial.

20
25
- N O T A -

30 Los puntos que como característica de novedad se pre-

140537



sentan en España, para que sean objeto de esta solicitud de MODELO DE UTILIDAD por VEINTE años, son los siguientes:

5 1^a - Un mecanismo de movimiento, especialmente para figuras danzantes de juguete, con un peso desequilibrador rotativo y una palanca de caída conducida en la caja del mecanismo de movimiento y que tiene un órgano de bloqueo, palanca que, al levantar el mecanismo de movimiento o la figura danzante, cae a través de su placa de base y detiene el mecanismo de movimiento por medio del órgano de bloqueo que, en esta posición, penetra en la zona de movimiento del peso desequilibrador, caracterizado porque la palanca de caída está formada por una platina en la cual está constituido un apéndice que sirve como órgano de bloqueo.

15 2^a - Un mecanismo según la reivindicación 1^a, caracterizado porque la platina tiene al menos dos lóbulos que encajan en guías de la caja del mecanismo de movimiento y de la placa de base.

20 3^a - Un mecanismo según las reivindicaciones 1^a o 2^a, caracterizado porque la platina, por medio de dos lóbulos que se extienden lateralmente, está conducida en ranuras aproximadamente verticales de la caja del mecanismo de movimiento y, por medio de otro lóbulo, que sobresale hacia abajo, lo está en una ranura de la placa de base.

25 4^a - Un mecanismo según la reivindicación 3^a, caracterizado porque las ranuras verticales están hechas en las alas de una pared, de forma de U, de la caja del mecanismo de movimiento, en el puente de cuya U están apoyados los ejes del mecanismo de movimiento.

30 5^a - Un mecanismo según las reivindicaciones 3^a o 4^a, caracterizado porque las ranuras de guía de la caja del mecanismo de movimiento están abiertas hacia fuera.

140537



6ª - Un mecanismo según una de las reivindicaciones le
a 5ª, caracterizado porque la pared de forma de U está prolongada
al menos en parte hacia abajo y está unida con la placa de base.

5

7ª - Un mecanismo de movimiento, especialmente para fi
guras danzantes de juguete.

Tal y como se ha descrito en la Memoria que antecede,
representado en los dibujos que se acompañan y para los fines que
se han especificado.

10

Esta Memoria consta de nueve hojas escritas a máquina
por una sola de sus caras.

6 SEP. 1968

Madrid,

P.A.

2-9-68/RTA.-

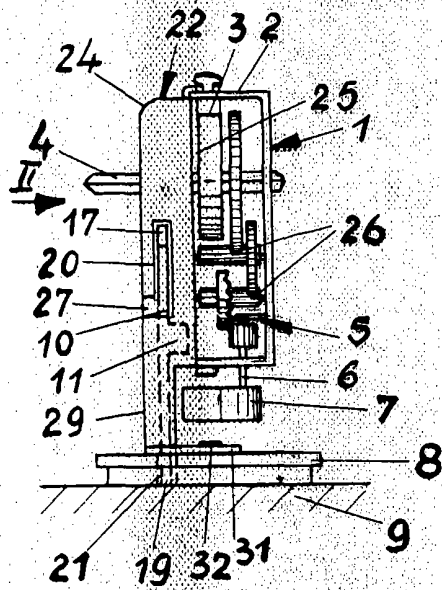

Fig. 1

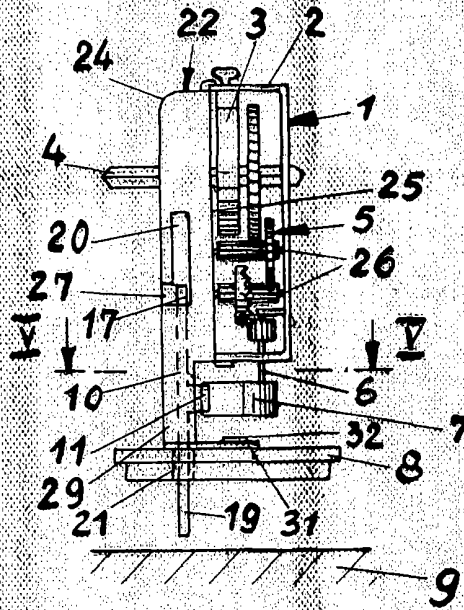

Fig. 4

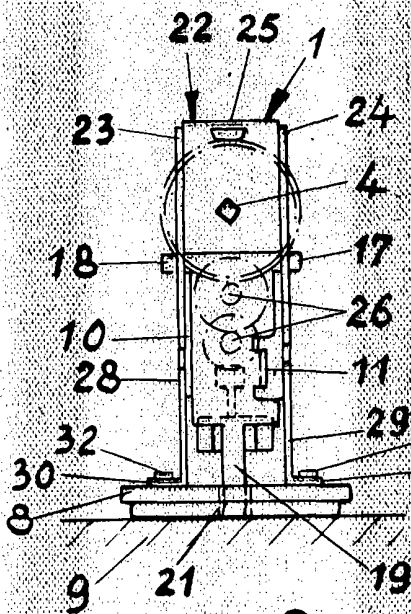

Fig. 2

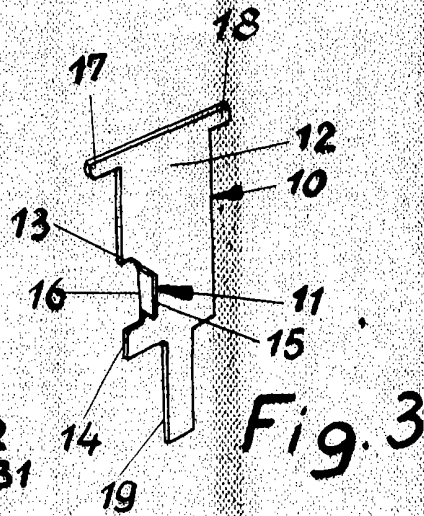

Fig. 3

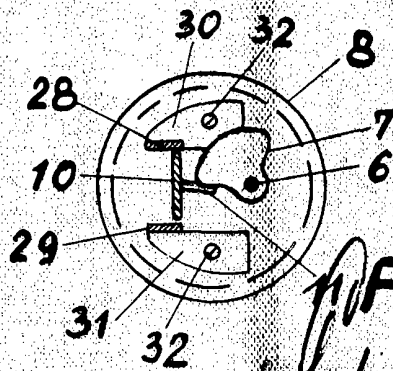

Fig. 5
W. R.