

140532

NUMERO 22.409.

140532



10. 1935

12 DIC. 1935

MEMORIA DESCRIPTIVA

para solicitar

P A T E N T E D E I N V E N C I O N

en

E S P A Ñ A

por VEINTE años

a nombre de W. & T. AVERY LIMITED, constituida en
Inglaterra, y establecida en Soho Foundry, Birmingham,
Inglaterra, por

"MEJORAS EN LOS MECANISMOS IMPRESORES Y REGIS-
TRADORES PARA APARATOS DE PESAR".

-----:

Este invento se refiere a mejoras relativas a
mecanismos impresores y registradores para aparatos de
pesar, y afecta más particularmente a mecanismos impre-
sores y registradores para usar con aparatos de pesar del
tipo que comprende un mecanismo indicador de peso con es-



fera giratoria.

El presente invento tiene por objeto habilitar un mecanismo impresor y registrador perfeccionado, fácilmente aplicable a los aparatos de pesar existentes del género indicado, y que, además, permite obtener un completo registro del peso cuando se requiere un orden de unidades mayores de peso.

10

El invento consiste en un mecanismo impresor y registrador perfeccionado para aparatos de pesar del género ya dicho, en que dicho mecanismo impresor y registrador es impulsado por un motor, cuyo funcionamiento se rige por un regulador que sólo puede entrar en acción para establecer una relación impulsora entre el motor y el mecanismo impresor y registrador, cuando el aparato de pesar se halla en estado de equilibrio.

15

20

El invento consiste además en un mecanismo impresor y registrador perfeccionado para uso con aparatos de pesar del género ya indicado, que se caracteriza por llevar el tipo impresor para los órdenes inferiores de pesos en el indicador de esfera, y el tipo impresor para las unidades de peso mayores, destinadas a los órdenes mayores de pesos, en un mecanismo separado, dispuesto en yuxtaposición alineada con el tipo impresor de los órdenes inferiores de pesos, para poder obtener un registro completo impreso, efectuándose la selección de las unidades mayores de peso, cuando es necesario, automáticamente por medios controlados por la posición del indicador de esfera.

25

30

A continuación se describe una forma conveniente de ejecución del invento, con referencia particular a la adjunta hoja de dibujos, que muestra el invento en

35

40



45

su aplicación a una máquina de pesar con plataforma, de tipo conocido, provista de un mecanismo pendular indicador de peso, automático y resistente y varias pesas adicionales para variar la capacidad de la báscula; dichas pesas adicionales se agregan o retiran del sistema intermedio de palanca que une el mecanismo automático indicador de peso al sistema de palanca de plataforma. La mencionada clase de máquina de pesar es bien conocida y se representa y describe, entre otras, en las solicitudes de patente británica números 275.076 y 320.246.

En los dibujos indican:

50

La figura 1, una elevación lateral del mecanismo impresor y registrador perfeccionado, en unión de una parte suficiente de un tipo conocido de aparato de pesar para comprender el invento.

La figura 2, una elevación posterior del mecanismo impresor y registrador representado en la figura 1.

55

La figura 3, una elevación lateral del mecanismo impresor y registrador representado en la figura 1, visto desde el lado opuesto al adoptado para esta figura.

60

La figura 4, una elevación de frente del mecanismo impresor y registrador representado en la figura 1, con la placa frontal basculante indicada en líneas de trazos y puntos.

La figura 5, una planta de la figura 1.

65

La figura 6, un fragmento de una parte del anillo portatipos.

La figura 7, un fragmento en elevación lateral del mecanismo para situar los pesos superiores.

La figura 8, una vista posterior de la figura 7.

Las figuras 9, 10, 11 y 12, esquemas representativos de fases sucesivas del proceso operatorio.

Las figuras 13 y 14, esquemas relativos al dispositivo dilatorio empleado en el mecanismo.

La figura 15, un esquema del modo de conseguir un ajuste a prueba de fraude de los órganos de acción para agregar o quitar las pesas facultativas antes de poder efectuar una impresión o registro.

En los dibujos, las partes análogas se designan por números iguales de referencia en las distintas figuras, y donde ha convenido se han omitido partes para mayor claridad, o se han indicado esquemáticamente, si bien las características diseñadas son fácilmente comprensibles e identificables para los entendidos en la materia.

De conformidad con la forma de realización del invento representada, el mecanismo impresor va montado en una placa 20 engoznada a una caja, dentro de la cual se aloja el mecanismo automático indicador de peso y el mecanismo que a continuación se describe. Esta placa engoznada 20 sostiene un electromotor 21 provisto de un rotor horizontal 21_a conectado mediante una caja de cambios 22 y un embrague de fricción 23 al extremo inferior de un vástago vertical 24, giratorio, montado en cojinetes sobre una abrazadera 25 que descansa en una placa de montaje 26 que se fija a distancia sobre la placa engoznada 20. En su extremidad superior, este vástago 24 lleva un piñón 27 que engrana con los dientes de una rueda 28 fija en la parte delantera de un árbol horizontal 29 que gira sobre cojinetes dispuestos en la citada placa de mon-

75



80

85

90

95

100



105

110

115

120

125

taje 26 y en la placa engoznada 20; dicho árbol 29 se denomina en lo sucesivo árbol de levas. Montado en la porción más posterior del árbol 29 hay dos levas 30 y 31, una de las cuales 30 coopera con una chaveta entrante 32, montada en forma ajustable en el extremo inferior de una palanca 33, articulada sobre un pasador o pivote 33_a que descansa en cojinetes sobre la placa de montaje 26, y por su extremo superior se articula a un émbolo 34 montado en forma deslizante en un cilindro formado en la placa de montaje 26; el extremo opuesto del émbolo 34 sirve de martillo para imprimir. El brazo inferior de la palanca 33 del martillo se une a un resorte 35, cuyo extremo opuesto se engancha a la placa de montaje 26, de modo que el resorte tienda a mantener la palanca de martillo 33 en posición inactiva. La otra leva 31, en la parte más posterior del árbol de levas 29, coopera con una superficie 36_a montada entre los extremos de una palanca 36 articulada por su extremo inferior sobre un vástago 37 que descansa en la placa de montaje 26, y cuyo extremo superior lleva una platina 38. La palanca 36 de platina se conecta en forma deslizante a un resorte laminar 39 que tiende normalmente a apartar la platina 38 de la posición de imprimir.

Adaptado para girar en el espacio comprendido entre el martillo 34_a y la platina 38 hay un anillo 40 que se fija concéntrico al indicador giratorio de esfera 41 del mecanismo automático de pesar; dicho anillo 40 lleva una periferia provista de dientes que por la cara adyacente a la platina 38 presenta líneas de tipo 40_a obtenidas por un procedimiento de mordido (figura 6). El indicador de esfera 41 mencionado lleva también varios

130



135

140

145

150

155

160

escalones 40_b apropiados a las unidades superiores de peso, y estos escalones 40_b cooperan con un brazo de una palanca tentacular 42, cuyo extremo opuesto descansa sobre una clavija 43 montada en un bloque 45 que resbala en guías verticales dispuestas en la placa de montaje 26. En el extremo delantero de dicho bloque 45 va fijo el ápice de una barra vertical 46, cuya base está acodada y coopera con una leva 47 fija a la rueda dentada 28 del árbol de levas 29; un resorte 48 tiende a mantener la base acodada de la barra 46 en contacto con la mencionada leva 47. En su extremidad posterior, el boque mencionado 45 lleva articulada una cremallera suspendida 49, cuyos dientes engranan con los de un piñón 50 que gira entre barras 51 sujetas por un extremo a un patín 52 sostenido en una espiga 53, provista a su vez de una placa 54 que descansa en una moldura 55_a dispuesta en una varilla 55 unida al mango (no dibujado), para controlar la agregación o retirada de las pesas suplementarias (ver por ejemplo, la solicitud de patente británica número 320.246). El piñón últimamente mencionado 50 engrana también con los dientes de una cremallera vertical 56 dispuesta frente a la cremallera 49 mencionada en primer lugar; la segunda cremallera 56 está fija a otra cremallera pendiente 58, cuyos dientes engranan con los de un piñón 59 fijo en un vástago 60 que lleva una rueda de tipos 61 provista de las graduaciones de pesos mayores. La rueda de tipos 61 se dispone de modo que el tipo, en posición de imprimir, que alineado y yuxtapuesto a la línea de tipo del anillo portatipos 40 que se halla en posición de imprimir. La rueda de tipo 61 lleva fija una rueda de trinquete 62 que coopera con otra 63 monta-

tada a resorte, la cual sirve de órgano de situación para la rueda de tipo 61. Más allá del cero, el anillo portatipos 40 (figura 6), lleva una serie de líneas de tipo con la palabra "error" en la forma y para el objeto que más adelante se explicará.

165



La palanca de martillo 33 tiene un brazo levantado 33_b que, por medio de una articulación 64, pone en acción un totalizador impresor 66 de forma conocida.

170

El registro impreso se efectúa con preferencia al mismo tiempo sobre una tarjeta y sobre una cinta de papel 67 situada dentro de la caja y accionada por un movimiento gradual. La tarjeta se inserta por una ranura 68_a abierta en una pieza vertical deslizante 68, montada en la placa engoznada 20. Esta pieza 68 coopera con un bastidor 69 que sitúa la tarjeta en correspondencia con la cara del tipo, de modo que al mover el bastidor 69 hacia arriba o hacia abajo mediante el engranaje de cremallera y posición controlado por un puño 70 que lleva la placa engoznada 20, puedan variarse las posiciones de la tarjeta con relación al tipo en posición de imprimir, haciendo varios registros en una tarjeta.

175

180

185

La placa engoznada 20 y la de montaje 26 lleva cojinetes para un vástago giratorio 71 que lleva una rueda de tipos 72 provista de letras de código; el vástago tiene un puño exterior 72_a y un indicador, para imprimir cualquier letra de cifra o clave sobre la tarjeta.

190

La tira de papel 67 sale de un carrete 73 que gira en la parte superior de la placa de montaje 26, entre dos trozos de una doble cinta colorante 74, y pasa a un carrete 75 montado en la parte inferior de la placa



195

200

205

210

215

220

de montaje 26. El vástago 76 en que vá montado este carrete 75 lleva fija una pieza de tres brazos, el inferior de los cuales 78_a lleva una clavija acodada conectada a un extremo de una banda excéntrica 79, cuya excéntrica se dispone en el extremo anterior del árbol de levas 29. El brazo 78_a de la pieza de tres brazos va articulado al extremo inferior de un trinquete 80 que coopera con los dientes de una rueda 81 montada en un pivote 82 susceptible de engranar con una u otra de las ruedas dentadas 83 de los vástagos 84 de los carretes 85_a, 85_b de la cinta colorante, por medio de un embrague de garras corredizo 86, determinandose en todo momento la relación impulsora del carrete 85_a o del 85_b mediante una palanca basculante 87 que se hace oscilar para poner el otro carrete en relación de impulso una vez que la cinta se ha desarrollado del mismo; unos dientes de resorte 88 sirven para que dicha palanca oscilante 87 pueda saltar y fijarse de golpe. Se observará que cuando la excéntrica 79 voltea la pieza de tres brazos, se transmite un movimiento gradual a la cinta colorante 74 por medio del carrete asociado a la misma. El otro brazo 78_c de la pieza de tres brazos coopera con una clavija 89_a de una manivela 89 montada suelta sobre el vástago del carrete inferior 75 para cinta de papel; dicha clavija lleva un trinquete 90 que coopera con los dientes de una rueda 91 fija en dicho vástago 76, de modo que al moverse alternativamente la pieza de tres brazos por la acción de la excéntrica 79, se comunica un movimiento gradual al carrete inferior 75. Una expansión 89_b de la clavija 89_a coopera con un brazo 92 montado en una varilla basculante 93 provista de una placa 93_a que descansa en la superficie de la cin-



ta de papel conforme vá arrollándose ésta en el carrete inferior 75. Al aumentar el diámetro de la cinta arrollada en el carrete inferior, el movimiento hacia afuera que se imprime a la placa 93_a voltea la varilla de soporte 93, y mediante el brazo 92 fijo a la misma mueve la clavija que sostiene el trinquete 90 para el carrete inferior 75 de la cinta de papel, alimentado desde el brazo colaborante de la pieza de tres brazos, manteniendo así constante la velocidad de carga de la cinta de papel.

230

El control del circuito que atraviesa el electro-motor 21 se efectúa por medio de un interruptor basculante 96 de mercurio montado en una caja 97 dispuesta por fuera de la placa engoznada 20; esta caja tiene una ventana a través de la cual puede verse un indicador 98 accionado por el interruptor 96, el cual indica si el aparato imprime o nó en el momento. El interruptor de

235

240

mercurio 96 vá fijo a un extremo de un vástago 99 que gira en cojinetes sobre la placa engoznada 20, y que en su extremo interior tiene un cuadrante 100, cuyo borde inclinado superior se mantiene en contacto con una leva 101 montada en la parte delantera saliente del árbol de levas 29; la leva 101 presenta una ranura en la forma y para el objeto que más adelante se explicará. El cuadrante 100 lleva una sección ahorquillada 102, cuyos dientes cooperan con un percutor 103 montado entre las puntas de

245

250

una varilla 104 articulada por abajo a un pivote 105 que sale de un disco 106 fijo sobre un árbol 107 que oscila sobre cojinetes montados en la placa de base 26 y en la placa engoznada 20. La varilla 104 del percutor coopera con una palanca oscilante de gatillo 108, y se mantiene



255

140532

normalmente sujeta a la misma por un resorte 108_a. El percutor 103 lleva un tornillo ajustable 109 que tropieza en una palanca erguida 110, que por su extremidad superior coopera con una leva de ranura 111 montada también en la parte delantera del árbol de levas 29. El percutor 103 lleva un saliente afilado 103_a que funciona conjuntamente con una placa oscilante de guía 112 para el fin que se verá luego.

260

El disco 106 al que vá fija la varilla 104 del percutor, está sujeto a un resorte 113, cuyo extremo opuesto se engancha en un disco 114 montado en un manguito que gira sobre el árbol oscilante 107 y lleva un mango 115 fijo en su extremidad exterior; el disco 114 tiene una clavija unida a un extremo del resorte 116, que por el otro extremo se engancha a la placa engoznada 20, de suerte que dicho resorte 116 tiende normalmente a mantener el mango 115 en posición inactiva.

265

270

El extremo posterior del árbol oscilante 107 lleva una pieza ahorquillada erguida 117, entre cuyas púas hay una clavija 118 montada en un émbolo 119 que resbala en guías horizontales sobre la placa de montaje 26. En su extremo delantero, este émbolo 119 lleva dientes opuestos 119_a, y el extremo dentado del émbolo 119 coopera con una rendija abierta en el centro de la palanca 121 montada en el extremo de una palanca 121_a, que se articula por el otro extremo al émbolo de un amortiguador, cuyo cilindro descansa en un balancín que transmite la carga a las resistencias automáticas de pesada del mecanismo indicador del peso; la palanca del émbolo y el amortiguador coopera con el fin de que la palanca impresora no se accione hasta que el mecanismo pesador automático esté

275

280

285



1935

en equilibrio, sustancialmente según se describe en la solicitud de patente británica nº 338996, de W. & T.

Avery Ltd. y William Timson. Una clavija 122 del émbolo 119 coopera asimismo con un gatillo de resorte 123 articulado al extremo del brazo más corto de una palanca 124, cuyo brazo largo se une al émbolo de un amortiguador 125 denominado dilatorio. Este amortiguador dilatorio 125 tiene un émbolo 125_a provisto de una válvula de paso sencillo, para obtener un movimiento no retardado al reajustar. El extremo del émbolo 119 opues-

290

to al de los dientes, se apoya normalmente contra un brazo de una palanca de torniquete 126, cuyo otro brazo 126_a lleva un filo que coopera con los dientes del anillo portatipos 40. Un órgano de resorte pone el brazo afilado 126_a de la palanca de torniquete 126 en cooperación con los dientes del anillo portatipos 40 cuando el émbolo se aparta del brazo de la palanca 126, que normalmente está en contacto con él.

295

El émbolo 119 coopera también con varias ranuras 127_a abiertas en una faja 127 unida por un resorte 128 a un brazo 129 fijo a la banda corrediza 53 antes mencionada; el número de ranuras 127_a corresponde al de ajustes del mango que regula la retirada o agregación de las pesas facultativas.

300

El mecanismo funciona del modo siguiente:

305

Cuando se quiere obtener un registro impreso, la tarjeta se inserta por la abertura 68_a y pasa a la posición de imprimir; luego se ajusta el puño de código o clave 72_a para situar la letra de clave prescrita sobre la rueda correspondiente 72 en posición de imprimir, y el puño de situación 70 para la tarjeta se

310

El mecanismo funciona del modo siguiente:

315

manipula también para colocar la parte de la tarjeta en que ha de estamparse el registro en la posición de imprimir. Luego se baja la palanca de mando 115, y suponiendo que el mecanismo de pesada esté en equilibrio,

320



la depresión de dicha palanca 115, mediante el resorte de acoplamiento 113, voltea el árbol oscilante 107 en sentido contrario al del reloj, mirando desde el frente de la placa engoznada 20. Este movimiento del

árbol basculante 107 baja la varilla 104 del percutor,

325

con lo que éste se apoya en la garra inferior de la sección ahorquillada 102 del cuadrante 100 y lo hace girar en sentido contrario al del reloj, persistiendo este movimiento del cuadrante 100 hasta que la varilla 104 del percutor tropieza con su palanca de gatillo 108.

330

El giro del cuadrante 100 hace también bascular el interruptor de mercurio 86, cerrando así el circuito a través del electromotor 21; este cierre del circuito se denota por la aparición de la palabra "impresión"

en la ventanilla de la caja 97 que encierra el interruptor 96. El movimiento del árbol oscilante 107

335

desplaza asimismo el émbolo 119, cuyo extremo dentado atraviesa la ranura de la palanca cooperadora 121_a, suponiendo que el aparato de pesar esté en reposo. Este movimiento del émbolo 119 da lugar a que el brazo

340

afilado 126_a de la palanca de torniquete 126 se enganche con el diente contiguo del anillo portatipos 40, manteniendo así la esfera 41 y el anillo portatipos 40 en la posición fija de equilibrio. El movimiento del

émbolo 119 se regula por la cooperación de la clavija

345

122 del émbolo 119 con la palanca 124 regulada por el amortiguador, que lleva el gatillo de resorte 123 aso-



350

ciado; el amortiguador 125 asegura una acción retardada del émbolo que impide iniciar una impresión por una manipulación demasiado rápida de la palanca de mando 115, y que da lugar a una acción rápida en cuanto al interruptor de mercurio 96.

355

El arranque del electromotor 21 al cerrarse el circuito como queda indicado origina una rotación del árbol de levas 29, por la cual la leva 101, que coopera con el cuadrante 100, se apoya en el borde superior inclinado de la sección ahorquillada 102 del cuadrante 101 y mantiene el interruptor 96 en la posición de cierre del circuito. La rotación del árbol de levas 29 en virtud de la cooperación entre las levas 30, 31 de su extremo posterior y las proyecciones o caras de las palancas de martillo y platina 33 y 36 determina asimismo que el martillo 34a y la platina 38 se muevan juntas para oprimir la cinta colorante 74, la tarjeta y la cinta de papel 67 contra el tipo del anillo portatipos 40. El movimiento de la palanca de martillo 33 hace moverse también el tipo totalizador.

360

365

370

Con las pesas de cambio de capacidad inactivas, la graduación cero de la rueda de tipos 61 para las unidades superiores de peso se halla en la posición de imprimir.

375

A medida que se hacen entrar en juego pesas adicionales de capacidad, el mecanismo para depositar dichas pesas hace subir el patín 52 asociado a las mismas, arrastrando con él el piñón 50 montado entre las barras 51 que lleva dicho patín 52. El movimiento ascensional del piñón 50 origina una elevación de las cremalleras 56 y 58 asociadas al mismo, girando en consecuencia la rueda de tipos 61 de unidades superiores lo

380



385

390

395

necesario para poner en juego la unidad mínima de pesos superiores que corresponde a la capacidad aumentada de la máquina. Durante las fases iniciales, la rotación del árbol de levas 29 mueve la parte más baja de la leva 47 fuera de contacto con el extremo acodado de la varilla 46, la cual baja por la acción de su resorte cooperador 48. El descenso de la varilla 46 pone en contacto la clavija 43 del bloque 45 a que va unida dicha varilla, con el brazo adyacente de la palanca tentacular 42, y tan pronto como el otro brazo de esta palanca toca la parte inclinada respectiva 40_b del anillo 40, se evita que siga bajando el bloque 45. El descenso del bloque 45 por obra de la cremallera 49 asociada al mismo hace girar el piñón 50, y por consiguiente, gira otra vez, controlando las cremalleras 56 y 58 el ajuste de la rueda de tipos 61 para unidades de peso mayores, de modo que dicha rueda de tipos se ajusta exactamente, según los pesos facultativos en uso y el ajuste del indicador por efecto de la carga.

400

405

Una vez terminada la impresión, la rotación continuada del árbol de levas 29 hace que la leva ranurada 111 asociada a la palanca de disparo 110 accione dicha palanca 110 para separar el percutor 103 del cuadrante 100, e inmediatamente, hace coincidir la sección ranurada de la leva 101 del cuadrante con el borde superior inclinado de la pata superior de la sección ahorquillada del cuadrante, el cual gira en sentido del reloj y hace bascular el interruptor a la posición de apertura del circuito. La inercia del motor 21 consecutiva a la apertura del circuito determina una nueva rotación del árbol de levas 29, en cuya virtud la palanca de dis-

410 paro 110 separa la varilla 104 de su gatillo 108, permitiendo a dicha varilla 104 y a la manivela 115 volver a su posición normal. Al volver a su posición normal, el ensanche afilado 103 del percutor 103 se mueve por el exterior de la guía oscilante 112 asociada al mismo, para evitar que coopere de nuevo con el cuadrante 100 hasta que el émbolo 119 se retire de la ranura abierta en la palanca asociada 121_a.

415



420

La rotación del árbol de levas 29 mediante la banda excéntrica 79 determina un movimiento alternativo del vástago que sostiene el órgano de alimentación de la cinta de papel 67 y de la cinta colorante 74, como antes se ha indicado.

425

Si se intenta hacer saltar la palanca de mando 115, el acoplamiento de resorte 113 absorbe el choque, sin transmitir movimiento al árbol oscilante 107.

430

De manera análoga, si se intenta imprimir antes de que el aparato impresor se haya detenido, el extremo dentado del émbolo 119 no puede pasar por la ranura de la palanca 121_a asociada al mismo, y por consiguiente la varilla 104 del percutor no puede mover el cuadrante 100 para llevar el interruptor de mercurio 96 a la posición de cierre del circuito,

435

Aún más: a menos que la manivela que regula las pesas facultativas esté en su debida posición, una de las ranuras 127_a de la banda 127 no coincidirá con la trayectoria del émbolo 119, y en consecuencia, la mencionada manivela deberá colocarse bien antes de poder hacer un registro.

440

Si se intenta imprimir con la manivela reguladora de las pesas facultativas fuera de su sitio, el



445

esfuerzo es absorbido por el resorte 128 de acoplamiento.

En el caso de emplearse indebidamente las pesas facultativas adicionales, la porción del naillo portatipos 40 que lleva la palabra "incorrecto" viene a ocupar la posición de imprimir, no pudiendo obtenerse un registro impreso a menos que el aparato funcione debidamente.

450

Aunque el invento se adapta particularmente para uso con aparatos de pesar provisto de pesas adicionales para variar la capacidad del aparato, debe entenderse que el invento no se limita a tal aplicación, sino que puede usarse en combinación con aparatos de pesar de los de esfera giratoria, en donde no es conveniente situar las unidades de pesos mayores en la esfera.

455

-o- N O T A -o-

Los puntos de invención propia y nueva que se presentan para que sean objeto de esta Patente de VEINTE años, son los siguientes:

460

1º - Un mecanismo impresor para uso con aparatos de pesar del tipo en que la impresión se efectúa por un mecanismo impulsado a motor, caracterizado por no poderse acoplar activamente el motor (21) con el dispositivo impresor sino cuando el aparato de pesar se encuentra en equilibrio.

465

2º - Un mecanismo impresor para uso con aparatos de pesar del tipo en que la impresión se efectúa por medio de un mecanismo impulsado a motor, caracterizado por ir el tipo impresor para los órdenes inferiores de pesada en un portatipos movil (40) desplazable

470

con la carga, y el tipo impresor para las unidades de peso mayores, destinado a los órdenes superiores de pesada, en un mecanismo aparte (61), dispuesto en yuxtaposición alineada con el tipo impresor (40_a) para los órdenes inferiores de pesada, con objeto de poder obtener un registro impreso completo; efectuándose la selección de las unidades de pesos mayores, cuando sea necesario, de modo automático, mediante órganos (tentáculo 42 y patín 45) controlados por la posición del portatipos (40).

475

1935



480

3º - Un mecanismo impresor para uso con aparatos de pesar del tipo en que la impresión se efectúa mediante un mecanismo impulsado a motor, caracterizado por un portatipos móvil (40) que se desplaza con la carga; un dispositivo (martillo 34_a y platina 38) para imprimir con el tipo (40_a) dispuesto en dicho portatipos (40); un electromotor (21) para mover el dispositivo impresor: un interruptor (96) que regula el funcionamiento de dicho motor (21), y medios (émbolo 119 y ranura de la placa 121) para impedir el accionamiento del interruptor (96) en forma que se produzca una relación activa entre el motor (21) y el dispositivo impresor en tanto no se halle en equilibrio el aparato pesador.

485

490

495

4º - Un mecanismo impresor para uso con aparatos de pesar del tipo en que la impresión se efectúa por medio de un mecanismo movido a motor, caracterizado por un anillo portatipos móvil (40) que se desplaza con la carga y capaz de indicar los órdenes inferiores de pesada; un portatipos (61) para las unidades de pesos mayores, alineado y yuxtapuesto al anillo portatipos (40); una palanca 36 dispuesta a un lado del anillo

500



505

portatipos (40); una platina (38) montada en dicha palanca (36); una palanca (33) dispuesta al lado opuesto del anillo portatipos (40); un martillo (34_a) montado en la palanca (33); un electromotor (21); un árbol de levas (29) susceptible de impulsión por dicho motor (21); levas (30, 31) montadas en el árbol (29) para mover la platina (38) y el martillo (34_a) conjuntamente, a fin de hacer una impresión con el tipo sobre un medio de registro; escalones (40_b) en la pieza anular (40) en correlación con las unidades de pesos mayores; un tentáculo (42) que coopera con los escalones (40_b); una pieza corrediza (45) asociada al tentáculo (42); una leva (47) en dicho árbol de levas; medios

510

(banda 46) regulada por la leva últimamente citada (47), para mover la pieza corrediza (45), de modo que dicha pieza, en unión del tentáculo (42) y de los escalones (40_b) del anillo portatipos (40) ajuste el tipo para las unidades de pesos mayores; un interruptor (96) que regula el funcionamiento del electromotor, y medios (émbolo 119 y ranura en la placa 121) para impedir que dicho interruptor (96) se accione para poner en relación activa el motor (21) y el árbol de levas (29), salvo cuando el aparato pesador esté en equilibrio.

515

520

525

530

525

5° - Un mecanismo impresor para uso con aparatos de pesar, conforme se reivindica en el punto 2º., caracterizado por incorporar a los órganos de ajuste de las unidades de pesos mayores otros órganos (54 y 55) para ajustar dichas unidades de pesos cuando se cambia la capacidad de la máquina.

530

6° - Un mecanismo impresor para uso con aparatos de pesar, conforme se reivindica en el punto pre-

cedente, caracterizado por disponerse medios (émbolo 119 y ranuras 127_a) para evitar que se produzca una relación activa entre el motor (21) y el aparato impresor salvo cuando esté debidamente ajustado el dispositivo que controla la capacidad de la máquina.

535

935



7º - Un mecanismo impresor para uso con aparatos de pesar, conforme se reivindica en el punto 3º., en que el funcionamiento del interruptor se efectúa por medio de una pieza de mano (115) provista de conexión a resorte (113) con los órganos de accionamiento, a fin de evitar que el mecanismo sufra daño si esta pieza de control (115) se manipulara con el aparato mal ajustado.

540

545

8º - Un mecanismo impresor y registrador para uso con aparatos de pesar, conforme se reivindica en el punto 1º., 2º., 3º. o 4º., caracterizado por la cooperación recíproca de un percutor (103), una palanca de gatillo (108), una gúfa (112) y una leva (111) dispuestos sobre el árbol de levas (29), para asegurar una determinada sucesión de operaciones antes de poder accionar eficazmente la pieza reguladora (115).

550

9º - Mejoras en los mecanismos impresores y registradores para aparatos de pesar.

555

Tal y como se ha descrito en la Memoria que antecede, representado en los dibujos que se acompañan y con los fines que se han especificado.

Esta Memoria consta de veinte

560

hojas escritas por una sola cara.

332

Madrid, 12 de diciembre de 1935.

P. A.

Alberio de Elizaburu

Por Poder

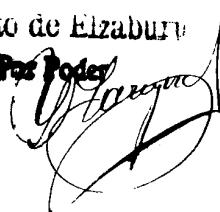



P. A.

DEPOSITO DE MARCA



Fig. 1.

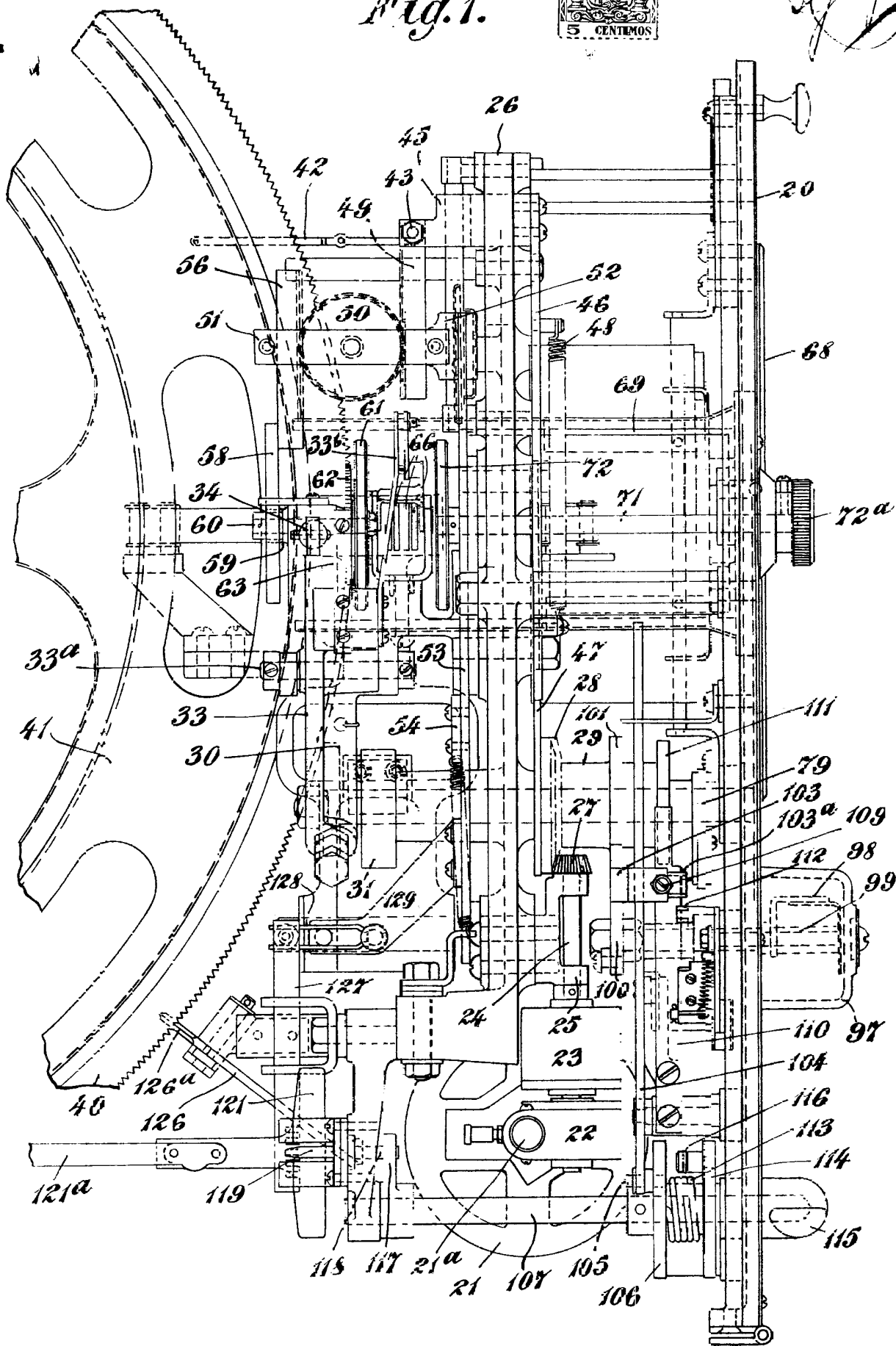
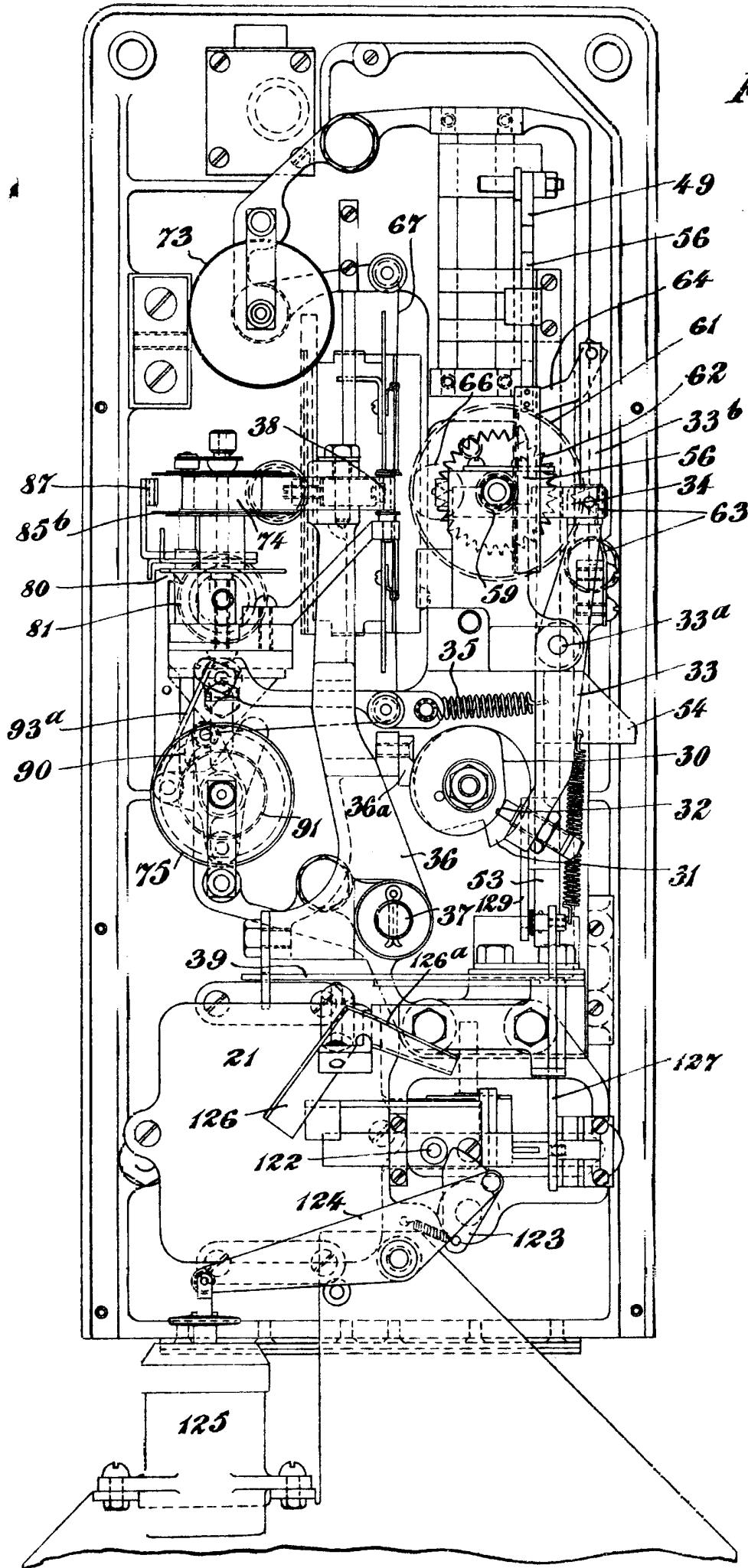

Fig. 2.



Handwritten signature or initials, possibly 'C. J. ...'



Fig. 3.

Compañía de Elizaburn

Por medio
[Signature]

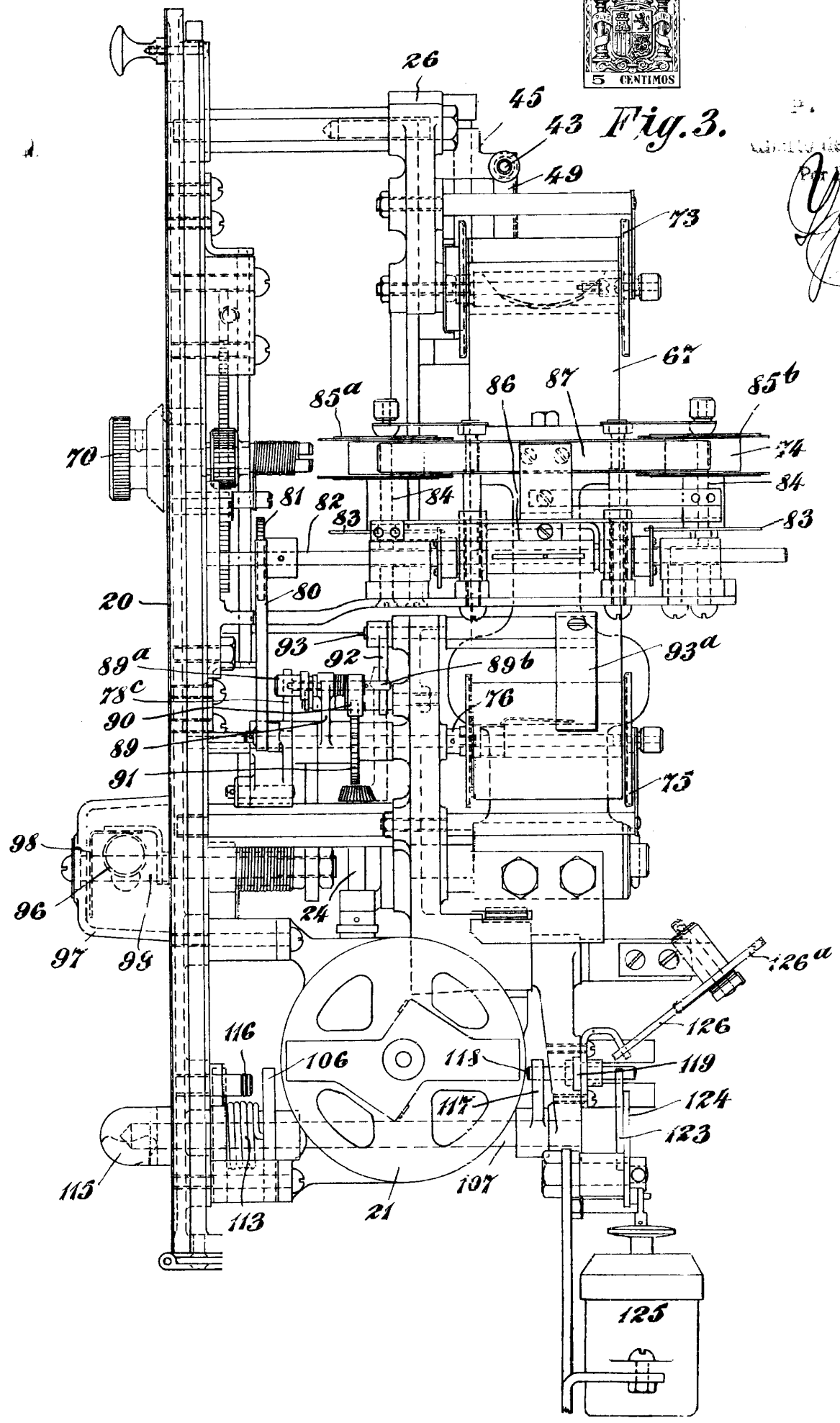
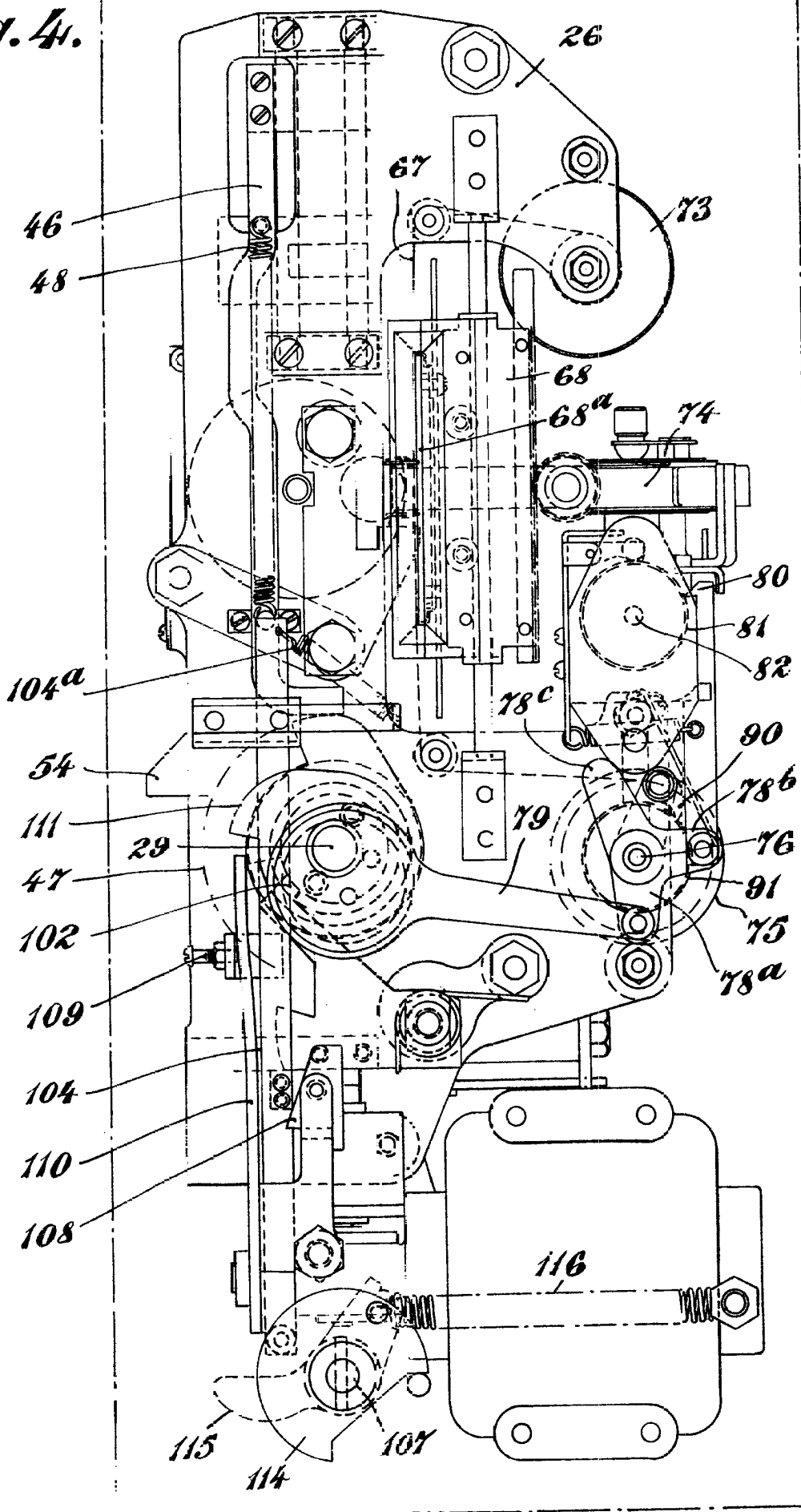



Fig. 4.



[Handwritten signature]



P. A.

W. & T. AVERY LIMITED

Wm. Peter
London

Fig. 7.

Fig. 8.

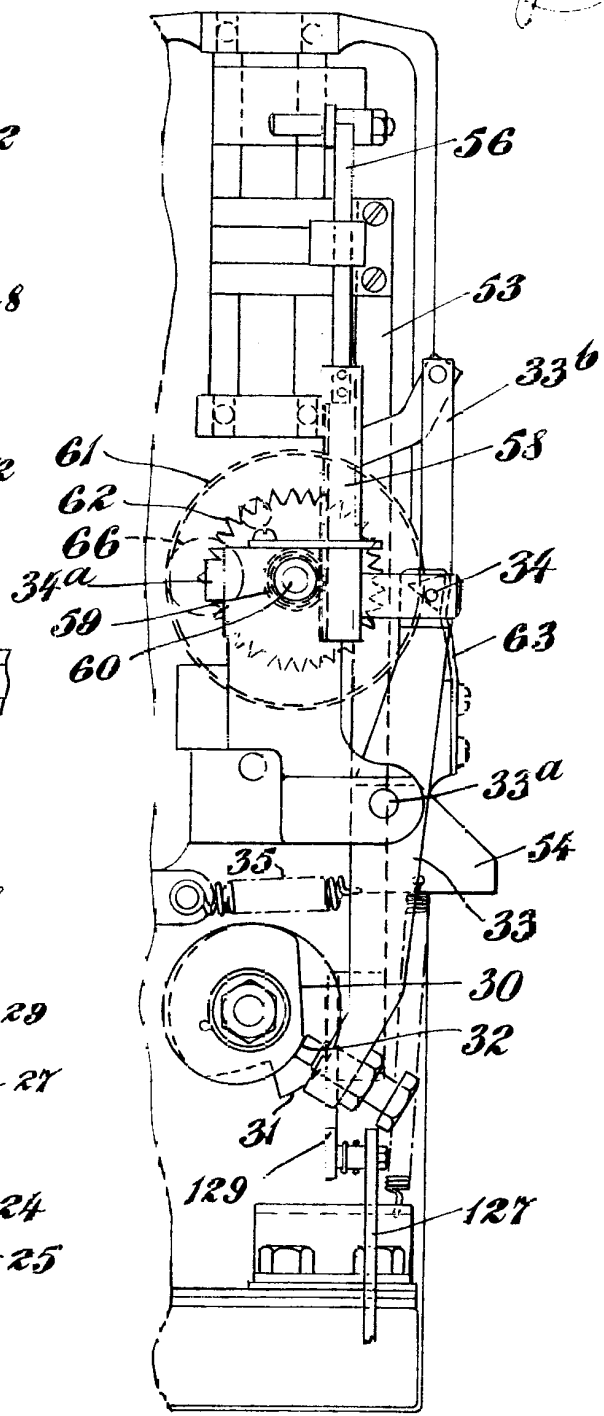
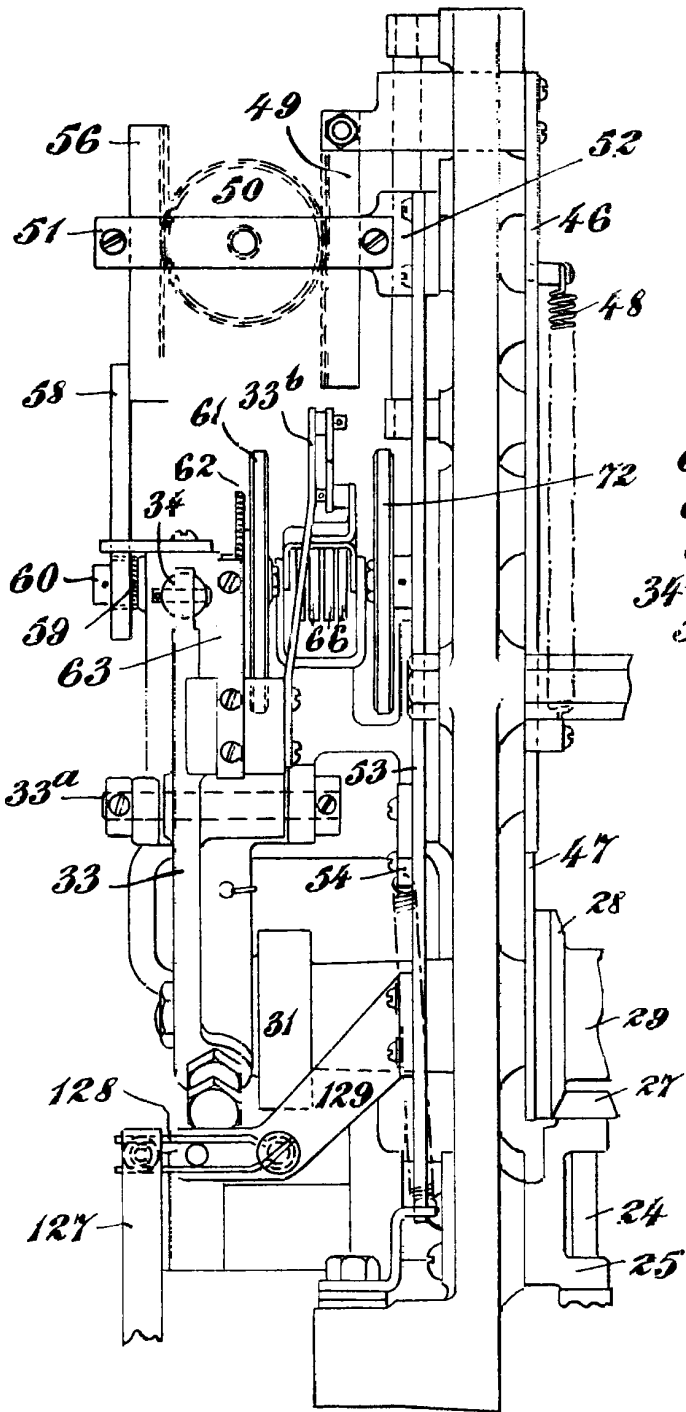

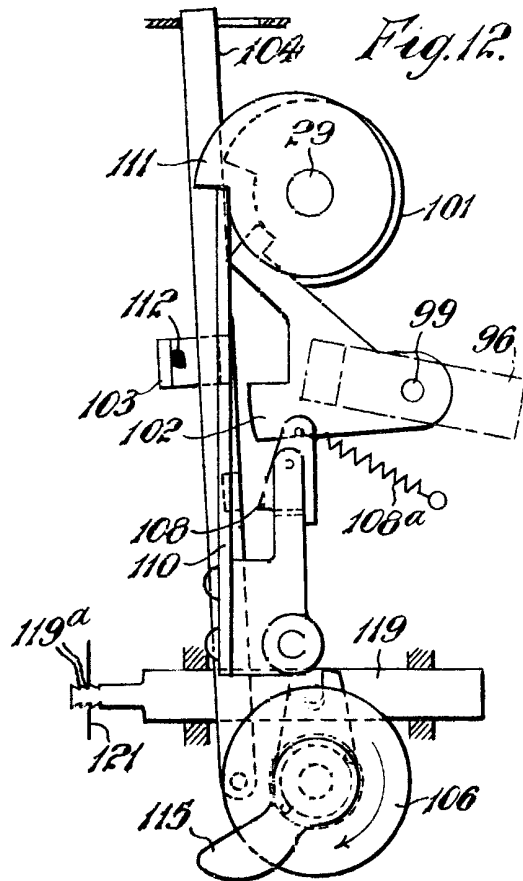
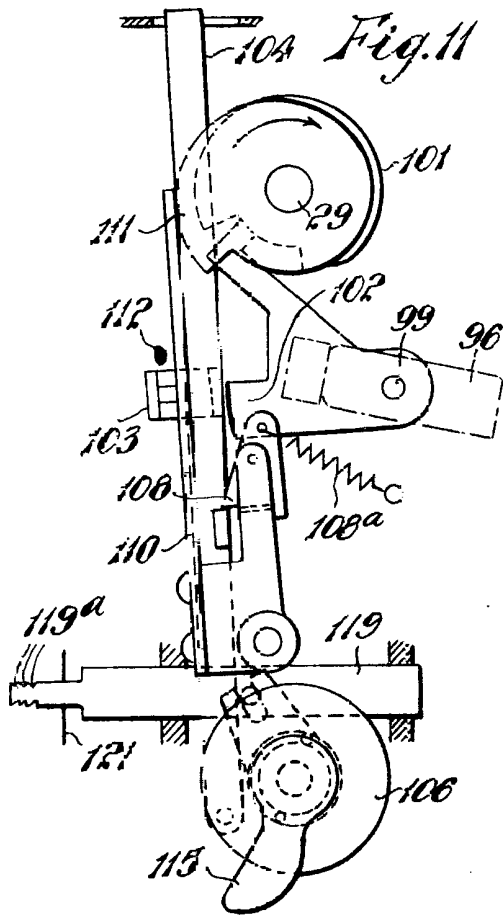
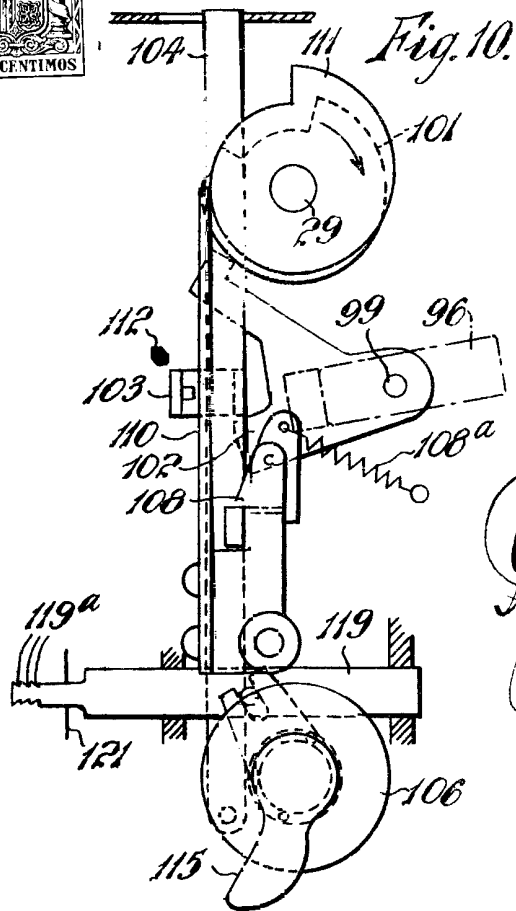
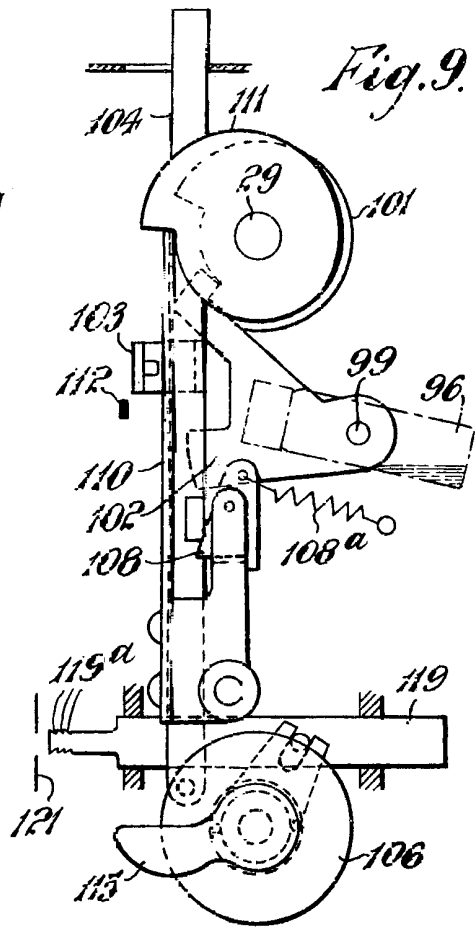

P. I.
[Handwritten signature]

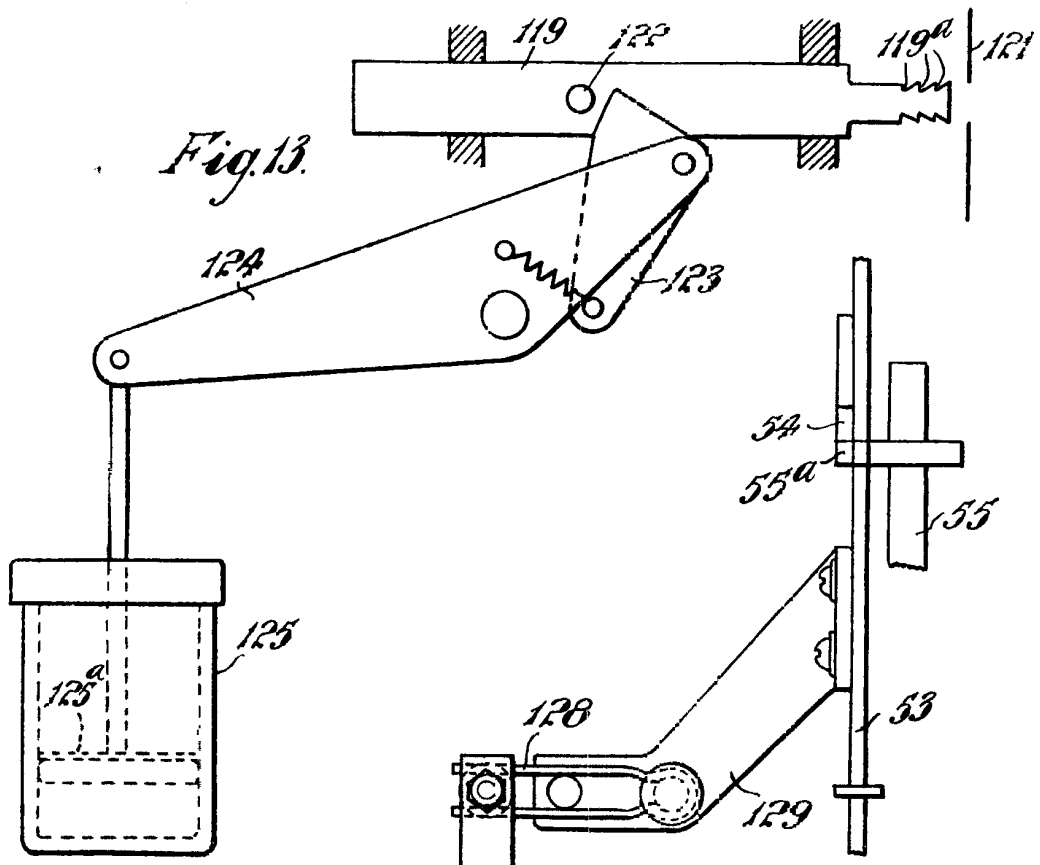

Fig. 13.

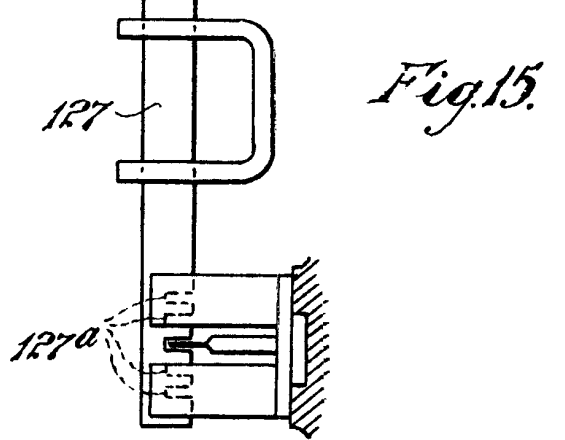

Fig. 15.

P. A.
 W. & T. AVERY LIMITED
 LONDON
Young

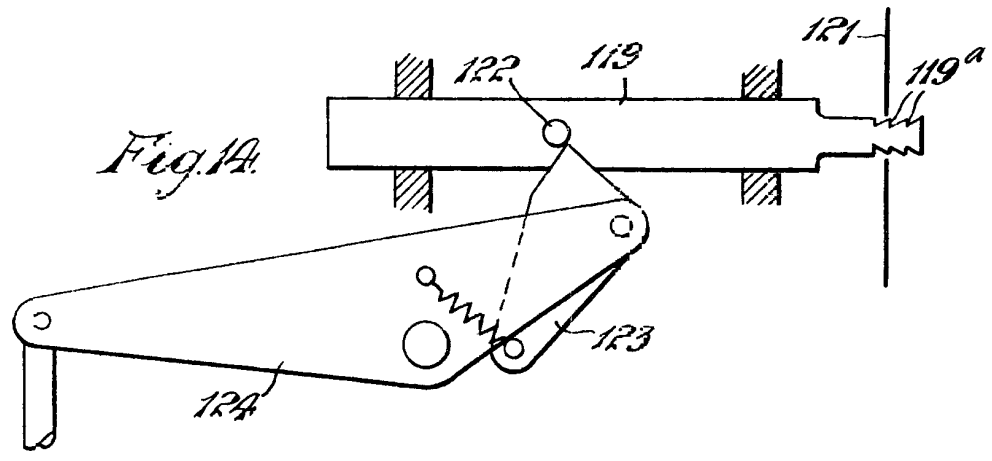

Fig. 14.