

140502



MODELO DE UTILIDAD

Clase D 03 d

M E M O R I A D E S C R I P T I V A

sobre:

"UNA TELA ELASTICA EN TODOS LOS SENTIDOS".

Solicitante: Don JUAN DUARRY SERRA,
de nacionalidad española, residente en
BARCELONA, Calle Rosellón, 1.

140502

11 JUL 1958



La presente solicitud se refiere a una tela elástica en todos los sentidos, integrada por tres capas superpuestas e íntimamente unidas entre sí, de las cuales las dos capas exteriores son tejidas de punto, aplicable a la confección de prendas de corsetería, fajas, etc.

En su esencia, la tela elástica de la presente solicitud se caracteriza porque la capa intermedia está constituida por una lámina calada de caucho vulcanizado u otra materia elástica que merced a sus múltiples orificios deja pasar libremente el aire y el agua.

Otras características y ventajas de la tela elástica de la presente solicitud, se desprenderán de la descripción que a continuación se hace con relación a los dibujos adjuntos.

La Fig. 1 muestra una vista en perspectiva de una tela de acuerdo con la presente solicitud, en uno de cuyos extremos se han separado las tres capas componentes de dicha tela, de las que la intermedia está constituida por una red de caucho vulcanizado; y

la Fig. 2 ilustra una vista análoga a la de la Fig. 1 pero con la capa intermedia semeando una labor de encaje.

El conjunto de la tela elástica representada en los dibujos comprende dos capas exteriores 1 y 2 constituidas por tejidos de punto, entre las cuales aparecen en la Fig. 1 una capa intermedia 3 constituida por una red de caucho vulcanizado y en la Fig. 2 una capa intermedia 4 constituida por una lámina calada que semea una labor de encaje.

140502



En los dos casos representados, al menos uno de los tejidos de punto 1 y 2 que constituyen las dos capas exteriores es un tejido ralo que permite apreciar por transparencia el calado de las capas intermedias 3, 4.

5 Se hace constar que todo cuanto no altere, cambie o modifique lo esencial de la tela elástica en todos los sentidos descrita, puede quedar sometido a variaciones de detalle.

N O T A

10 El Modelo de Utilidad que se solicita recae sobre las siguientes reivindicaciones:

1ª.- Una tela elástica en todos los sentidos, integrada por tres capas superpuestas e íntimamente unidas entre sí, de las cuales las dos capas exteriores son tejidas de punto, caracterizada porque la capa intermedia está constituida por una lámina calada de caucho vulcanizado u otra materia elástica que merced a sus múltiples orificios deja pasar libremente el aire y el agua.

20 2ª.- Una tela elástica en todos los sentidos según la reivindicación 1ª, caracterizada porque la capa intermedia está constituida por una red de caucho vulcanizado u otra materia elástica.

25 3ª.- Una tela elástica en todos los sentidos según la reivindicación 1ª, caracterizada porque los múltiples orificios de la lámina calada que constituye la capa intermedia están distribuidos de modo que el conjunto de dicha lámina semeja una labor de encaje.

140502



4ª.- Una tela elástica en todos los sentidos según la reivindicación 1ª y cualquiera de las reivindicaciones 2ª ó 3ª, caracterizada porque al menos uno de los tejidos de punto que constituyen las dos capas exteriores es un tejido ralo que permite apreciar por transparencia el calado de la capa intermedia.

5ª.- UNA TELA ELASTICA EN TODOS LOS SENTIDOS, tal y como queda descrito y reivindicado en la presente memoria que consta de cuatro hojas mecanografiadas por una sola cara y de una lámina de dibujos.

BARCELONA, 11 de Julio de 1968.

JUAN DUARRY SERRA
P.P.

J. GOMEZ-ACEBO Y MODET
p. p. Fdo.: E. Farragüela Colón

ESCALA VARIABLE



11

FIG. 1

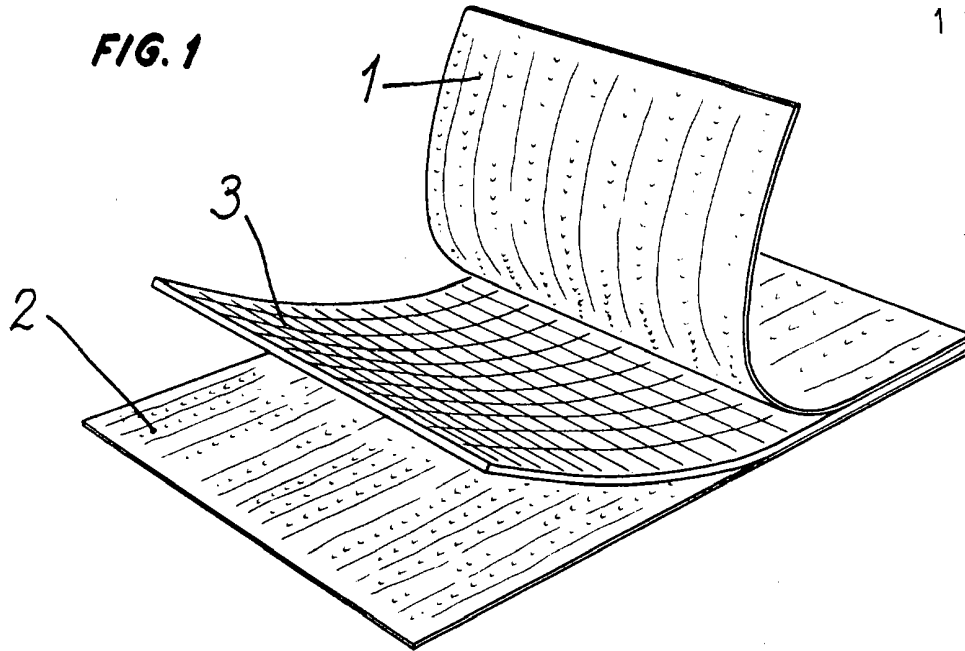
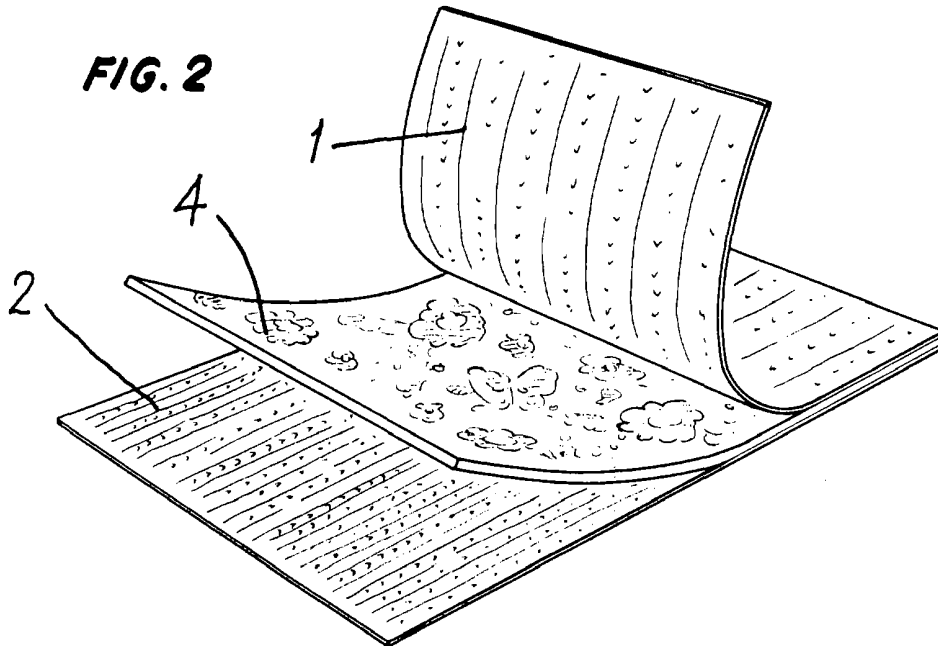

FIG. 2



BARCELONA, 11 de Julio de 1968.
JUAN DUARRY SERRA
P.P.

J. GOMEZ-ACEBO Y MODET
p. p. fda.: E. Ferragüelo Colón