

140465

10



SECCION DE  
REGISTRACION  
CLAS. B.65  
SUBCLAS. C

Industrias Kores, S.A., de nacionalidad española, establecida en Barcelona, calle Cerdeña, 480-490, solicita registrar un Modelo de Utilidad, por 20 años, para España y sus Provincias de Ultramar, que se refiere a: "DISPOSITIVO PARA LA SEPARACION DE ETIQUETAS AUTOADHESIVAS DE SU CINTA SOPORTE".

El objeto de la presente solicitud de Modelo de Utilidad lo constituye un dispositivo para lograr semiautomáticamente, la separación de etiquetas autoadhesivas de su cinta soporte; con cuyo concurso, tal operación resulta notablemente simplificada y mejorada.

Es usual la disposición de las etiquetas autoadhesivas sobre un soporte constituido por una lámina o cinta de papel de adecuada naturaleza para ejercer tal función. En estas circunstancias, llegado el momento de la utilización de etiquetas, bastará separarlas una a una y adherirlas sobre los elementos pertinentes.

La referida separación se efectúa en general manualmente, lo cual lleva consigo una cierta lentitud en tal operación, para la que se precisa la total atención al necesitar el concurso de ambas manos.

140465

- 2 -



10 J

20

Ventajosamente, el dispositivo objeto del presente Modelo de Utilidad permite llevar a cabo todas las operaciones antedichas con rapidez y de forma sencilla, siendo optativa la utilización de una sola mano, lo cual es factible si se dispone el elemento separador, inserto sobre un cuerpo que lo sostenga.

25

Por otra parte, el referido dispositivo está constituido por un elemento único, de naturaleza metálica, y por tanto suficientemente resistente, provisto de los pertinentes medios para ejercer su función, así como de particularidades que permiten su fijación sobre otro cuerpo o soporte para sustentarse e inmovilizarse.

30

Para mayor facilidad en las descripciones y su mejor comprensión, se hace referencia, a continuación, a los dibujos que se adjuntan a la presente memoria y que, a título de ejemplo explicativo, no limitativo, representan un dispositivo para la separación de etiquetas autoadhesivas de su cinta soporte, realizado de conformidad con el presente Modelo de Utilidad.

En dichos dibujos:

35

La Figura 1 representa una perspectiva del dispositivo en cuestión, mostrando preferentemente la zona de salida del papel soporte.

La Figura 2 corresponde a una segunda perspectiva, que expone la cara opuesta del dispositivo mostrado en la Figura 1.

40

Según las anteriores Figuras, tal elemento separador de etiquetas está constituido por un cuerpo hueco prismático -1-, abierto por sus bases y comportando una pared centrada -2-, determinativa de la división de la cavidad ensendas porciones por las que puede desplazarse la cinta soporte -3- que lleva adheridas las etiquetas -4-.



45 Las expresadas porciones son de distinto alzado, poseyendo una de ellas la aleta externa -5- inclinada hacia afuera, al tiempo que el elemento divisor se prolonga según la superficie coplonaria -6-, que en sus extremos posee sendas pestañas -7- y -8- inflexionadas hacia el mismo semi-espacio.

50 El sencillo funcionamiento del dispositivo presupone que la cinta soporte -3- se deslice por el compartimiento de mayor alzado del cuerpo -1-, hasta que inflexionándose sobre la arista superior de la pared divisoria -2-, descienda por el interior del compartimiento adjunto.

55 De este modo, al tirar del extremo de la cinta -3- que emerge adjuntamente a la aleta -5-, el desplazamiento de la cinta hace que las etiquetas -4- alcancen el borde superior del prisma -1-, en donde, como quiera que la cinta se inflexiona, se produce la separación automática entre ella y la correspondiente etiqueta, la cual no sigue la inflexión de la cinta, puesto que la rigidez superficial propia, supera la tensión de adherencia.

60 Por todo ello, las etiquetas -4- continúan sin inflexionarse y emergen sucesivamente de la base superior del dispositivo, quedando en condiciones de ser recogidas y aplicadas sobre el correspondiente elemento.

65 El presente dispositivo puede ser usado en su forma individual o bien, adaptarse a un núcleo adecuado, a cuyo fin las alas -7- y -8- sirven de guías para llevar a cabo la pertinente operación de acoplamiento a presión.

70 De cuanto antecede se desprende que el elemento de separación de etiquetas, objeto de la presente memoria, se acomoda plenamente a su función, determinando una mayor eficiencia en las operaciones de separación.

75 Todo cuanto no afecte, altere, cambie o modifique la esen-



cia del dispositivo para la separación de etiquetas autoadhesivas de su cinta soporte, que dejamos descrito, será variable a los efectos del actual Modelo de Utilidad.

80 El Modelo de Utilidad, por: "DISPOSITIVO PARA LA SEPARACION DE ETIQUETAS AUTOADHESIVAS DE SU CINTA SOPORTE", cuyo privilegio d explotación en España y sus Provincias de Ultramar, se solicita por un periodo de 20 años, deberá recaer sobre las particularidades, que se concretan en las siguientes,

REIVINDICACIONES

85 1ª.-"DISPOSITIVO PARA LA SEPARACION DE ETIQUETAS AUTOADHESIVAS DE SU CINTA SOPORTE", caracterizado esencialmente por el hecho de que está constituido por un elemento hueco, provisto de una pared interna divisoria, determinativa de sendos compartimientos lamina-  
90 res, de manera que al introducirse la cinta portadora de las etiquetas por uno de ellos y doblarse respecto del borde de la pared divisoria para introducirse por el otro, al efectuar leves tracciones sobre la cinta, las etiquetas se vayan despegando sucesivamente al alcanzar la línea de inflexión de la cinta; incorporándose por otra parte al dispositivo, una solapa no coplanaria, prolonga-  
95 da desde la arista correspondiente de la pared externa de uno de los compartimientos, dispuesta para determinar una salida suave de la cinta y finalmente, prolongándose el extremo libre de la pared divisoria para configurar un ala, provista lateralmente de sendas pestañas dirigidas angularmente hacia un mismo semiespacio, a fin de constituir el sistema de acoplamiento del dispositivo  
100 respecto de un elemento auxiliar convencional.

2ª.-"DISPOSITIVO PARA LA SEPARACION DE ETIQUETAS AUTOADHESIVAS DE SU CINTA SOPORTE".- Tal como se ha descrito y demostrado en los dibujos adjuntos.

140465



- 5 -

Consta de cinco hojas foliadas y mecanografiadas por una sola cara.

Barcelona a 10 de Julio de 1968

P. A. de Industrias Kores, S.A.-

JUAN B. RENTERIA  
*Juan B. Renteria*

Fig. 1

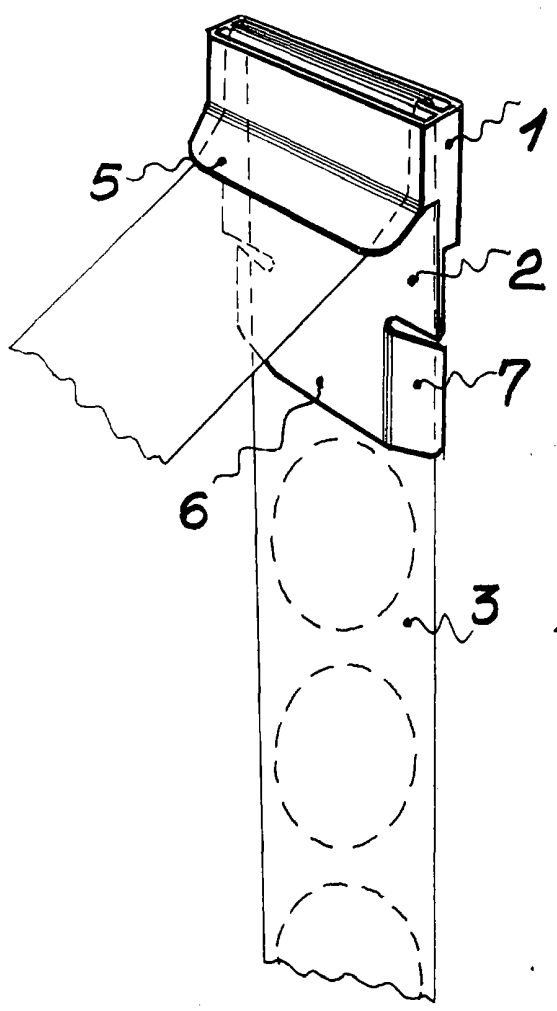
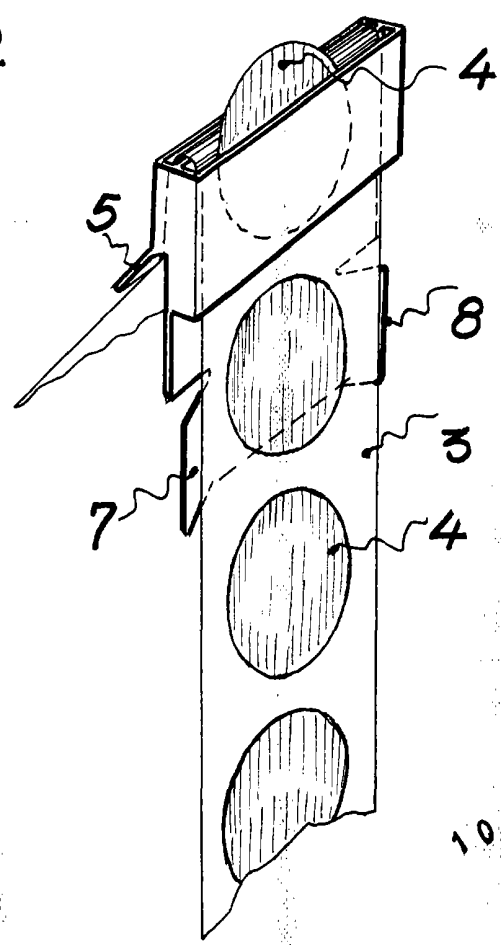

Fig. 2



Barcelona 10 de Mayo 1968

P.A. *Juan B. Renter*

Juan B. Renter Ridaura

Escala Variable