



140458

MODELO DE UTILIDAD

por 20 años

A favor de D. MANUEL JANE VIDAL, residente en BARCELONA,  
Cartagena, 203. - - - - -  
Nacionalidad española. - - - - -  
por: "BASTIDOR PLEGABLE PARA COHECITOS INFANTILES". - -

MEMORIA DESCRIPTIVA

El presente modelo de utilidad hace referencia  
a un bastidor plegable para cochecitos infantiles, cuyo  
bastidor presenta, como se explicará, varias e importan-  
5 tes ventajas con relación a los bastidores usuales, pre-  
cisamente gracias a su especial forma de plegado y  
también por estar provisto de elementos de suspensión  
sobre las ruedas particularmente prácticos.

Para facilitar una detallada explicación de  
10 lo expuesto, se acompaña un dibujo en el que en una



única figura se representa un caso práctico de realización, que se cita solamente a título de ejemplo no limitativo del alcance de este modelo de utilidad.

El bastidor para cochecitos infantiles que se describe comprende dos puentes laterales inferiores -1-, a los que van unidos los ejes -2- de las ruedas -3-. En el tramo intermedio de dichos puentes está montado un marco -4- en disposición oscilante a través de dos bridas en horquilla -5- que, sujetas al marco -4-, basculan sobre respectivos ejes -6- en el citado tramo intermedio de los puentes -1- portarruedas, en cuyos puentes se apoya el marco con interposición de cuatro muelles -7- de suspensión.

Encima del referido marco -4- se hallan dos elementos a modo de brazos -8- que se articulan a dicho marco sobre sendos ejes -9- previstos en bridas en horquilla -10- fijadas al propio marco, cuyos elementos -8- superiormente van articulados cada uno de ellos mediante un eje -11- a los extremos, en este caso acodados, de un elemento en U -12- que en su tramo medio comprende el asidero -13- para dirigir el cochecito infantil. Las ramas del elemento-manillar -12- se hallan articuladas a otros tantos elementos a manera de brazos -14- sobre respectivos ejes -15- en bridas ahorquilladas -16- unidas a los elementos -14-, que se articulan en un punto extremo inferior al marco -4- sobre ejes -17- previstos en bridas en horquilla -18- solidarias de dicho marco. Los elementos -14- se articulan en respectivos puntos -19- a los laterales -20- de un soporte para el correspondiente capazo-cuna -21- del cochecito



infantil, cuyos laterales -20- del soporte presentan  
muescas extremas en las que encajan y se apoyan tetones  
-21'- del capazo-cuna, que se retiene amoviblemente a  
dichos laterales del soporte con medios convencionales  
5 -22-. Las ramas del elemento -12- de dirección del  
cochecito se articulan, por intermedio de sendos elementos  
acodados -23- a los laterales -20- del soporte del capazo,  
sobre dos ejes -24- y -25-.

El bastidor descrito se mantiene en la posición  
10 desplegada de empleo que se ilustra gracias a dos anillas  
-26- amovibles, que, ensartadas respectivamente a las  
ramas del elemento -12-, se colocan abrazando el extremo  
libre de los elementos -14-. Partiendo, pues, de esta  
posición desplegada, el bastidor se pliega en la siguiente  
15 forma:

Las anillas de retención -26- se separan, desen-  
lazando las ramas del elemento -12- con respecto de los  
elementos -14-, a continuación de lo cual (Veánse flechas  
de movimientos) se imprime a dicho elemento-manillar -12-  
20 una basculación sobre los puntos -24- hacia la parte  
opuesta del coche, con lo que los elementos -8- se mueven  
sobre los puntos de articulación -9- en sentido opuesto,  
haciendo lo propio los elementos -14- sobre los puntos  
-17-. Al propio tiempo los elementos acodados -23-  
25 descienden, junto con los laterales -20- del soporte del  
capazo-cuna, hasta que todos los citados elementos llegan  
a alcanzar una posición en la que quedan sustancialmente  
en un plano en general horizontal sobre el marco -4-. Por  
lo que hace relación al desplegado del bastidor, se des-  
30 prende claramente de lo expuesto como se realiza; o sea



tirando del elemento-manillar -12- en sentido opuesto hacia arriba.

Por lo demás, debe hacerse constar que el modelo, dentro de su esencialidad, puede ser llevado a la práctica en otras formas de realización que difie  
5 ran en detalle de la indicada solamente a título de ejemplo, a las que alcanzará igualmente la protección que se recaba. Podrá, por lo tanto, ser fabricado el presente bastidor para cochecitos infantiles en cualquier forma  
10 y tamaño y con los medios y materiales más convenientes, por quedar todo ello comprendido en el espíritu de las siguientes reivindicaciones.

N O T A

Se reivindica como objeto del presente modelo  
15 de utilidad:

1.- Bastidor plegable para cochecitos infantiles, caracterizado esencialmente por el hecho de comprender, dispuestos sobre un marco conectado a las ruedas, dos elementos laterales articulados por un extremo en sendos  
20 puntos posteriores de dicho marco, cuyos brazos se articulan por el otro extremo a los extremos acodados de las ramas de un elemento en U cuyo tramo medio define el asidero para dirigir el cochecito infantil, estando dichas ramas articuladas por su extremo a sendos brazos  
25 que se articulan a puntos delanteros del citado marco inferior y cuyas ramas también se articulan, por intermedio de sendos elementos acodados, a los laterales del soporte para el capazo, todo ello de manera que el bastidor puede mantenerse desplegado con ayuda de fiadores



que vinculan los brazos articulados posteriormente al marco inferior a las ramas del elemento de dirección, y de modo que el plegado del bastidor se efectúa imprimiendo al citado elemento-manillar en  
5 U una basculación hacia la parte opuesta del coche, con lo que los cuatro elementos articulados al marco inferior basculan en sentido opuesto al del manillar, aplicándose sobre dicho marco junto con el elemento de dirección y los laterales del soporte para el  
10 capazo, de manera que todos los citados elementos llegan a alcanzar una posición en la que quedan sustancialmente en un plano en general horizontal sobre el aludido marco.

2.- Bastidor plegable para cochecitos infantiles, según la reivindicación 1, caracterizado por el  
15 hecho de que el citado marco está montado oscilante por un punto medio de sus laterales sobre el tramo intermedio de respectivos puentes laterales a los que van unidos los ejes de las ruedas, cuyos puentes  
20 se prolongan por los extremos y en ellos se apoya el marco por puntos extremos de sus laterales con interposición de muelles de suspensión.

3.- BASTIDOR PLEGABLE PARA COHECITOS INFANTILES.

- 6 - 140-58



Consta la presente memoria descriptiva de seis hojas mecanografiadas, foliadas, numeradas y escritas por una sola cara, acompañada de una lámina de dibujos.

Barcelona, para Madrid, a 9 de Julio de 1968.

MANUEL JANE VIDAL

P.A.

*Manuel*

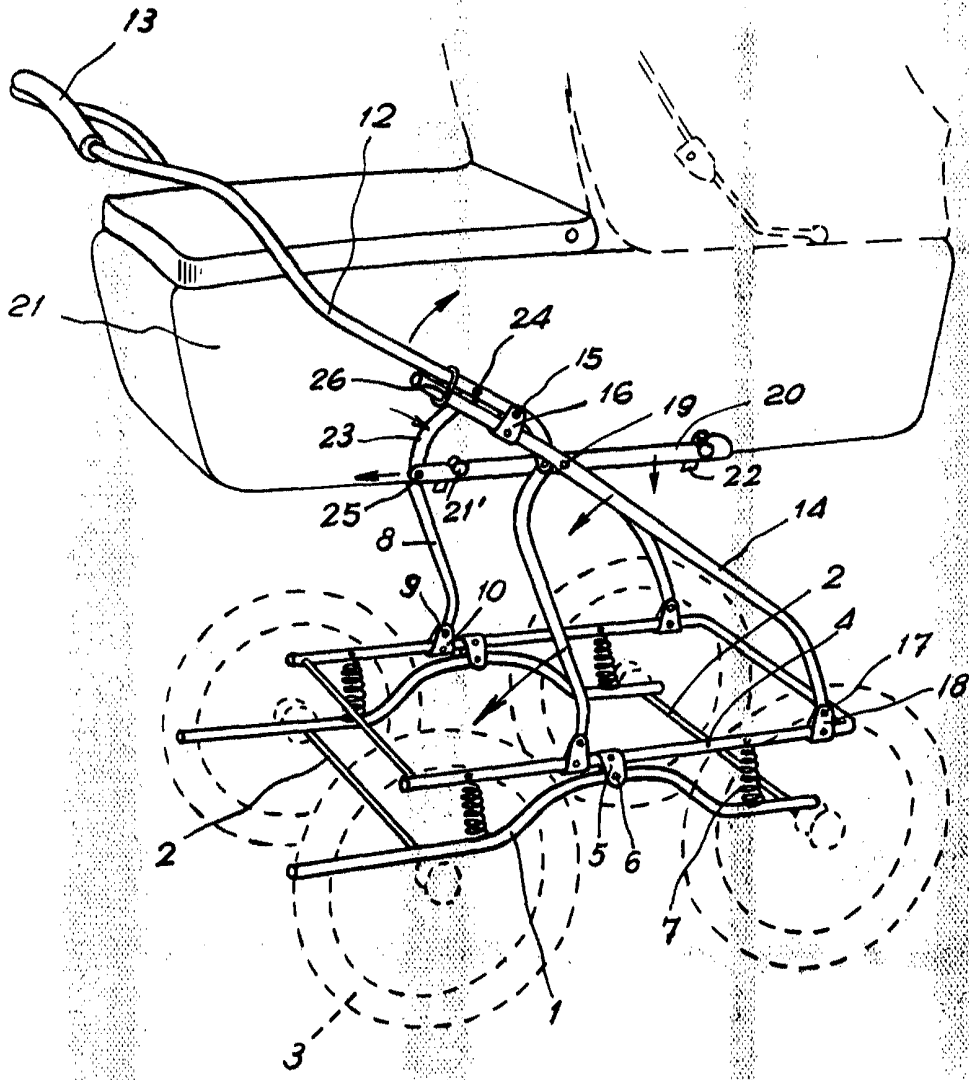

Barcelona, 9 Julio 1968  
p.a.  
*Maafach*