



140405

MEMORIA DESCRIPTIVA

que se acompaña

a la solicitud de

un CERTIFICADO DE ADICION a la patente de invención principal No. 140.397 solicitada el 29 de noviembre de 1935 para "Expendedor automático de fluido eléctrico, con disposición graduable de engranajes para variar el precio de unidad (tasa de energía, tasa de base)",

a favor de

LANDIS & GYR, A.-G., firma suiza, fabricante de maquinaria, domiciliada en ZUG (Suiza), Hofstrasse 1,

por

"PERFECCIONAMIENTOS INTRODUCIDOS EN EL OBJETO DE DICHA PATENTE".

Con reivindicación de la fecha de prioridad de la solicitud de certificado de adición en Suiza, depositada el 5 de octubre de 1935 con el No. 19446.-



El expendedor automático de fluido eléctrico descrito en la patente principal, va provisto, para variar el precio unitario de la tasa de base o de energía, de un conjunto graduable de engranajes escalonados que comprende un juego de engranes escalonados, de los cuales una parte se compone de varias ruedas escalonadas entre sí por tamaño, y dentadas en toda su periferia, mientras que la otra parte se compone de por lo menos una rueda dentada, acoplable alternativamente con una de las ruedas escalonadas, y que se puede trasladar en sentido longitudinal y está dispuesta giratoria. Por lo tanto, en este caso, y para graduar una relación de multiplicación determinada del conjunto de engranajes, se hace girar y se desplaza una rueda dentada acoplable a un juego de engranes escalonados, lo que se consigue mediante un dispositivo regulador que se puede hacer funcionar desde fuera.

La invención actual se refiere a un expendedor automático de fluido eléctrico con arreglo a las reivindicaciones de la patente principal, y en el cual se consigue, conforme a la invención, otro perfeccionamiento ventajoso de la disposición de los engranajes escalonados, sujetando en las distintas posiciones de acoplamiento para graduar las distintas relaciones de multiplicación, la rueda dentada, acoplable con las ruedas escalonadas y colocada en un dispositivo regulador giratorio y desplazable en sentido longitudinal, mediante un dispositivo de fijación que colabora con el dispositivo regulador. Dicho órgano de fijación puede ser un rastrillo, haciéndose entrar en los intervalos de



los dientes del mismo, escalonados con arreglo a las distintas posiciones de acoplamiento, una palanca del dispositivo regulador.

35 El dibujo adjunto muestra un ejemplo de ejecución del invento.

La fig. 1 muestra, en mayor escala y en perspectiva, un conjunto de engranajes escalonados, intercalado entre el motor de la tasa de base y el mecanismo de avance, y cuyas ruedas escalonadas colaboran con dos
40 ruedas dentadas que transmiten su movimiento al mecanismo de avance. Las partes que coinciden con partes del dispositivo según la patente principal, tienen en la figura idénticos números de referencia.

En la fig. 2 se representa el aspecto del aparato
45 expendedor automático.

El conjunto de engranajes escalonados comprende un juego escalonado 1 que incluye cinco ruedas escalonadas 3 a 7, dos ruedas dentadas 10, 10' acoplables con aquéllas, y dos tambores dentados 11, 11' que engranan
50 con las ruedas dentadas 10 y 10' respectivamente. Las ruedas dentadas 10, 10' están colocadas de modo que sean giratorias, cada una sobre un eje 12 ó bien 12', que con las palancas 13, 14 respectivamente 13', 14' forman un bastidor giratorio alrededor del eje 15 respectivamente 15'. Las palancas 14 y 14' que sobrepasan de los
55 ejes 15 o bien 15' colaboran cada una con un rastrillo 51 ó bien 51', Los intervalos 52 y 52' de dichos rastrillos 51, 51' están escalonados con arreglo a las distintas posiciones de acoplamiento del conjunto de engranajes.
60



El eje 15 del tambor 11 lleva una rueda dentada 32 acoplada con la rueda dentada 31; el eje 15' del tambor 11' lleva una rueda dentada 34 acoplada con la rueda dentada 33. Las ruedas dentadas 31, 33 están unidas cada una con una rueda solar de un mecanismo de movimiento diferencial 37 cuyo eje de rueda planetaria 38 está unido con el mecanismo de avance mediante otros engranajes que no se representan. El accionamiento de la parte de engranajes escalonados 3 a 7 se efectúa desde el motor de tasa de base, mediante los engranajes 53, 54.

Según se ve en la fig. 1, la rueda 10, sobre el bastidor 12, 13, 14 engrana con la rueda 5 del cono escalonado. La palanca 14 se halla entonces en el intervalo central 52 del rastrillo 51. Con arreglo a la escala del aparato expendedor automático según fig. 2, dicha posición corresponde a una tasa de base de seis unidades monetarias. La rueda dentada 10' en el bastidor 12', 13', 14' a su vez engrana con la rueda 3 del cono correspondiente a una tasa de base de una unidad monetaria. Puesto que se suman las velocidades de los dos tambores 11, 11' por el mecanismo de movimiento diferencial 37, la tasa de base total graduada es, por lo tanto, de siete unidades monetarias.

Al variar la tasa de base, por ejemplo de siete a nueve unidades monetarias, se empieza por sacar la palanca 14' del intervalo 52' en el extremo izquierdo del rastrillo 51', desplazándola después hacia la derecha hasta la rueda 4 del cono e introduciéndola finalmente en el intervalo contiguo 52' del rastrillo 51'.



Esto correspondería a una tasa básica de tres unidades monetarias. Puesto que la multiplicación de los otros engranes equivale a una tasa de base de seis unidades monetarias, la tasa de base efectiva es ahora de nueve unidades monetarias.

Se sobreentiende que, lo mismo que en la patente principal, el conjunto de engranajes escalonados para variar la tasa de energía se puede disponer también entre contador y mecanismo de avance, y que puede además estar provisto también de una sola rueda dentada acoplable con las ruedas escalonadas.

N O T A.

En resumen, el CERTIFICADO DE ADICION que se solicita, recaerá sobre las reivindicaciones siguientes:

1.- Expendedor automático de fluido eléctrico con un conjunto graduable de engranajes escalonados, que comprende varias ruedas dentadas escalonadas entre sí por tamaño, más por lo menos una rueda dentada acoplable alternativamente con las anteriores, caracterizado, según reivindicaciones de la patente principal, porque la rueda dentada acoplable con las ruedas escalonadas y dispuesta en un dispositivo regulador desplazable longitudinalmente y giratorio, se mantiene en las varias posiciones de acoplamiento mediante un órgano de sujeción que colabora con el dispositivo regulador.

2.- Expendedor automático de fluido eléctrico según reivindicación 1, caracterizado porque el órgano de sujeción es un rastrillo, pudiendo llevarse a los



120 intervalos formados por los dientes del mismo, y es-
calonados con arreglo a las varias posiciones de aco-
plamiento, una palanca del dispositivo regulador.

3.- Se reivindica, por ultimo, como objeto so-
bre el que ha de recaer EL CERTIFICADO DE ADICION a
la patente de invención principal No. 140.397 para
125 "Expendedor automático de fluido eléctrico, con dis-
posición graduable de engranajes para variar el pre-
cio de unidad (tasa de energia, tasa de base)",

"PERFECCIONAMIENTOS INTRODUCIDOS EN EL OBJETO DE DICHA
PATENTE".

130 Todo conforme queda expresado en la presente me-
moria, que consta de seis hojas escritas a máquina por
una sola cara, y plano que se acompaña.

Madrid, 30 de noviembre de 1935.

ALFONSO UNGRÍA

P. P.

Miguel Magaña



Fig. 1

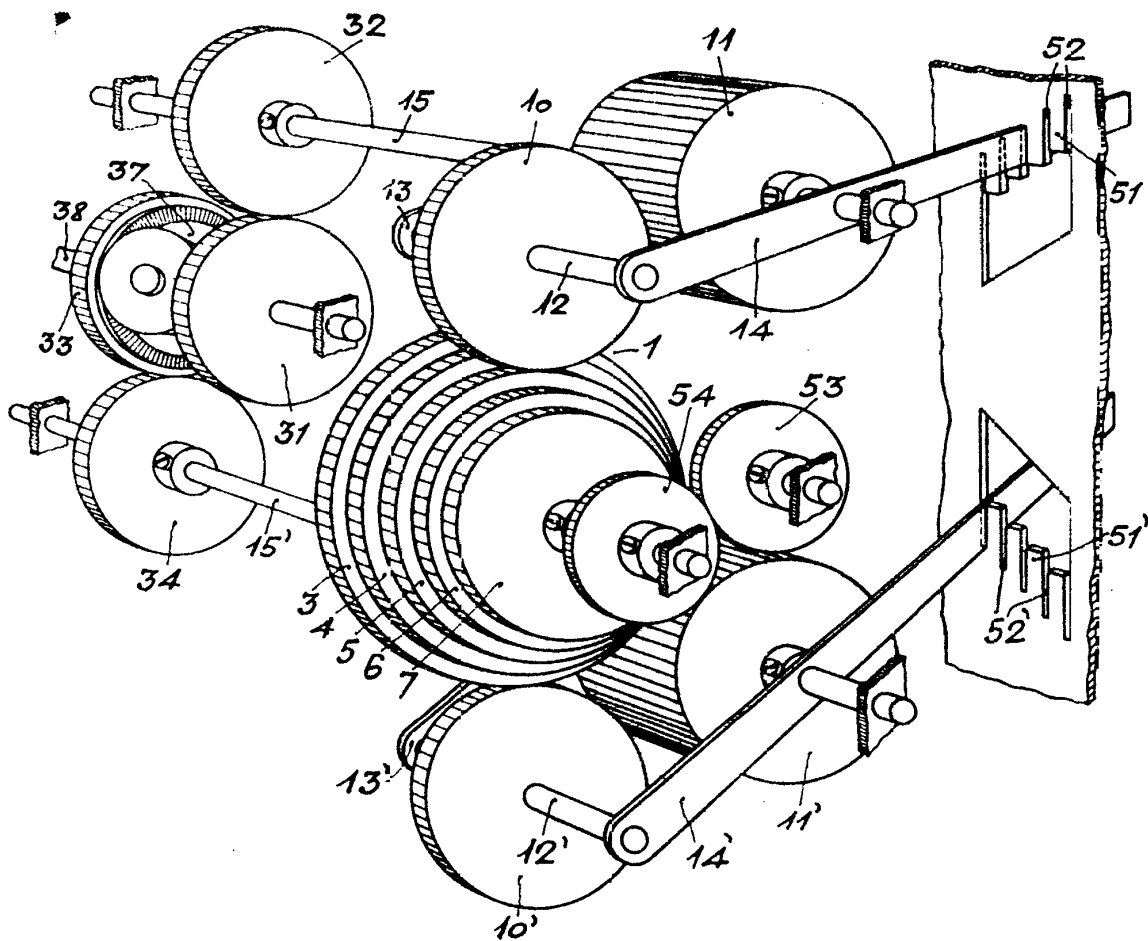
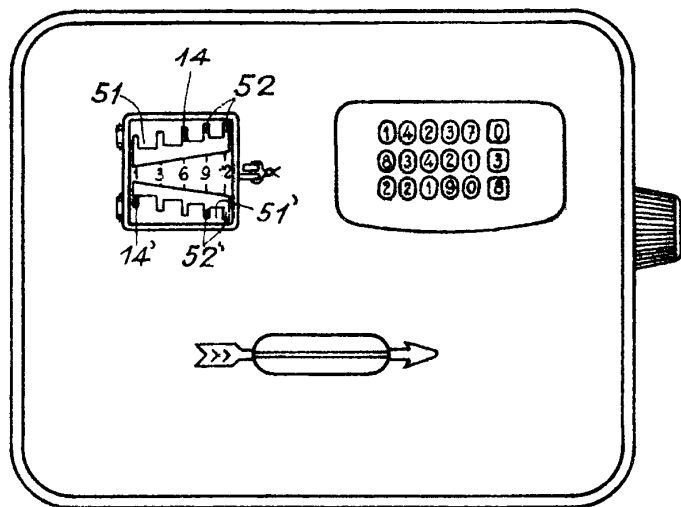

Fig. 2



ESCALA VARIABLE

MADRID, DE *1921* DE 1921

ALFONSO UNGRIA

P. P. *Alfonso Ungria*