

140395 140395

-5 JUN 1955



MODELO DE UTILIDAD

por 20 años

por "MAQUINILLA DE AFEITAR, SIMPLIFICADA", a favor de SERVICIOS DE IMPORTACIÓN Y EXPORTACIÓN, S.A. (SIMEX, S.A.), de nacionalidad española, domiciliada en BARCELONA, Ganduxer, 22.

=====

MEMORIA DESCRIPTIVA

El presente Modelo de utilidad se refiere a una maquinilla de afeitar, del tipo que emplea hojitas de acero afiladas, y caracterizada por su gran simplicidad, que se traduce en una notable economía de coste. La maquinilla en cuestión  
5. lleva montada de origen, y sin posibilidad de recambio, la hoja de afeitar, de manera que, una vez gastada, no pueda procederse a su recambio, sino que se prescindiera del conjunto, dado su bajo precio.

El empleo de la maquinilla no recuperable, en cuestión  
10. facilitará la operación del afeitado y simplificará la misma, ya que evitará a su usuario el proceder a la carga de la máquina con una hoja nueva, a la extracción de ésta a su limpieza y conservación, etc. En cada caso, una vez gastado los filos de la hoja afeitadora, se tirará la maquinilla y se  
15. reemplazará por otra idéntica.

Para facilitar la explicación, se acompaña a la pre-



sente memoria una hoja de dibujos, en los que se ha representado, a título de ejemplo ilustrativo y no limitativo, un caso de realización de una maquinilla de afeitar, simplificada, según los principios de las reivindicaciones.

5. En los dibujos:

Las figuras 1, 2 y 3 constituyen sendas vistas de la maquinilla, considerada de perfil por su parte inferior, lateralmente en sección meridiana y por su parte superior, respectivamente.

10. Las figuras 4 y 5 constituyen sendas secciones transversales de la maquinilla por planos indicados A-A y B-B en la figura 2.

La nueva máquina simplificada de afeitar, consiste en una pieza -1- de forma rectangular y ligeramente alabeada, que en su parte central y cóncava posee un saliente cilíndrico -2- provisto de rosca interna para el acoplamiento del mango, en tanto que, lateralmente, posee unas entallas -3- y -4-, que permitirán el paso del jabón arrastrado por el dispositivo en la operación de afeitado. La hojita -5- se dispone sobre la cara convexa de la pieza -1- y recibe el acoplamiento de la pieza -6-, asimismo rectangular, la cual se acopla a la primera mediante dos tetones simétricos -7- y -8- que corresponden a los orificios que normalmente poseen las hojitas de afeitar, terminando aquellos tetones en expansiones circulares -9- y -10-, formadas por aplastamiento de los mismos, determinándose así la sujeción de las dos piezas -1- y -6-, con retención intermedia e inamovible de la hojita -5-.

La pieza -1- forma los salientes periféricos -11- y -12-, que constituyen los elementos deslizantes sobre la piel durante la operación del afeitado.

El mango consiste en un elemento tubular de forma



truncocónica -13- y cilíndrica -14-, de cavidad interior eventualmente truncocónica y provisto de nervios longitudinales -15- que facilitan la sujeción.

5. La maquinilla del tipo descrito se presentará ventajosamente en cajitas con el cuerpo formado por las piezas -1- y -6- separado del mango -13-, el cual se montará al realizar la operación del afeitado.

10. La hojita -5- será útil durante cierto número de rasurados, tras los cuales, cuando se halle gastada, se procederá a la eliminación de la maquinilla, cuyo reducido precio de coste, dada su sencillez de estructura, permitirá su sustitución inmediata por otra maquinilla idéntica.

15. Las piezas -1-, -6- y -13- se realizarán de material plástico, susceptible de recibir un acabado de presentación conveniente.

Todo cuanto no afecte, altere, cambie o modifique la esencia de la maquinilla descrita, será variable a los efectos del actual Modelo.

#### N O T A.

20. Se reivindica como objeto de este registro por Modelo de utilidad:

25. 1.- Maquinilla de afeitar, simplificada, caracterizada esencialmente por constar de un cuerpo portador de una hoja de afeitar en disposición inamovible y no recambiable, constituido por dos piezas acopladas mediante tetones laterales y simétricos en conjugación con las aberturas extremas de la hoja, la cual queda retenida entre aquellas piezas, con sus filos emergentes entre ellas y protegidos por sendos salientes formados en los lados mayores de la pieza inferior, la cual comporta igualmente filas de aberturas junto a aquellos salientes y  
30. retiene a la primera pieza mediante expansiones terminales de

140395

- 4 -

- 5



los tetones simétricos.

2.- Maquinilla de afeitar, simplificada, según la reivindicación anterior, caracterizada esencialmente por poseer un mango tubular amovible y acoplable por roscado a un saliente tubular de la pieza sustentadora inferior de la hojita, con nervios longitudinales que facilitan su sujeción y manejo.

Sean cuales fueren las circunstancias que concurren en la esencialidad del Modelo de utilidad, definido en las anteriores reivindicaciones, cuyo objeto es:

3.- "MAQUINILLA DE AFEITAR, SIMPLIFICADA".

Consta la presente memoria de cuatro hojas foliadas, mecanografiadas por una sola cara y de los dibujos unidos a la misma.

15. Barcelona, - 5 JUL. 1968

P.A. de SERVICIOS DE IMPORTACIÓN Y EXPORTACIÓN, S.A.  
(SIMEX, S.A.),

ALFONSO DURÁN  
P. P.

Fdo.: Luis Durán Benezam

P.

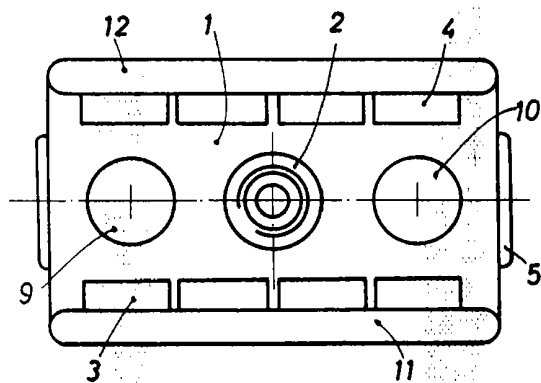

FIG. 1

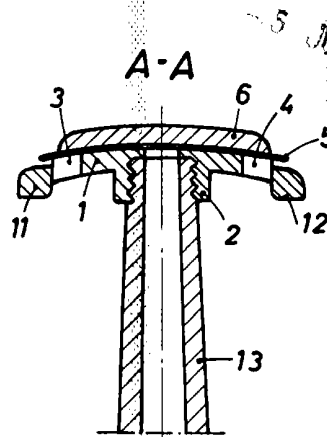

FIG. 4

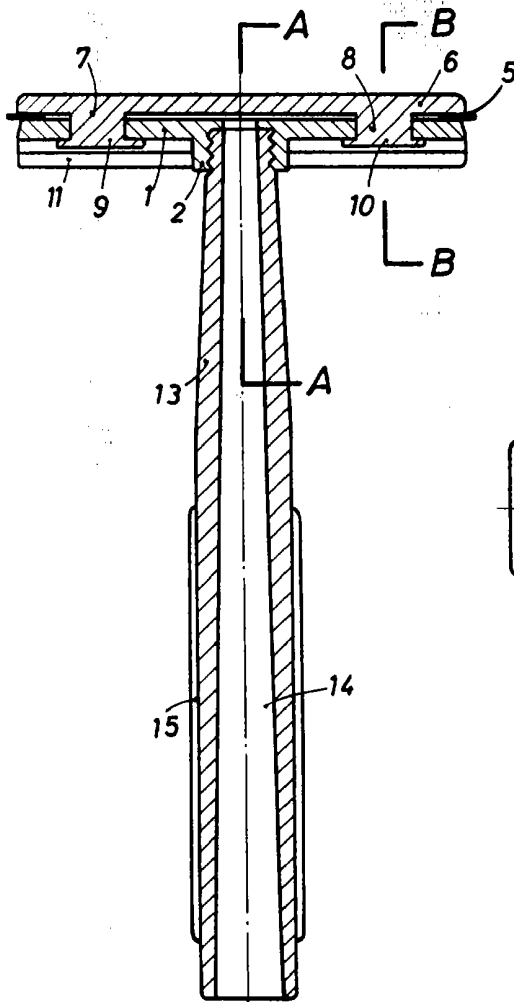

FIG. 2

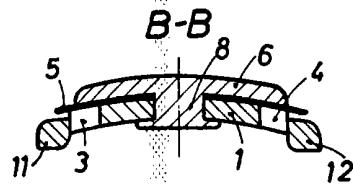

FIG. 5

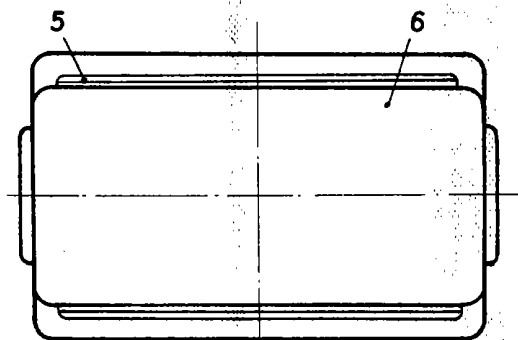

FIG. 3

BARCELONA, - 5 JUL. 1968

P. A.

ALFONSO DURAN  
P. P.

Fdo.: Luis Durán Benjamins

ESCALA VARIABLE