



140375

M O D E L O
D E
U T I L I D A D

por "UNA MANGUERA PERFECCIONADA", a favor de la razón social española PLASTICOS TA-TAY, S.A.. domiciliada en BARCELONA, calle Gomis, 30 y 32.

= . =

MEMORIA DESCRIPTIVA

El presente modelo de utilidad se refiere a una manguera perfeccionada.

En la invención se ha ideado una manguera especialmente concebida para soportar satisfactoriamente elevadas presiones.

La manguera está constituida a partir de un tubo de material extrusionado, preferentemente plástico flexible, que presenta un recubrimiento exterior formado por una venda de material adecuado, tal como cinta de tela, plástico o metálica, cuya venda es arrollado siguiendo un



14.0073

trazado en hélice, de manera que las vueltas quedan parcialmente superpuestas o solapadas a medida que se desee.

Sobre la cinta existe otro recubrimiento formado por un tubo exterior, también de plástico flexible.

5. Según lo descrito se obtiene una manguera de plástico, con refuerzo incorporado, a través del cual se logra mejorar considerablemente los resultados de este tipo de mangueras, especialmente en lo que se refiere a su resistencia.

10. Con el fin de facilitar la explicación, se acompaña a la presente memoria descriptiva de una lámina de dibujos en la que se ha representado un caso de realización que se cita a título de ejemplo.

En los dibujos:

15. La figura única, representa una vista parcial seccionada y en perspectiva de una manguera, según el modelo, en la que se aprecia un tubo interior -1-, de material plástico flexible, cuyo tubo está recubierto por una venda -2-, existiendo una cubierta tubular exterior -3-, que completa el conjunto oclusionandolo pero sin que se produzca soldadura, lo que le dá mayor flexibilidad.

20. El modelo, dentro de su esencialidad, puede ser llevado a la práctica , en otras formas de realización que difieran en detalle de la indicada a título de ejemplo en la descripción y a las cuales alcanzará igualmente la protección que se recaba. Podrá, pues, construirse en cualquier forma y tamaño, con los materiales mas adecuados, por quedar todo ello comprendido en el espíritu de las reivindicaciones.

25.

146373

23



N O T A

Descrito el objeto y utilidad de la presente invención, lo que se declara como no divulgado ni practicado en España, comprende las siguientes reivindicaciones.

1.- Una manguera perfeccionada, caracterizada esencialmente por el hecho de estar constituida por un elemento tubular recubierto por una venda en hélice superpuesta o solapada a la medida conveniente, cuya venda se encuentra oclucionada entre el elemento tubular citado y un recubrimiento tubular exterior también de material plástico flexible sin llegar a formar un solo cuerpo soldado, lo que le dá mas flexibilidad.

2.- Una manguera perfeccionada.

Según se describe y reivindica en la presente memoria descriptiva que consta de 3 páginas foliadas y escritas a máquina por una sola cara y acompañadas de una lámina de dibujos.

Madrid, a 13 JUL. 1968

p. a.



13 JUL. 1966

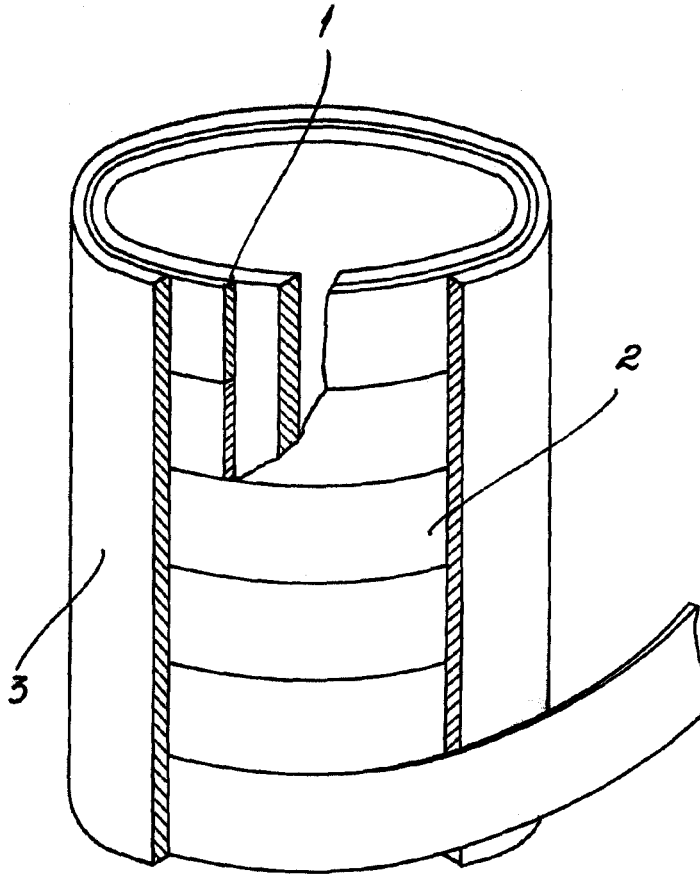

13 JUL. 1966
Madrid,
pp. Jaime Isern