



140350

M O D E L O
D E
U T I L I D A D

a favor de Don José CAMPABADAL MARTI, de nacionalidad española, residente en Barcelona, Travesera de Gracia, 97, por "DISPOSITIVO RECORDATORIO DE INSTRUCCIONES DE MANEJO"

- . -

MEMORIA DESCRIPTIVA

La presente invención se refiere a un dispositivo recordatorio de instrucciones de manejo, el cual contiene implícitamente multiplicidad de aplicaciones puesto que puede referirse a todo tipo de aparatos y dispositivos cuyas normas de puesta en marcha y funcionamiento deban ser recordadas en un momento dado o, simplemente, conseguir un resultado óptimo de sus funciones. Sin embargo, según se verá por la descripción que procede, dicho dispositivo resulta de aplicación idónea en los automóviles, ya que en los mismos se prevé la concurrencia de aparatos de diversos tipos, como



- los de calefacción, refrigeración, desempañado del parabrisas, etc., los cuales por ser de uso circunstancial no es posible recordar en un momento dado las instrucciones de puesta en marcha o regulación. No obstante las ventajas someramente apuntadas, el dispositivo aludido es de fabricación sencilla y económica.
- 5.

- El dispositivo indicado se caracteriza por el hecho de estar constituido por una lámina montada en un soporte rígido, plastificado con el fin de proteger y hacer visible su contenido gráfico, el cual consiste en la representación esquematizada del tablier de un vehículo, parte análoga al mismo, o cuadro de mandos de otros aparatos, en el cual se hallan referenciados mediante signos convencionales los dispositivos de puesta en marcha, regulación y paro de aparatos de funcionamiento circunstancial, y cuyas referencias se hallan en correspondencia con otros signos referidos a las normas escritas de manipulación del dispositivo referenciado.
- 10.
- 15.

- El dibujo adjunto muestra tan sólo a título de ejemplo, no limitativo del alcance de la presente invención, un caso práctico de realización de un dispositivo recordatorio de instrucciones de manejo según las características referidas.
- 20.

- Dicho dibujo es una vista en planta del dispositivo en el que se ejemplariza un caso práctico de realización del mismo.
- 25.

Así, pues, según la representación de los dibujos el dispositivo recordatorio de instrucciones de manejo según



la invención, en una realización preferida, está constituido por la lámina -1-, la cual se halla montada sobre un soporte rígido, debidamente plástificado para dotarla de la debida protección y visibilidad.

5. En la cara anversa de dicha lámina -1- se halla grafiado en esquema el tablier -2- de un determinado tipo de automóvil, y en el cual se hallan representados de un modo particular y destacando del conjunto, de modo que pueden concurrir de modo exclusivo sin necesidad de representar otros detalles de dicho tablier, los dispositivos relacionados con una determinada instalación del vehículo, quedando comprendidas bajo dicho concepto tales como la calefacción, refrigeración, desempañado del parabrisas, desempañado de la ventanilla posterior y todas aquellas de uso circunstancial.
10. Dichos dispositivos vienen referenciados mediante un signo convencional -3-, que puede ser un número, o bien una breve referencia escrita -4-, no quedando descartados como tales colores, signos analógicos, etc.
15. Encima de la representación del tablier -2- existe un espacio en el que se pueden escribir las normas generales -5- de la instalación expresamente referida en aquella parte del vehículo, mientras que en la parte inferior se dispone de un espacio mayor en la cual se halla expuestas las normas -6- concretas del funcionamiento de dichas instalaciones, con la particularidad de que cada una de ellas lleva marginada una referencia -7- que se identifica inmediatamente y sin esfuerzo alguno con la referencia concreta con que se señala el dispositivo que se tiene que manipular
- 20.
- 25.



según la norma escrita.

- Pongamos por ejemplo que en el diseño del tablier se hace referencia explícita a los dispositivos de puesta en marcha, regulación y paro de la instalación de la calefacción del vehículo, En el se representan con claridad los contactos, llaves de regulación, etc. correspondientes. Sin esfuerzo alguno son localizados por el conductor y tiene asimismo un conocimiento exacto de la funcionalidad de los mismos, puesto que la tiene normalizada más abajo, y para localizarla le bastará tan sólo establecer la debida correspondencia entre las referencias equivalentes.
- 5.
- 10.

- De este modo se establece rapidamente y sin posibilidad de error el conocimiento exacto sobre el uso de instalaciones cuyas normas de funcionamiento, debido a la periodicidad de su empleo, tal como sucede con la calefacción que se pone en marcha durante pocos meses permaneciendo luego inactiva durante el resto del año, han sido olvidadas total o parcialmente.
- 15.

- En la cara opuestas de la lámina -1-, es decir su reverso, es susceptible de contener publicidad, con lo cual el objeto descrito adquiere un nuevo aspecto en su funcionalidad, ventajosamente efectivo en este fin tanto por su formato como por la utilización del mismo en su funcionalidad primaria.
- 20.

- El dispositivo resulta, además, de muy práctico manejo y es fácil de guardar puesto que el mismo puede disponerse en el interior de la bolsa de la documentación, en la que apenas restará espacio.
- 25.



- Serán independientes del objeto de la presente invención los materiales empleados en los distintos elementos constitutivos del dispositivo recordatorio de instrucciones de manejo, así como las formas y dimensiones, tanto absolutas como relativas, de los mismos y, en consecuencia, todo cuanto no afecte a su esencialidad.
- 5.

- . -

N O T A

Se reivindica como objeto del presente modelo de utilidad:

10. 1. Dispositivo recordatorio de instrucciones de manejo, caracterizado por el hecho de estar constituido por una lámina montada sobre un soporte rígido plastificado para proteger y hacer visible sus respectivas caras, de las que la posterior queda operativamente dispuesta para la disposición de publicidad, mientras la anterior lleva representado esquemáticamente el tablero de un vehículo, parte análoga del mismo o cuadro de mandos de otros aparatos, en el cual se hallan referenciados mediante signos convencionales los dispositivos de puesta en marcha, regulación y paro de una instalación determinada, y cuyas referencias se hallan en correspondencia con otros signos referidos a las normas escritas sobre la manipulación del dispositivo referenciado.
15. 20= 2. Dispositivo recordatorio de instrucciones de manejo.

- 2 JUL 1968



La presente memoria consta de seis hojas foliadas escritas a máquina por una sola cara.

Barcelona, 2 de julio de 1968

José CAMPABADAL MARTÍ

p. a.

D. JOSÉ CAMPABADAL MARTÍ

HOJA ÚNICA

Còd. del - 26-2-68
 Còd. del - 14-07-68
 F. 14-07-68
 15-07-68

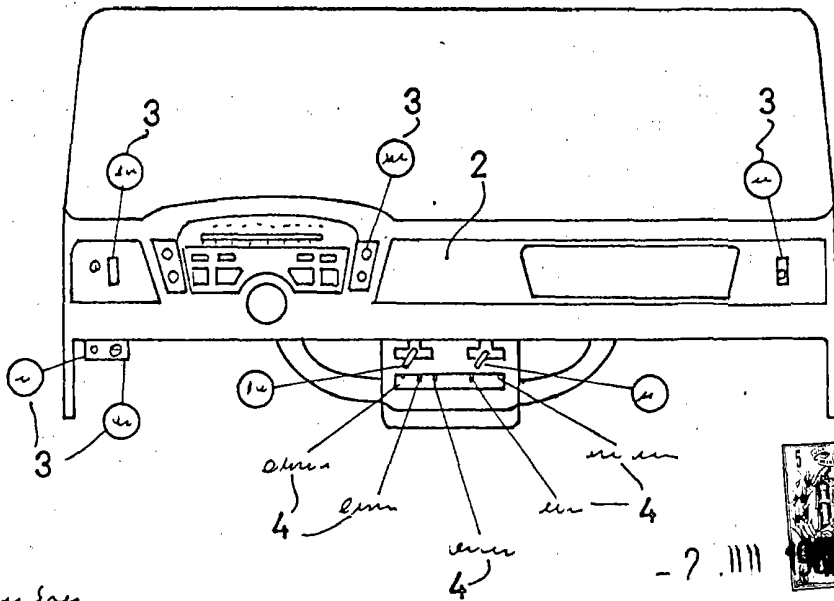

Funcions

- 7 (a) Funcion de la llum dels fars - 6
- 7 (b) Funcion de la llum dels fars - 6
- 7 (c) Funcion de la llum dels fars - 6

16.104

BARCELONA, 2 JUL 1968
 JOSÉ CAMPABADAL MARTÍ
 P.A.