

140283

10.31



MEMORIA DESCRIPTIVA

OPUSCULO

Correspondiente a la solicitud de Registro de Modelo de Utilidad que, por veinte años, se solicita para España y sus Colonias, a favor de la firma "BERENGUER HERMANOS, S.L.", de nacionalidad española, residente en Onil (Alicante), Avda. de José Antonio núm. 78, - - - - -

p o r

"ESTUCHE EXPOSITOR PARA MUÑECAS"

El Modelo de Utilidad a que se refiere la presente Memoria está destinado a garantizar la explotación y la propiedad exclusivas en España y sus Colonias, de un estuche expositor para muñecas.

5 El estuche que vamos a presentar está integrado por dos piezas: caja y tapa. La caja forma un paralelepípedo cons---



truído con cartón, cartulina o cualquier otro material laminar adecuado, que tiene practicable una de sus caras mayores utilizada como acceso frontal del estuche. Su espacio interior está dividido en dos partes por un tabique vertical y la mayor de ella es el habitáculo para la o las muñecas, mientras que la parte menor está destinada a contener elementos complementarios de aquellas como ropas o accesorios colaborantes con la escena que ambienta el citado habitáculo.

A los fines de lograr una mejor estética en el departamento mayor está realizada la zona correspondiente al suelo con una pieza de relleno que es aproximadamente la mitad de alta que la pieza que realza el piso del departamento menor.

Todo el conjunto va cerrado por medio de una tapa frontal de material transparente, sobre la que van pintados o grabados letreros, leyendas y otros motivos decorativos complementarios, orlas, etc., que, bien por transparencia, bien por superposición sobre los planos frontales de la caja, logran efectos de composición que dan realce y embellecen el conjunto.

Antes nos hemos referido a una escena que ambienta el habitáculo o departamento mayor de la caja; efectivamente, en su interior estará representada una determinada escena casera, deportiva, artística, etc., mediante una apropiada decoración de las paredes y la disposición de algún(s) mueble o detalle ambientativo que complementa la dicha escena.

Para mejor comprensión del objeto y solamente a título de ejemplo, se adjunta una hoja de planos en la que:

La fig. 1ª, representa la vista de la perspectiva frontal de la caja opaca.

La fig. 2ª, representa la vista de la perspectiva frontal de la tapa transparente.



Refiriéndonos a dichas ilustraciones, vemos que la caja -
 -1- es un recipiente de forma paralelepípedica construido -
 40 con un material laminar adecuado, cartón, cartulina, etc., -
 cuyo frente corresponde a una de las bases mayores y es to-
 talmente practicable, constituyendo (podríamos decir) la em-
 bocadura del escenario que, para dar mayor realce a la o a -
 las muñecas, se organiza en el interior de la caja -1- cita-
 45 da, la cual está dividida por un tabique vertical -2- en dos
 departamentos claramente discernibles como principal el de -
 la izquierda y como secundario el de la derecha del dibujo.

De una manera lógica, el departamento principal es de ma-
 yor anchura que el otro y su piso está realizado con una pie-
 50 za complementaria o tarima -3- así como también una de sus -
 paredes laterales y el fondo están recubiertas a modo de fo-
 ro escénico, por una lámina -4- que entra ajustada y que, cur-
 vándose, suaviza el ángulo interior vertical para lograr una
 cierta perspectiva. La tarima -3- y el foro -4- son las pie-
 55 zas variables, mediante las que, el constructor, puede lo-
 grar diferentes resultados de ambientación en el departamen-
 to principal de una misma caja -1-.

El departamento secundario, en el ejemplo que presentamos
 está destinado a representar un ropero, para lo cual lleva -
 60 dispuesta una tarima inferior -5- cuya altura es aproximada-
 mente la cuarta parte de la total, dejando sobre ella un es-
 pacio destinado a contener ropa colgada de una barra supe-
 rior -6- por medio de colgadores -7-.

La tapa transparente -8- que se representa en la fig. 2ª,
 65 posee las formas y las medidas necesarias para cubrir con su
 fondo el frente de la caja -1- y montar sus costados sobre -
 los de la misma, de manera tal que su fondo resulta super-
 puesto al citado frente dando realce por medio de orlas -9-



o dibujos decorativos -10- a la zona visible del departamen-
 70 to principal de la caja -1-, permitiendo ver por trasparen-
 cia a o las muñecas allí dispuestas y la escenificación del
 ambiente que las enmarca. En la zona que por superposición, -
 corresponde al departamento secundario, (en el caso del ejem-
 plo un armario ropero), aparece el dibujo de las líneas de-
 75 terminantes del frente de un armario de doble puerta -11- en
 la parte baja del cual figura una zona de cuatro cajones -12-
 que resulta superpuesta al frente de la tarima -5- de la ca-
 ja -1-, dando una gran sensación de realidad a causa de que
 las puertas (transparentes) -12- dejan ver el conjunto de ro-
 80 pas que cuelgan en la barra -6-.

Esta disposición se presta a multitud de soluciones, ya -
 que el armario puede contener, en vez de ropas, herramientas
 utensilios, artículos de deportes o cualquier elemento acce-
 85 sorio que confirme y concrete (por estar directamente rela-
 cionado) la escena representada en el departamento mayor en
 que va situada la o las muñecas.

Serán variables las circunstancias de tamaño, forma y ma-
 terial particularmente referidas a cada uno de los elementos
 que integran el conjunto, en el que podrá ser variado todo -
 90 aquello que no suponga una alteración de la esencialidad del
 objeto expuesto en la pasada descripción, la cual deberá ser
 tomada en su más amplio sentido y no como una limitación de
 posibilidades de realización.

N O T A

95 EN RESUMEN: El Modelo de Utilidad que, por veinte años, -
 se solicita para España y sus Colonias, ha de recaer sobre -
 las siguientes reivindicaciones:

- 1.- "BENEFICIO EXPOSITOR PARA MUÑECAS", integrado por dos
 piezas, caja y tapa, que adoptan en conjunto la forma clási-



100 ca paralelepípedica, caracterizado porque la caja es opaca y
 lleva practicable una de las bases mayores que, situada ver-
 ticalmente, constituye la embocadura del escenario que, para
 dar mayor realce a la o a las muñecas, se organiza en el in-
 terior de la citada caja, la cual está dividida en dos espa-
 105 cios por un tabique vertical que determina dos espacios cla-
 ramente discernibles como principal y secundario por su tama-
 ño, estando el mayor destinado a formar el escenario en que
 va situada la muñeca mientras que el menor está destinado a
 contener elementos complementarios como ropas, utensilios y
 110 accesorios colaborantes con la escena representada en el de-
 partamento mayor.

24.- "ESTUCHE EXPOSITOR PARA MUÑECAS", según la 1ª reivin-
 dicación, caracterizado porque, el piso del departamento prin-
 cipal de la caja está realizado por una pieza complementaria
 115 o tarima así como también una de sus paredes laterales y el
 fondo están recubiertos, a modo de foro escénico, por una lá-
 mina que entra ajustada y que, curvándose, suaviza el ángulo
 interior vertical para lograr una cierta perspectiva, siendo
 las citadas tarima y foro piezas variables mediante las que
 120 se pueden lograr diferentes resultados de ambientación en el
 departamento principal de la misma caja.

34.- "ESTUCHE EXPOSITOR PARA MUÑECAS", según las anterio-
 res reivindicaciones, caracterizado porque, el departamento
 secundario de la caja está perfectamente destinado a repre-
 125 sentar un armario, para lo cual lleva dispuesta una tarima
 inferior cuya altura es aproximadamente la cuarta parte de
 la total, dejando sobre ella un espacio libre destinado a
 contener ropas colgadas de una barra superior o bien los ca-
 charros o utensilios que confirman (por estar directamente
 130 relacionados) la escena representada en el departamento prin-

100263 10.11



cipal.

135 41.- "ESTUCHE EXPOSITOR PARA MUÑECAS", según las anteriores reivindicaciones, caracterizado porque, la tapa transparente posee la forma y las medidas necesarias para cubrir --
 140 con su fondo el frente de la caja y montar sus costados sobre los de la misma, de manera tal que el citado fondo dignifica y embellece por medio de orlas o dibujos decorativos la zona visible del departamento principal de la dicha caja, --
 145 permitiendo ver por transparencia la o las muñecas allí dispuestas y la escenificación del ambiente que las enmarca, al mismo tiempo que, en la zona que por superposición corresponde sobre el departamento secundario, aparece el dibujo de las líneas determinantes del frente de un armario en la parte baja del cual figura una zona de cajones que resulta superpuesta al frente de la tarima inferior, dando una gran sensación de realidad a causa de que las puertas superiores (transparentes) dejan ver el conjunto de ropas colgadas o las herramientas, utensilios, artículos de deporte, cacharros, etc., que antes se han citado como posible complemento decorativo.

150 52.- Por último se reivindica como objeto sobre el que ha de recaer el Modelo de Utilidad que, por veinte años, se solicita para España y sus Colonias, - - - - -

"ESTUCHE EXPOSITOR PARA MUÑECAS"

155 Todo conforme queda expresado en la presente Memoria descriptiva que consta de seis páginas escritas a máquina por una sola cara y dibujos que se acompañan.

Madrid, 10.11.1968

P.A.,

BERENGUER HERMANOS S.L.

LAMINA UNICA

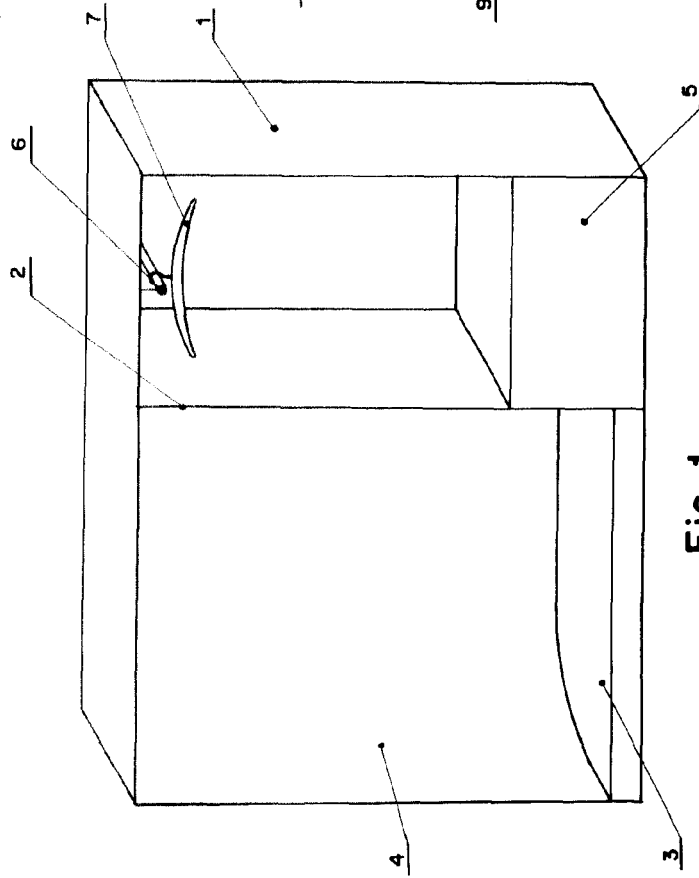

Fig. 1

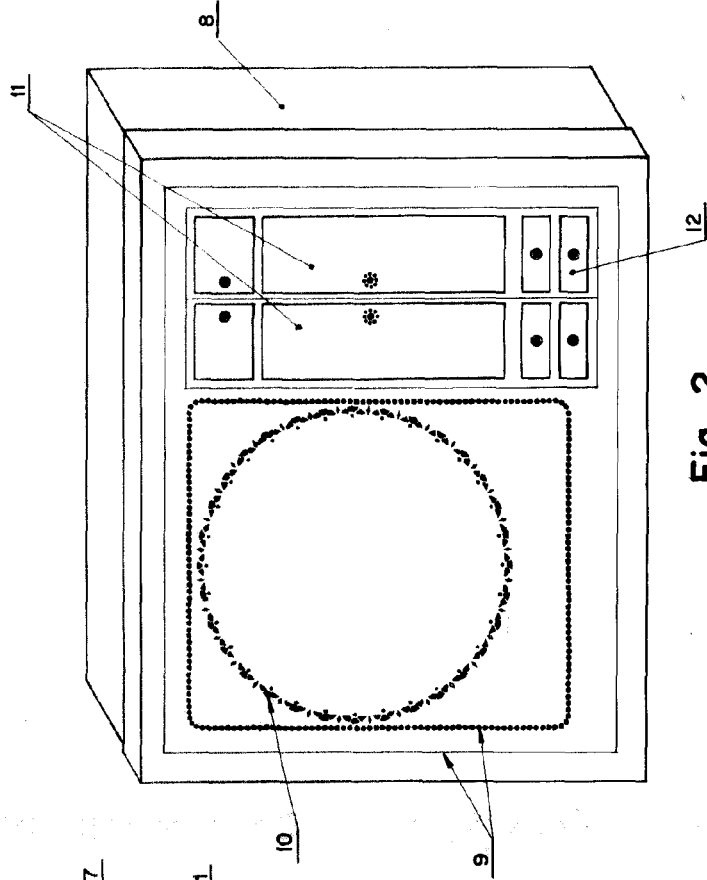

Fig. 2

Madrid. PA.
10 JUL 1958
[Signature]

ESCALA VARIABLE