

140257



28 JUN

MODELO DE UTILIDAD
por 20 años

por "LLAVERO DOBLE Y SEPARABLE", a favor de D. Carlo MARGARO-
LI Giacometti, de nacionalidad italiana, domiciliado en ARONA
(Italia), Corso Cavour, s/n.

=====

MEMORIA DESCRIPTIVA

- El presente Modelo de utilidad se refiere a un llavero doble, caracterizado por poseer dos elementos anulares de sujeción de llaves, los cuales, en un momento dado, pueden separarse, si se desea. El llavero puede destinarse a la sujeción de dos haces de llaves, correspondientes, por ejemplo, a un automóvil y a una vivienda, quedando las mismas, de esta manera, perfectamente diferenciadas, con la posibilidad eventualmente de utilizar los dos elementos retenedores por separado.
- 5.
10. El llavero que se describirá constituirá un objeto utilitario y decorativo a la vez, y permitirá tener reunidas una gran cantidad de llaves, que usualmente originan molestias al quedar dispersas en los bolsillos.
15. Para facilitar la explicación, se acompaña a la presente memoria una hoja de dibujos, en los que se ha representado, a título de ejemplo ilustrativo y no limitativo, un caso

140257

- 2 -



de realización de un llavero doble y separable, según los principios de las reivindicaciones.

En los dibujos:

5. La figura 1 representa el nuevo llavero, visto en perspectiva, con sus elementos acoplados, mientras que la figura 2 muestra los dos elementos anulares de sujeción separados para su eventual uso en diferentes lugares.

10. La figura 3 constituye una sección longitudinal del cuerpo de caja del dispositivo, en tanto que la figura 4 es otra sección longitudinal por un plano indicado A-A en la figura 3, perpendicular al del dibujo.

15. El llavero doble y separable que se describe consiste en una caja -1- de forma rectangular y aplanada, que posee en sus extremos, debidamente asociados, los elementos anulares -2- y -3- que realizarán la sujeción inmediata de las llaves, acoplándose dichas piezas a los apéndices -4- y -5- derivados del cuerpo -1-.

20. El apéndice -4- constituye la prolongación de una pieza -6- en forma de U, cuyos brazos poseen cierta elasticidad y terminan en salientes -7- y -7'-, definiendo estos últimos unos entrantes junto a la terminación de los brazos, que servirán para la sujeción de la U mediante un entrante -8- formado en la embocadura abierta de uno de los extremos de la caja -1-, como indica la figura 3.

25. El otro apéndice -5- es solidario de un elemento -9- de cierre de la caja, el cual queda retenido mediante entrantes -10- y -11- formados en la terminación de aquélla.

30. La caja -1- podrá comportar, a efectos de complemento de su función sujetadora de las llaves, un marco -12- susceptible de retener por sus bordes una lámina -13- portadora de inscripciones diversas, las cuales pueden consistir, por ejemplo,

140257

- 3 -

28 JUN. 1958



en el nombre del propietario de las llaves y la matrícula de su automóvil. La cara opuesta del cuerpo -1- puede comportar la indicación señalizadora de los llaveros, correspondientes, por ejemplo a las llaves de una vivienda y de un automóvil, como se ha mencionado.

5.

Todo cuanto no afecte, altere, cambie o modifique la esencia del llavero descrito, será variable a los efectos del actual Modelo.

N O T A.

10. Se reivindica como objeto de este registro por Modelo de utilidad:

1.- Llavero doble y separable, caracterizado esencialmente por constar de una caja prismática aplanada, uno de cuyos extremos posee un apéndice al que se halla acoplado un elemento anular de sujeción de llaves, en tanto que el interior de la caja sirve de alojamiento a una pieza de estructura laminar, forma de U, propiedades elásticas y con sendos salientes en sus extremos, uno de los cuales posee un apéndice de articulación para otro elemento anular de sujeción de llaves, quedando retenido interiormente el elemento en U mediante un sistema de enclavamiento constituido por un saliente formado en la embocadura de la caja, en conjugación con un entrante formado en el correspondiente brazo de aquél elemento.

15.

20.

25.

2.- Llavero doble y separable, según la reivindicación anterior, caracterizado por la disposición, en por lo menos una de las caras principales de la caja aplanada, de un marco susceptible de retener por sus bordes una lámina portadora de inscripciones cualesquiera.

30.

Sean cuales fueren las circunstancias que concurren en la esencialidad del Modelo de utilidad definido en las anteriores reivindicaciones, cuyo objeto es:

140257

- 4 -

28 JUN. 1968



3.- "LLAVERO DOBLE Y SEPARABLE".

Consta la presente memoria de cuatro hojas foliadas, mecanografiadas por una sola cara y de los dibujos unidos a la misma.

5.

Barcelona, 28 JUN. 1968

P.A. de D. Carlo MARGAROLI Giacometti,

ALFONSO DURÁN

p. p.

Edo. LUIS Durán Benelam

mr

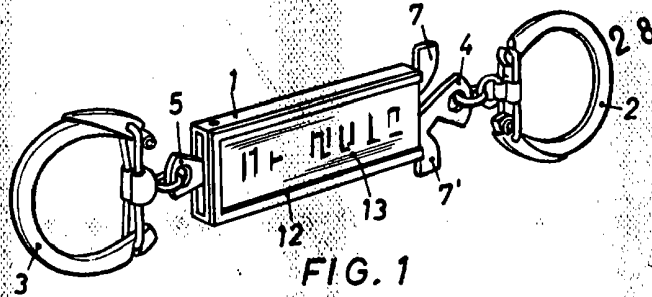

FIG. 1

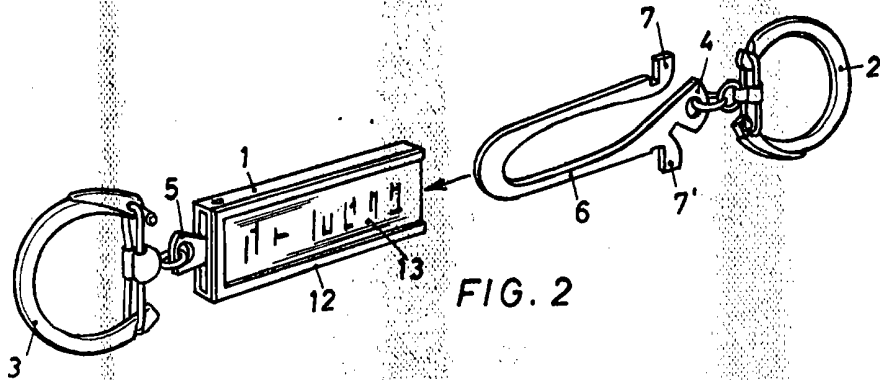

FIG. 2

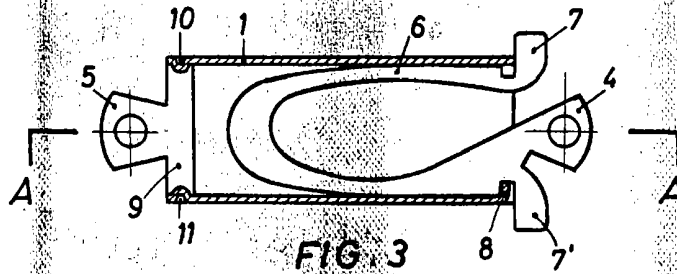

FIG. 3

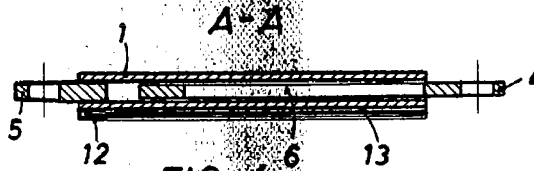

FIG. 4



BARCELONA, 28 JUN. 1968

P. A. ALFONSO DURAN
P. P.

Alfonso Duran
Fdo.: Luis Durán Benejam