

140214

140214

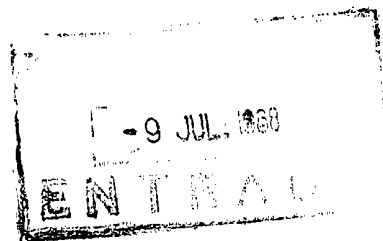

9 JUL



MEMORIA DESCRIPTIVA

que corresponde a un MODELO DE UTILIDAD, por veinte años, por: "UN DISPOSITIVO COLGADOR", que se solicita a favor de INDUSTRIAS PLASTICAS ESPAÑOLAS COTEX S.A., entidad de nacionalidad española, residente en MADRID, Carretera de Barcelona, Km. 11,300.

- - - oOo - - -

La presente solicitud de Modelo de Utilidad tiene por objeto amparar la novedad en España de un dispositivo colgador, especialmente destinado a paños de limpieza, toallas y análogos y también a

140214

- 2 -



5.- prendas diversas para su secado, en cuyas funciones proporciona una evidente utilidad por su sencillez de aplicación y por su eficacia.

10.- Está constituido por un anillo principal de diámetro interior adecuado, por ejemplo unos dos centímetros, y en una especie de tapón que está destinado a encajarse dentro de dicho anillo, para lo cual tiene en su canto una garganta anular. Estas dos piezas estan unidas entre si por un hilo del mismo material que permite el movimiento relativo actuando a modo de bisagra.

15.- El propio anillo tiene en las proximidades del hilo antes citado un segundo hilo que comienza y termina en el mismo, formando una pequeña argolla solidaria de dicho anillo.

20.- Para completar esta descripción haremos referencia en lo que sigue al dibujo adjunto, dado a título de ejemplo ilustrativo, en el cual:

La figura 1ª muestra el dispositivo en la posición de abierto, y



25.-

La figura 2ª lo representa en el momento en que se ha interpuesto un pico del paño a colgar entre el anillo y el tapón de fijación.

30.-

Como puede observarse, el anillo -1- puede adoptar cualquier forma apropiada y preferentemente tiene su superficie interior -2- formada por un resalte anular, por ejemplo de sección angular. Por medio del hilo -3- se halla unido a lo que hemos denominado tapón y que es un cuerpo cilíndrico, -4- , de conveniente altura y preferiblemente hueco, que tiene en su pared exterior una garganta o hendidura anular -5-. Por su parte superior puede cerrarse por medio de una tapa circular -6- que, a efectos ornamentales, puede ser de distinto color.

35.-

40.-

Como también se aprecia, junto al hilo -3- nace otro de mayor consistencia -7- que describe una curva y termina en el propio anillo, formando una argolla para el colgado.

La utilización es como sigue: El paño o prenda a sujetar -8- se aprisiona entre la pieza ci-

140214

- 4 -

D. M.



45.-                   lindrica -4- y el anillo -1-. En la figura 2ª se  
aprecia la posición, faltando solo por empujar hacia  
adentro dicho cuerpo -4- para que el saliente -2-  
salte dentro de la garganta -5- y haga la retención  
del tejido. Una vez sujeto puede colgarse por medio  
50.- de la argollita -7-.

Cuantas modificaciones puedan ser introdu-  
cidos en el objeto descrito y no afecten a su esencia-  
lidad, se entenderan incluidas en esta solicitud sean  
cualesquiera las circunstancias que concurren.

55.-

NOTA

Descrito suficientemente el objeto de esta  
solicitud se declaran de novedad en España, las si-  
guientes:

REIVINDICACIONES

60.-

1ª.- Un dispositivo colgador, que se carac-  
teriza por estar constituido por un anillo de diámetro  
variable que ventajosamente tiene su cara interior pro-  
vista de un resalte anular; este anillo se halla uni-  
do por medio de un hilo del mismo material a un cuerpo

140214

- 5 -

8 JUL



65.- cilindrico que está destinado a introducirse en el mismo y a tal efecto tiene en su cara externa una amplia garganta anular; junto al hilo de conexión de ambas partes nace y retorna, tras describir una curva, otro hilo de mayor consistencia, que así toma la forma de argolla de colgado.

70.-

2ª.- Un dispositivo colgador, según la reivindicación anterior, que se caracteriza porque el cuerpo cilindrico es preferentemente hueco, teniendo su base inferior cerrada y la superior cubierta por una pequeña placa circular de distinto color.

75.-

3ª.- UN DISPOSITIVO COLGADOR.

Todo conforme se describe y reivindica en la presente Memoria descriptiva que consta de seis hojas mecanografiadas por una sola de sus caras y se ilustra con los dibujos que a la misma acompañan.

80.-

Madrid, a nueve de Ju-

140214

- 6 -



lio de mil novecientos sesenta y ocho.

INDUSTRIAS PLASTICAS  
ESPAÑOLAS COTTET, S.A.

p. a.



**FIG.1**

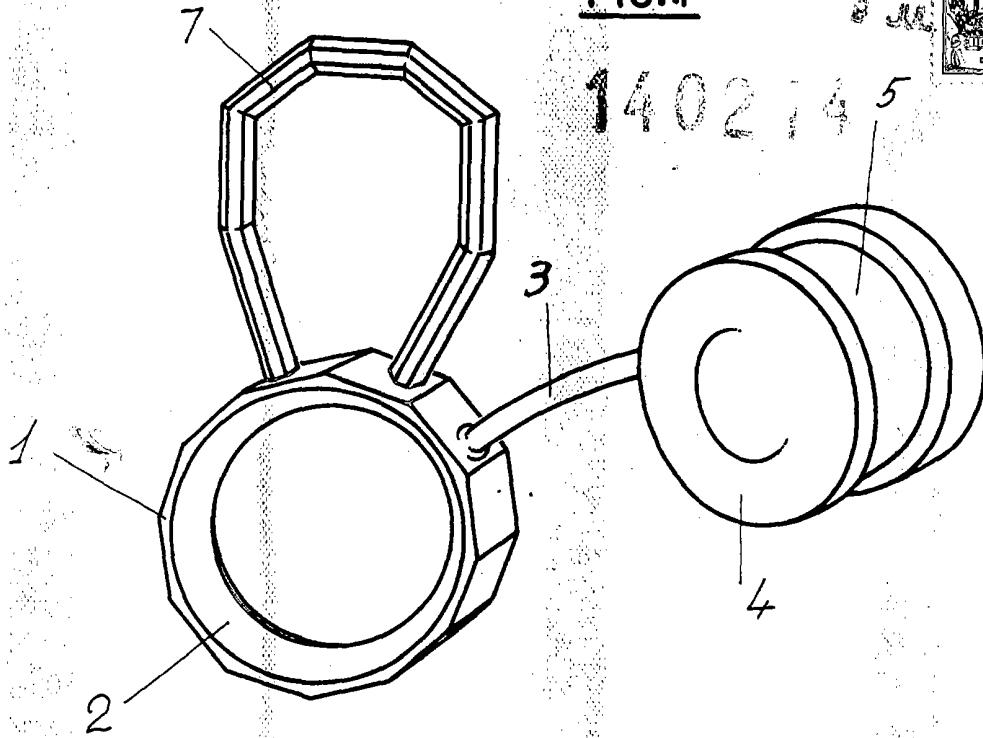

**FIG. 2**

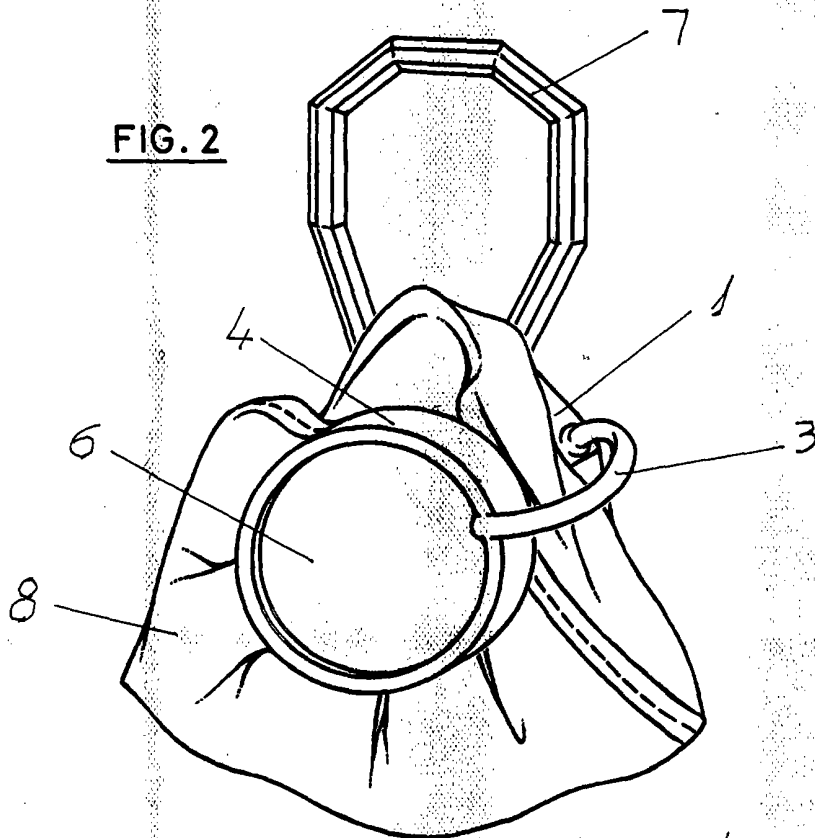

MADRID 9 DE JULIO DE 1968

ESCALA VARIABLE