

9 JUL 1968  
ENTRADA 140213

140213



MEMORIA DESCRIPTIVA

que corresponde a un MODELO DE UTILIDAD, por veinte años, por: "UN FRASCO PERFECCIONADO", a favor de Don MANUEL LASTRA QUESADA, de nacionalidad cubana, residente en MADRID, calle Luis Portones, 1.

- - - oOo - - -

Esta solicitud se refiere a un frasco perfeccionado, hecho preferentemente de materia plástica de características adecuadas, y su utilidad está representada por el sistema de cierre del mismo, cuyo sistema coopera con la forma general del frasco cuan-

140213



do se halla cerrado.

- 10.- El frasco en cuestión es nuevo en España y tanto su forma como el medio de cerrado del mismo proporcionan un efecto nuevo, sobre todo si se tiene en cuenta que dicho frasco está destinado principalmente a productos de perfumería. Por otra parte, su forma origina dos amplias paredes laterales que pueden ser oprimidas para hacer efecto de fuelle y pulverizar el producto contenido.
- 15.- Consiste esencialmente en un cuerpo de forma hexagonal, es decir, de seis lados y seis ángulos, con la particularidad de que dichos lados pueden ser iguales o solamente dos a dos. Uno de los ángulos está cortado, constituyendo la porción triangular restante el tapón del mismo. Este tapón se aplica porque la parte de frasco tiene un pequeño cuello roscado y el tapón tiene un faldón interior cilíndrico que se halla también roscado interiormente, habiéndose previsto que el hilo de rosca de ambas partes coincida exactamente a fin de que solo permita el giro
- 20.-
- 25.-



necesario para que el ángulo que forma el tapón quede perfectamente aplicado a la figura hexagonal. Para cooperar en este efecto de cierre y fijar la posición máxima del tapón, se ha previsto también que la superficie del frasco que queda alrededor del cuello saliente tenga un resalte en forma de S cuyos extremos están dirigidos en sentido opuesto al del giro. Por su parte, la tapa triangular es hueca y sus paredes quedan vivas para acoplarse exteriormente a la S del saliente antes dicho.

30.-  
35.-

Para completar esta descripción haremos referencia en lo que sigue al dibujo adjunto, dado a título de ejemplo ilustrativo, en el que

La figura 1ª muestra el frasco con el tapón aplicado, y

40.-

La figura 2ª representa en perspectiva la parte superior del mismo con el tapón separado.

Como se aprecia en la figura 1ª, el frasco completo adopta la forma de un hexágono -1- cuyos lados -2- pueden ser iguales o no. La tapa es una

45.-

140213



porción triangular -3- cortada del mismo y tiene en sus lados unas indicaciones -4- para señalar el sentido de apertura.

50.- La parte de frasco propiamente dicha -1- tiene en la parte cortada para acoplamiento de la tapa un cuello -5- provisto de un hilo de rosca, y en la parte plana alrededor de dicho cuello, un alto relieve para encaje de la tapa -3-. En el ejemplo representado, este saliente adopta en planta la forma de una S -6- cuyos extremos están dirigidos en el

55.- sentido de roscado de cierre.

60.- Por su parte, la tapa -3- es hueca y sus paredes -7- quedan con la arista viva, teniendo en su centro un faldón cilíndrico -8- roscado interiormente.

65.- El hilo de rosca de ambas partes está calculado de manera que solo admita media vuelta de la tapa, la necesaria para que su posición coincida exactamente con la figura hexagonal del conjunto, o sea como aparece en la figura 1ª. Al producirse el ajuste

140213 JUL



70.- de ambas partes, las paredes -7- de la tapa encaja-  
ran con el borde externo del alto relieve -6-, con  
lo que se verificará una sujeción de dicha tapa su-  
ficiente para mantener la aplicada. Para la apertura,  
al girar la tapa en sentido inverso, la parte adya-  
cente de las paredes se deslizará por la pequeña ram-  
pa que forman los extremos de las S y se producirá  
la elevación para desencajar el ajuste antes dicho.

75.- En el fondo del faldon roscado -8- hay un  
pequeño apéndice -9- destinado a introducirse en el  
orificio -10- del cuello -5- y asegurar el taponado.

80.- Como puede observarse, especialmente en la  
figura 1ª, el frasco presenta dos amplias paredes que  
resultan ligeramente abombadas para permitir el pre-  
sionado de las mismas y consiguiente efecto de fuelle  
impulsor del contenido.

85.- Cuantas modificaciones puedan ser introdu-  
cidas en el objeto descrito y no afecten a su esen-  
cialidad, se entenderan incluidas en esta solicitud,  
sean cualesquiera las circunstancias que concurren.

140213

- 6 -



NOTA

Descrito suficientemente el objeto de esta solicitud se declaran de novedad en España, las siguientes:

90.-

REIVINDICACIONES

- 1ª.- Un frasco perfeccionado, que se caracteriza porque en conjunto el recipiente y su tapa componen una figura hexágona, de paredes ligeramente abombadas, estando constituida la tapa por una porción triangular de dicha figura; la parte plana que resulta en el recipiente por la separación de dicha parte triangular que constituye la tapa, tiene en su centro un cuello roscado con orificio central y alrededor de este cuello un alto relieve que en planta adopta forma de S con los extremos dirigidos en el sentido del giro del cierre y suavemente rebajados; la tapa es hueca y en su centro tiene un faldón cilíndrico interiormente roscado, quedando las paredes con el borde vivo, especialmente las de los lados mayores para encajar por pequeño salto alrededor del alto
- 95.-
- 100.-
- 105.-

140213  
- 7 -



2ª.- UN FRASCO PERFECCIONADO.

Todo conforme se describe y reivindica en la presente Memoria Descriptiva que consta de siete hojas y se ilustra con los dibujos que la acompañan.

110.-

Madrid, a nueve de Julio de mil novecientos sesenta y ocho.

Manuel LASTRA QUESADA  
p. a.

140213

FIG. 1

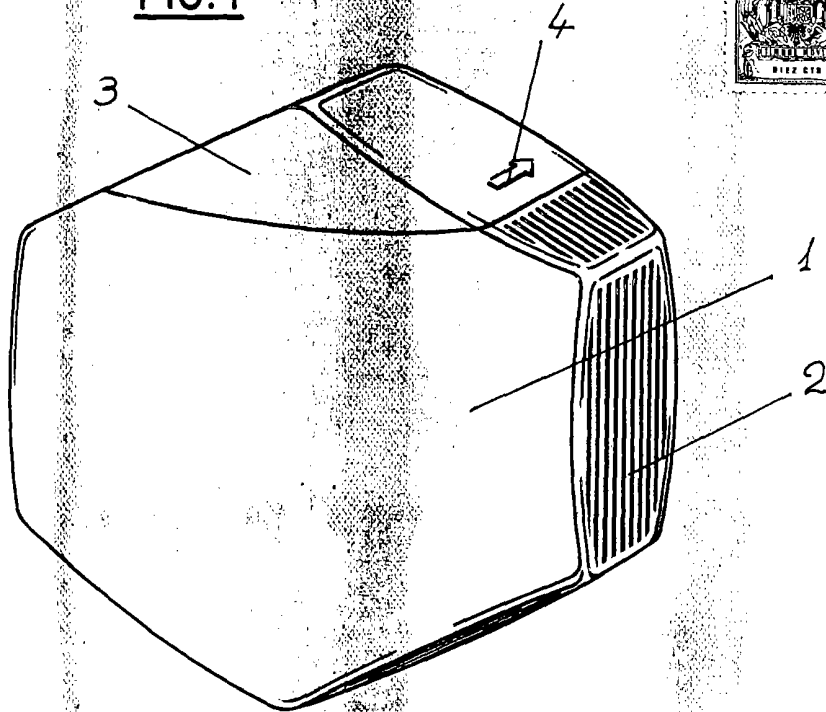
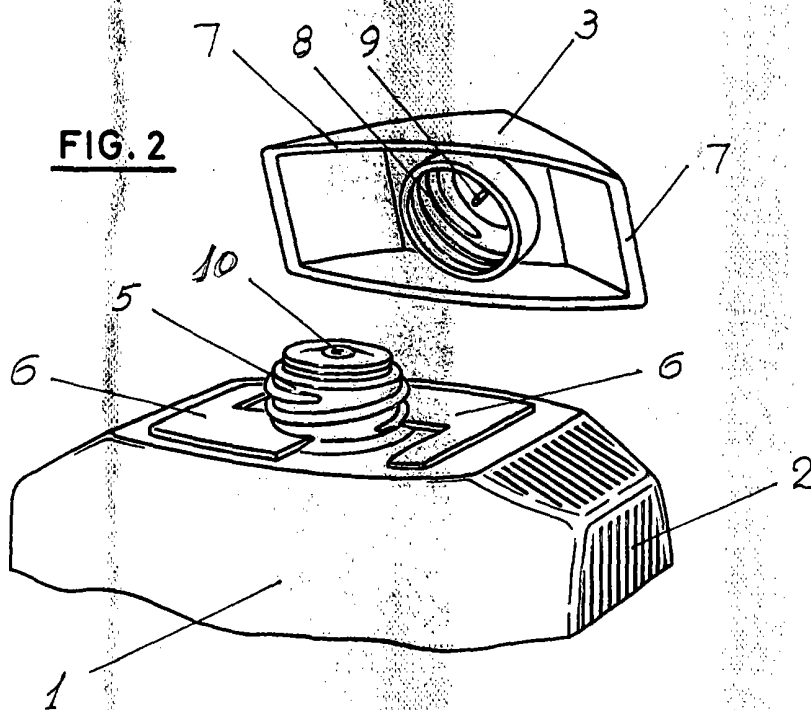

FIG. 2



MADRID 9 JULIO DE 1968

ESCALA VARIABLE