

139986

139986

CERTIFICADO DE ADICION

D. Juan MOYA OLIVER.- ESPAÑA.



139986

PRIMER CERTIFICADO DE ADICION

para "Modificaciones en un procedimiento para la fabricación de envases tubulares de papel o de cartón, objeto de la patente de invención nº 137.664, expedida en 6 de Junio de 1935" a favor de D. Juan MOYA OLIVER, de nacionalidad y residencia españolas.

MEMORIA DESCRIPTIVA

La patente de invención a la cual se refiere el certificado de adición que motiva la presente memoria recae sobre un procedimiento para la fabricación de envases de papel o de cartón, que se realiza constituyendo el cuerpo tubular longitudinal de dichos envases en forma cilíndrica, troncocónica, prismática o troncopiramidal, de modo que primeramente se cortan unas piezas que geométricamente formen el desarrollo del cuerpo antedicho, para después por arrollamiento y con la cooperación de materia adhesiva dar forma consolidada al propio cuerpo, al cual se aplica un fondo inferior o de base formado por un disco cortado y configurado por acuñación, en el



que se dispone un dobléz que se pega en la pared interna del cuerpo tubular, aplicándose también en el interior del envase un fondo superior cortado anularmente, en el que se forma un dobléz que se pega también a la parte interna del cuerpo del
15 envase, para colocar sobre dicho fondo anular o sobre una arandela superpuesta al mismo la tapa de cierre.

Las modificaciones objeto del certificado de adición de que se trata se refieren a la manera de constituir el fondo superior del envase, que tiene forma anular, y al modo de fi-
20 jarlo en el cuerpo de dicho envase.

Para que se comprendan debidamente las citadas modificaciones nos referiremos al dibujo adjunto, que representa a título de ejemplo los elementos demostrativos de las mismas.

El referido dibujo representa una sección de la parte
25 superior del cuerpo de un envase 1 de forma troncocónica, a la cual se aplica un anillo de cuerpo de sección angular 4 (se emplean para mejor demostración los mismos números que para piezas análogas se emplearon en el dibujo de la patente principal) con el dobléz dirigido hacia arriba, esto es a la
30 inversa de antes, y la arandela 7 se introduce en el ángulo formado por el anillo 4, suprimiéndose la virola 8. Para reforzar el conjunto se produce un bordón 10, curvando la materia del borde superior del cuerpo 1 hacia dentro del envase, con lo cual queda el conjunto de las piezas perfectamente
35 consolidado y apto para recibir y aprisionar la tapadera o disco obturador 9 mediante el bordón 10.

El resto de los envases se ejecuta tal como se describió en la memoria de la patente principal con el dibujo anexo correspondiente.



- 3 -

N O T A

40 Por el certificado de adición a que se refiere la presente memoria descriptiva se REIVINDICA:

1.- La propiedad y la explotación exclusiva de modificaciones en un procedimiento para la fabricación de envases tubulares de papel o de cartón, las cuales modificaciones
45 consisten en disponer, en el fondo superior del envase, el anillo de cuerpo de sección angular con el doblez que forma el ángulo dirigido hacia arriba, introduciendo la arandela en el interior del propio ángulo, y consolidándolo todo además con la cooperación de un bordón ejecutado en la boca del
50 envase hacia dentro de esta boca.

2.- La propiedad y la explotación exclusiva del objeto del certificado, sean cuales fueren las circunstancias que concurren con su esencialidad definida en la anterior reivindicación, cual objeto es:

55 "Modificaciones en un procedimiento para la fabricación de envases tubulares de papel o de cartón, objeto de la patente de invención nº 137.664, expedida en 6 de Junio de 1935".

Consta



189986

- 4 -

Consta la presente memoria de cuatro hojas foliadas, escritas por una sola cara.

Barcelona, 2 de Octubre de 1935.

P. p. de D. Juan MOYA OLIVER,

A large, stylized handwritten signature in black ink, written over a diagonal line that extends from the bottom left towards the top right.

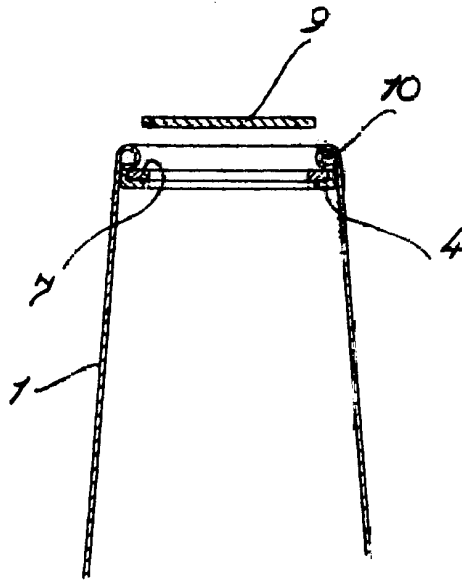

[Handwritten signature or mark]