



139.966

139.966

MODELO DE UTILIDAD

por V E I N T E años

a favor de MANUFACTURAS SINTETICAS INDUSTRIALES, S.A.

de nacionalidad española

residente en Madrid.- Embajadores, 221

por:

"PANEL ARTICULADO SEPARADOR PERFECCIONADO"

- - - - -

139.966

- 2 -



5.- El Modelo de Utilidad objeto de la presente memoria se refiere como su titulo indica a un nuevo tipo de puerta plegable y aplicable preferentemente a disposiciones interiores de separación, que reúnen las cualidades de ligereza, economía y estetica cumpliendo su misión de independizar habitaciones, dividir salones, etc. siendo de facil manejo debido a su poco peso y ocupando un volumen muy escaso en posición de plegado.

10.- Consiste esencialmente la presente invención en disponer de una pluralidad de tablas de madera o material moldeable las cuales, se unen entre si por un elemento flexible fijado a los bordes de cada tabla por medio de ranuras longitudinales, en los que penetran dos nervios previstos en dicha junta elastica.

20.- Para la mejor comprensión del invento que se preconiza se acompaña una hoja de planos en la que en dos figuras se detalla suficientemente la constitución y disposición de sus elementos componentes, asi como su utilización en un ejemplo de realizacion practica no limitativo.

25.- La figura primera representa un detalle del montaje de la referida puerta y la segunda detalle en planta de la union de dos tablas entre si y su plegado.

La numeración que acompaña a las figuras tiene el mismo significado para ambas siendo este el siguiente:

- 1.- Tablas.
- 2.- Moldura de material flexible.
- 3.- Bordonado lateral.
- 4.- Ranura cilindrica longitudinal.



5.- Elemento flexible.

6.- Nervadura.

5.- En los laterales de cada una de las tablas (1), se practican unas canaladuras en las que penetran las nervaduras (3) conformadas longitudinalmente en la moldeura (2), la cual se fija así a presión, a las tablas y habiéndose dispuesto una canaladura (4) longitudinalmente en la que penetra la nervadura (6) de que dispone el elemento o banda elásticos (5) que relaciona de esta forma cada dos tablas, constituyendo el conjunto y permitiéndose su plegado que deja en contacto cada tabla con su adyacente.

10.- Serán independientes de la presente invención, los materiales, forma, colores y dimensiones tanto absolutas como relativas y en general todo cuanto no altere cambie o modifique la esencialidad de la invención.

15.- Descrita suficientemente la naturaleza y objeto de este Modelo de Utilidad, se hace constar que las características esenciales sobre las que han de recaer la concesión de la misma, están comprendidas en las siguientes:

20.- REIVINDICACIONES

25.- 1ª.- Panel articulado separador perfeccionado, caracterizado por comprender una pluralidad de yablas de forma rectangular en los cuales se ha practicado una canaladura longitudinalmente, cerca de cada lado mayor y paralelamente a él, en los que encaja una moldura en U de material moldeable penetrando en las referidas canaladuras unos nervios que se han previsto en los extremos de dicha U, lle-

137.966



vando esta moldura exteriormente y en su centro otra canaladura cilindrica semicerrada, en la que entra a presión uno de los nervios extremos longitudinales de que dispone la banda flexible de que esta forma sirve de unión entre cada dos tablas, habiendose previsto dichas bandas elasticas de unión con la anchura suficiente para que el plegado quede en contacto las caras de las tablas.

5.-

2ª.- PANEL ARTICULADO SEPARADOR PERFECCIONADO.

Todo ello tal y como se reivindica y describe en la memoria que consta de CUATRO hojas escritas a maquina por una sola de sus caras y planos que la ilustran.

10.-

Madrid, 27 de Junio de 1.968

139966

MANUFACTURAS SINTETICAS INDUSTRIALES S.A. HOJA UNICA



FIG. 1

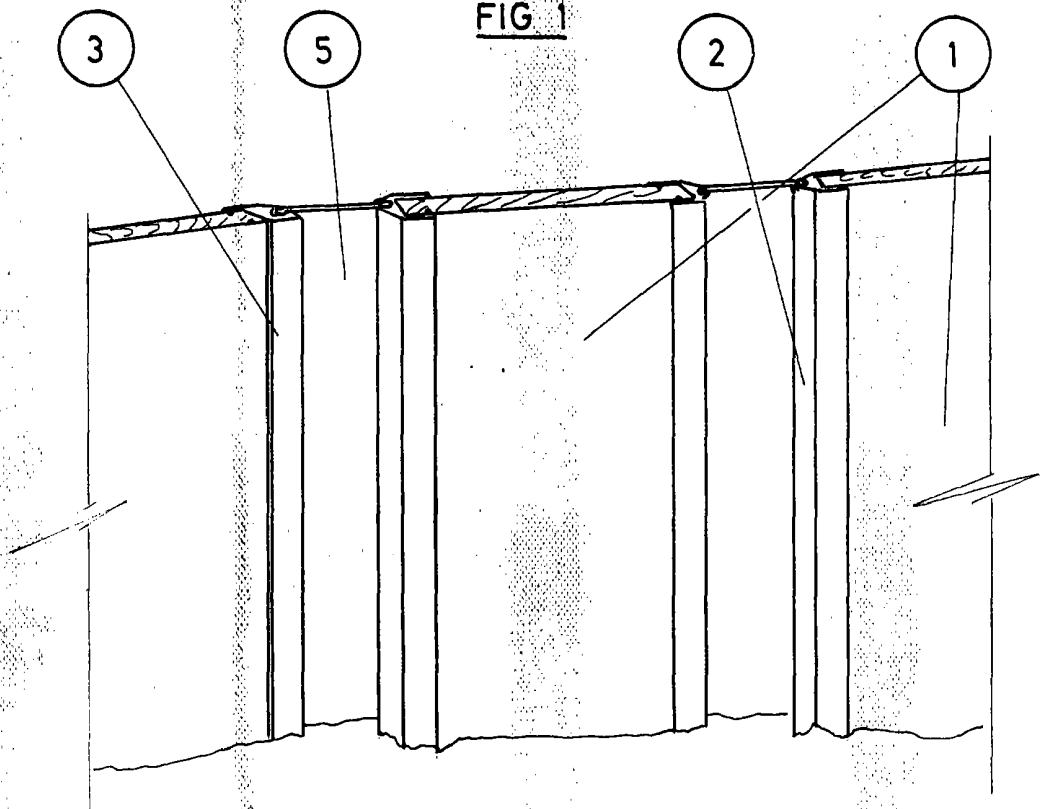
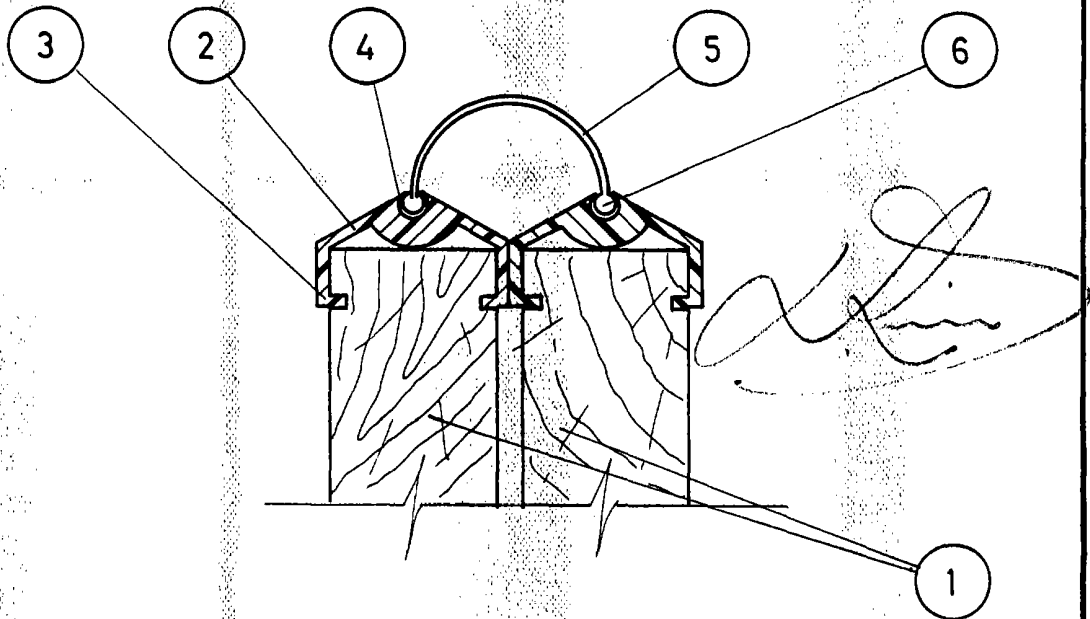

FIG. 2



ESCALA VARIABLE