

139387



- 2 -

5 la de poner a disposición de los usuarios de los cuartos de baño y aseo y aún de los dormitorios, de un receptáculo y soporte apropiado para depositar la máquina de afeitar - preferentemente eléctrica, así como otros utensilios para afeitar, o bien diversos aparatos o utensilios eléctricos o nó, destinados al aseo e higiene, por ejemplo aparatos - de masaje, secadores y otros los cuales, además de disponer así de un lugar idoneo y específico para colocarlos, se mantendrán aislados de los otros objetos de aseo, en beneficio de su limpieza y conservación.

10 Se caracteriza en esencial el nuevo armario objeto del presente Modelo de Utilidad, por el hecho de estar constituido por una relativamente pequeña caja de cualquier material, interiormente recubierta de una plancha de cualquier materia blanda, tal como plástico esponjoso, plástico expandido, corcho, fieltro tejido u otras materias, - siendo preferente que dicha plancha vaya a su vez recubierta por un tejido o lámina de vistosos colores a efectos de mejorar su aspecto.

20 La referida caja tendrá una abertura, preferentemente a un lado, para facilitar su acceso y la colocación y toma de su interior de aquellos aparatos, utensilios u objetos que hayan de depositarse en ella y poseerá, también una tapa corrediza, deslizable sobre unos rodillos -- giratorios, guiados en dos canales arqueados existentes -- en los lados internos de la caja, con el fin de poderla -- abrir y cerrar a voluntad del usuario.

25 Otra de las particularidades de este armario -- consiste en disponer en su interior de un enchufe eléctrico



5 con su correspondiente interruptor, con el fin de que los aparatos eléctricos contenidos en el armario, puedan conectarse a dicho enchufe, o incluso tenerse permanentemente conectados a él, facilitando así la rapidez y comodidad de su uso, con independenciam de resto de aparatos del cuarto de baño o aseo.

10 Para una más clara comprensión de las características generales que dejamos descritas, se acompaña una lámina de dibujos que representa un ejemplo de realización de uno de estos armarios, con la salvedad de que no debe interpretarse en sentido restrictivo, sino amplio y general.

Los mencionados dibujos representan en sus figuras, como sigue:

15 Fig. 1.- Perspectiva del armario abierto.

Fig. 2.- Perspectiva del armario cerrado con un lado cortado para que se vea la guía de deslizamiento de la tapa y sus rodillos.

20 Fig. 3.- Sección transversal por A-B de la fig. 1.

Fig. 4.- Sección longitudinal por C-D de la fig. 1.

Fig. 5.- Perspectiva de la tapa.

25 De acuerdo con los mencionados dibujos, vemos que el armario representado en ellos como ejemplo, consta de las siguientes partes y elementos:

30 Comprende una relativamente pequeña caja paralelepípedica -1-, que según el ejemplo se ha fabricado metálica, dotándola en el lado posterior de unos orificios -2-, para colgarla de la pared, teniendo esta caja una am

139387

- 4 -

8 JUL 1958



plia abertura frontal -3-, con los lados -4-, con su borde curvado.

5 Tanto el fondo interno de la referida caja, como los lados tambien internos, van forrados de una plancha -5- de espuma de plástico y sobre ella un recubrimiento de fieltro o tejido -6-, con lo cual formamos un fondo y laterales acolchados, que defienden a los aparatos eléctricos de golpes.

10 En el fondo de la repetida caja -1- y preferentemente desplazado a un lado, hay una base de enchufe eléctrico -7-, con su correspondiente interruptor -8-, y los cables -9-, que salen al exterior y finalizan en un enchufe -10-.

15 En la cara interna de los lados -4- hay dos canales arqueados -12- que sirven de guia a los cuatro rodillos giratorios -13-, dispuestos en lados opuestos de una tapa curvada -11- alojada en el interior de la caja -1- y provista de un pomo -14- para su accionamiento manual.

20 Como se aprecia en la fig. 3, la tapa -11- va interiormente recubierta de una plancha -5- de espuma de plástico y sobre esta de una vistosa tela -6-.

25 Según puede deducirse de lo expuesto, el armario colgado de la pared por sus orificios traseros -2-, - constituirá un lugar apropiado para colocar en su interior la máquina eléctrica de afeitarse, conectada ya en el enchufe -7-, o bien otro aparato eléctrico de aseo, que se tendrán así siempre listos para su uso, ganando tiempo, comodidad, y en mejores condiciones de conservación y limpieza.

139387

8 JUN



- 5 -

El armario descrito podrá fabricarse en variedad de tamaños, formas y materiales e introducir en él cualquier modificación de detalle que no altere lo esencial que se resume en la siguiente

5

NOTA REIVINDICATORIA
=====
=====

Los puntos no conocidos ni practicados en España que se reivindican en este Modelo de Utilidad, son:

10

1.- Armario para aparatos y objetos de aseo, compuesto por una relativamente pequeña caja, con medios para colgarla de la pared y con una amplia abertura frontal, esencialmente caracterizado por tener en el interior de sus lados verticales, extremos, un canal curvado en cada uno, para servir de guía de deslizamiento a los rodillos de los lados de una tapa curvada alojada dentro de la caja y con un pomo de accionamiento para la abertura y cierre manual de la caja armario, la cual tiene la cara interna de su fondo y lados y la superficie inferior de la tapa curvada, forrados de una plancha blanda y de un fieltro, tela u otra materia laminar, formando superficies acolchadas disponiendo también en el interior del armario, de un enchufe eléctrico con su correspondiente interruptor, con los hilos de la instalación eléctrica saliendo al exterior y finalizando con una clavija de enchufe. Y

15

20

25

2.- " ARMARIO PARA APARATOS Y OBJETOS DE ASEO " de conformidad en un todo en lo esencial y fines industriales a lo descrito en la precedente memoria descriptiva y gráficamente representada en los adjuntos planos para su mejor comprensión.

139387

8 JUN 1968



- 6 -

Esta memoria consta de SEIS hojas escritas ó -
mecanografiadas por una sola cara a doble espacio.

Madrid, 8 JUN. 1968

Por autorización del interesado.

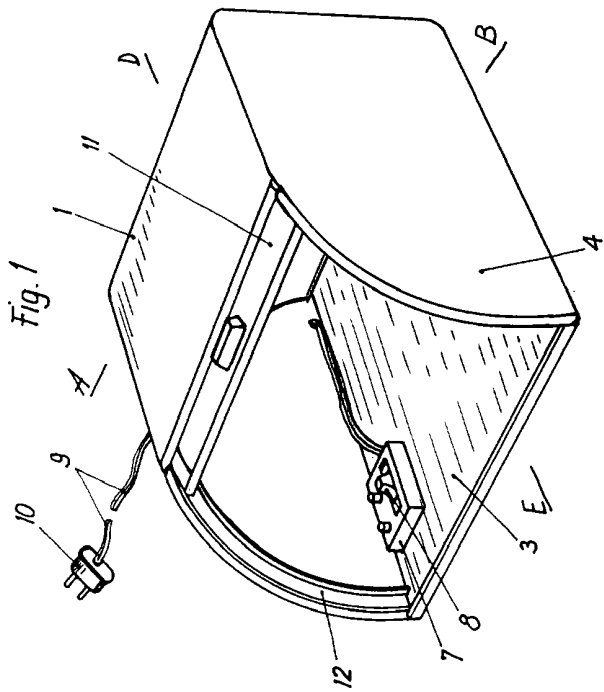
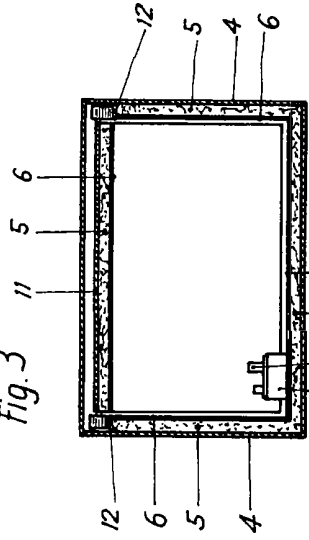

Fig. 3



Sección AB

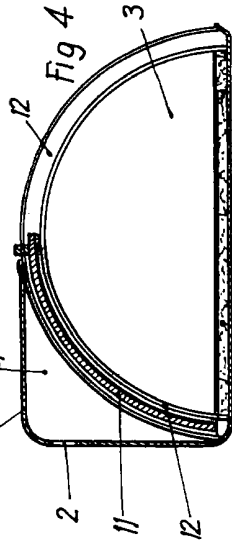

Fig. 4

Sección DE

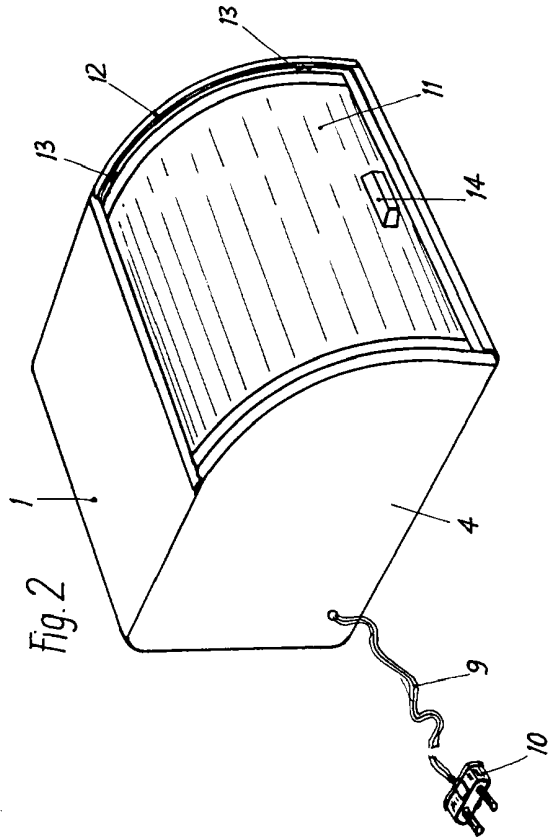

Fig. 2

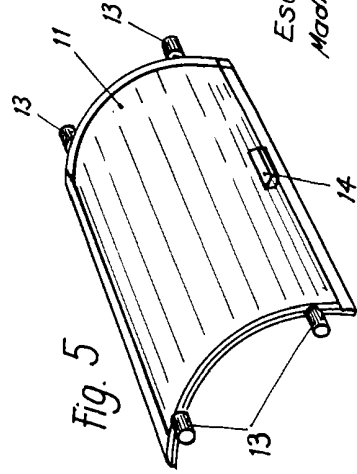

Fig. 5

Escuela Variabile
8 JUN 1968
Madrid. P.R.