

139358



b.- Es realiz~~able~~able en materiales inalterables, como -
por ejemplo plásticos moldeados.

c.- Se acopla a cualesquiera anchos de persianas.

d.- La polea va reforzada convenientemente.

10 e.- Los muñones se acoplan fácilmente y los elementos
polea y casquillo terminal opuesto se fijan por clavado.

En la adjunta hoja de planos se ha representado una
forma de realización del modelo de utilidad que se preconiza.

15 La figura 1 representa una vista, en alzado lateral,
semiseccionada.

La figura 2 representa una vista frontal.

Como puede apreciarse, este eje consta de un árbol -
central (1), forrado con tubo de plástico (2), en el cual, axil
mente, encajan los muñones (3) y (4).

20 En uno de los extremos del mencionado árbol encaja -
el núcleo de la polea acanalada (5) dotada de caja para sentar
en el eje, fijandose por clavado con clavos (6) y (7).

En el otro extremo va un casquillo clavado (8), una
arandela (9) y otra menor (10).

25 La polea (5) posee brazos de refuerzo (11) que se in
crementa con los relieves (12) en la zona de inserción del ojal
de fijación de la cinta.

30 Este modelo es realizable en cualesquiera tamaños y
materiales adecuados, siendo susceptible de toda clase de modi
ficaciones de detalle, en tanto que estas no alteraren su funda
mento.

--:-- N O T A +:--

35 Los puntos de invención propia y nueva que se presen
tan para que sean objeto de este registro de modelo de utilidad,
en España, por veinte años, son los siguientes:

139358



40 19.- Eje para persianas arrollables, caracterizado por que comprende una espiga central, forrada con una envoltura tubular de material inalterable, en uno de cuyos extremos va, fijada por claveteado, una polea acanalada provista de brazos y relieves de refuerzo, en tanto que en el otro extremo se inserta un casquillo y arandelas, hincandose axilmente en la espiga, uno a cada lado, dos muñones o ejes de giro.

20.- "EJE PARA PERSIANAS ARROLLABLES".

45 Tal y como se ha descrito en la memoria que antecede y para los fines que se han especificado, representado en el dibujo que se acompaña.

Consta la presente memoria descriptiva de tres hojas escritas a máquina por una sola cara.

Madrid, 7 de Junio de 1.968

D. DIAZ UNGRIA
P.P.

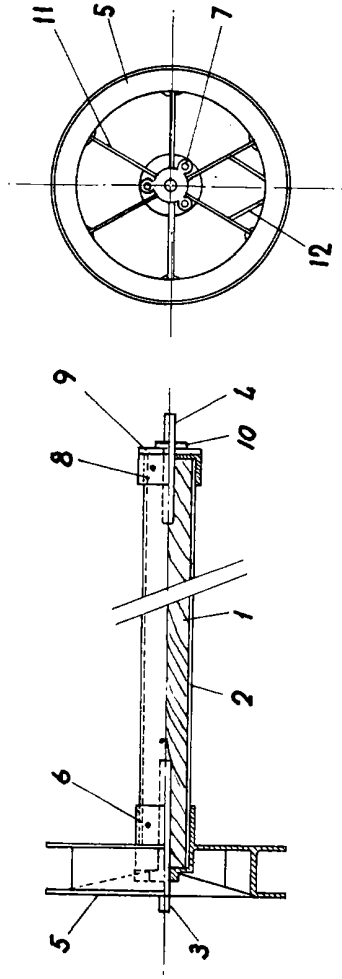

FIG-1

FIG-2