

139338



MODELO DE UTILIDAD

por V E I N T E años

a favor de Dña. Herminia Guirau Herraiz

de nacionalidad española

residente en CORDOBA.- Conde Robledo, 1

por:

"ESPEJO RETROVISOR ORIENTABLE PERFECCIONADO"

-----



5.- El Modelo de Utilidad objeto de la presente memoria se refiere, como su título indica a un nuevo tipo de espejo retrovisor aplicable a automoviles, que reúne una cualidades de utilización tales como hacen su uso preferible al de cuantos hasta el momento han aparecido en el mercado con igual fin, tanto por la robustez de su construcción y cuidadoso acabado como por la simplicidad de manejo y eficacia en su misión.

10.- Consiste esencialmente la presente invencion en disponer de un espejo alojado en su correspondiente carcasa con muelle tensor, el cual a traves de su alojamiento ejerce presión sobre la rótula que a su vez se fija por un tornillo posterior habiendose previsto para su fijacion al auto un brazo con un soporte previsto de un fleje de acero que determina una pinza para fijar a un reborde de la carroceria o bien, un soporte con tornillos pasantes para fijar a la parte superior del guardabarros.

15.- Para la mejor comprensión del invento que se preconiza se acompañan dos hojas de planos en las que en cuatro figuras se detallan suficientemente la constitución y disposición de sus elementos componentes asi como su utilización en un ejemplo de realización practica no limitativo.

20.- Las figuras primera y tercera se refieren a dos vistas, lateral y frontal de conjunto y las segunda y cuarta vistas analogas de un segundo detalle de fijación.

25.- La numeración que acompaña a las figuras tiene el mismo significado para todas ellas siendo este el siguiente:

1.- Carcasa del espejo.



- 2.- Espejo.
- 3.- Cartón protector.
- 4.- Caja intermedia entre muelle y rótula.
- 5.- Muelle.
- 5.- 6.- Soporte del espejo.
- 7by 16.- Tornillos.
- 8.- Rótula.
- 9.- Brazo.
- 10.- Base de fijación.
- 10.- 11.- Fleje de presión.
- 12.- Variante de (10).
- 13.- Placa de goma.
- 14.- Placa metálica.
- 15.- Tuercas.

15.- La pieza (4), en forma de caja cilíndrica recibe al muelle helicoidal (5) que presiona interiormente sobre el espejo (2), a través del cartón protector (3), presentando un alojamiento cóncavo coincidente con la rótula (8), en cuya posición adecuada se fija por el tornillo posterior (7), sobre el soporte (6), que presenta asimismo concavidad coincidente con la rótula.

25.- Dispone de dos tipos de soportes, uno de ellos consiste en un pie o base (10), que por medio de dos tornillos (16) se aprietan contra el fleje (11), interponiéndose entre ambos el reborde de la carrocería o puerta adecuado siendo la segunda variante, una base (12) con dos tornillos (15) y tuercas con la interposición de una placa (13) de goma y otra metálica (14), inferior para situar en el guardabarros del auto.



Serán independientes del objeto de la presente invención los materiales, forma, colores y dimensiones y en general todo cuanto no altere cambie o modifique la esencialidad del invento.

- 5.- Descrita suficientemente la naturaleza y constitución de este Modelo de Utilidad se hace constar que las características esenciales sobre las que han de recaer la concesión del mismo están comprendidas en las siguientes:

10.- REIVINDICACIONES

- 15.- 1ª.- Espejo retrovisor orientable perfeccionado, caracterizado, por comprender, un espejo alojado en una carcasa con un muelle de presión interior guiado en una caja cilíndrica, en cuya parte posterior se ha previsto una concavidad coincidente con la mofla de que dispone, la cual puede fijarse por la presión de un tornillo posterior sobre el soporte del espejo, que a su vez se fija a la carrocería del auto, bien por medio de una base con dos tornillos que presionan sobre un fleje curvado con la interposición de la moldura o reborde elegido para su fijación o bien taladrando la chapa del guardabarros y fijándose por dos tornillos pasantes con tuerca y la interposición de una placa de goma protectora de la pintura, así como otra de fijación interior.

- 25.- 2ª.- ESPEJO RETROVISOR ORIENTABLE PERFECCIONADO.

- - - - -



Todo ello conforme se describe y reivindica en la memoria que antecede que consta de CINCO hojas escritas a maquina por una sola de sus caras y planos que la ilustran.

Madrid, 6 de Junio de 1.968



Fig. 1

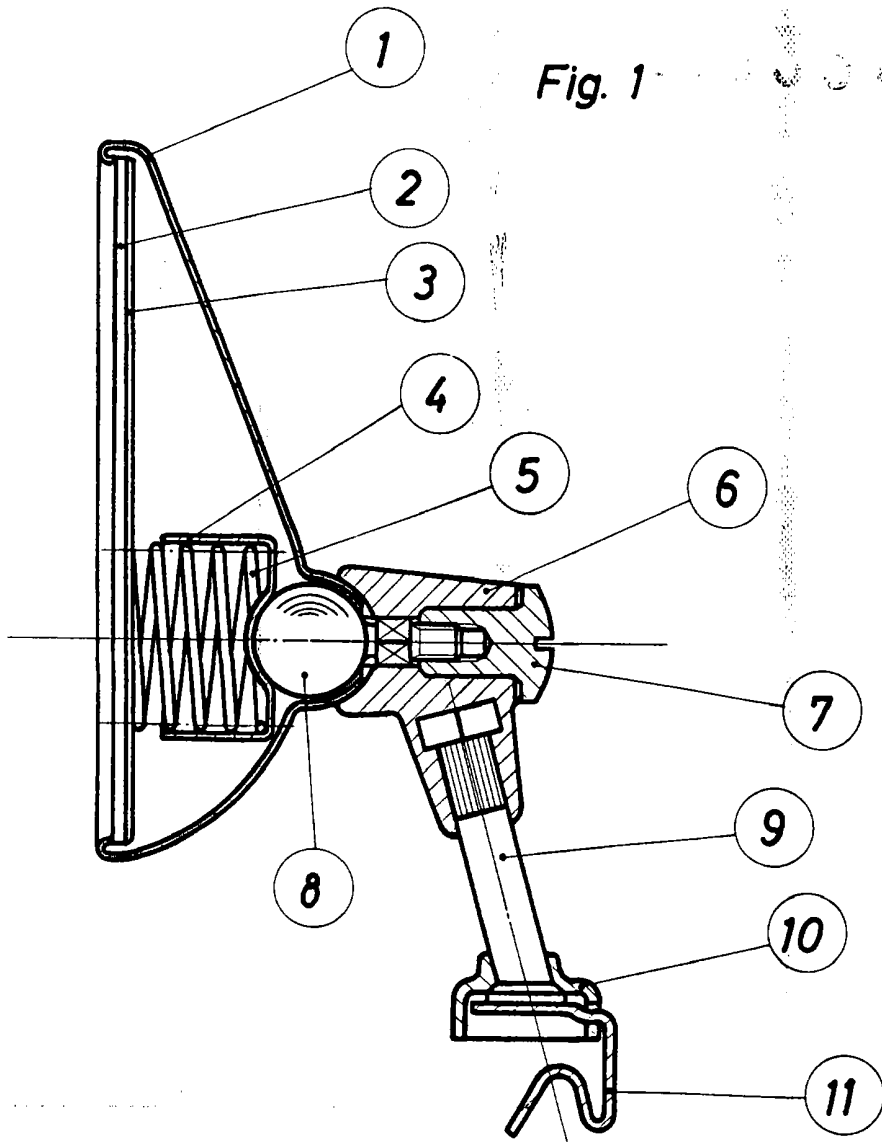
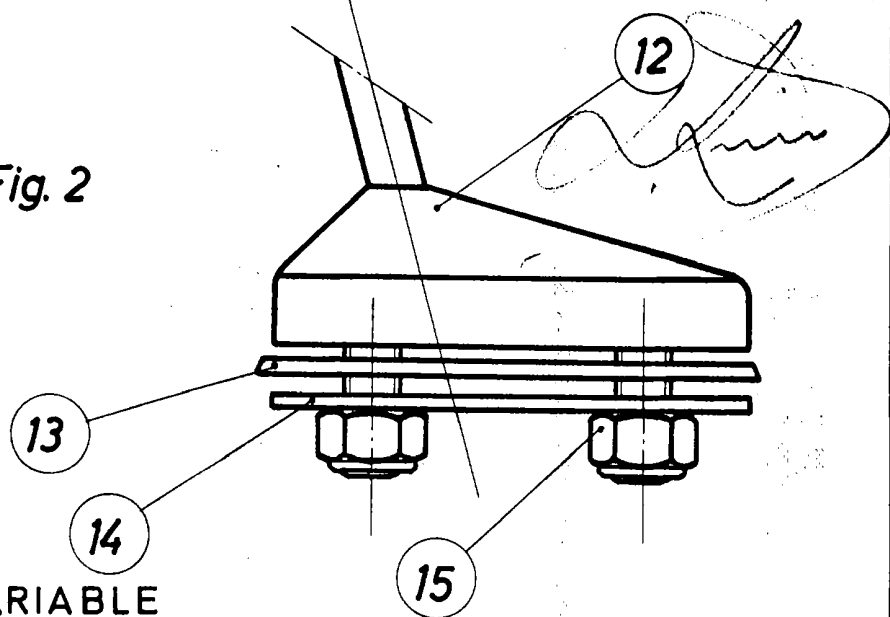

Fig. 2



ESCALA VARIABLE

Fig. 3

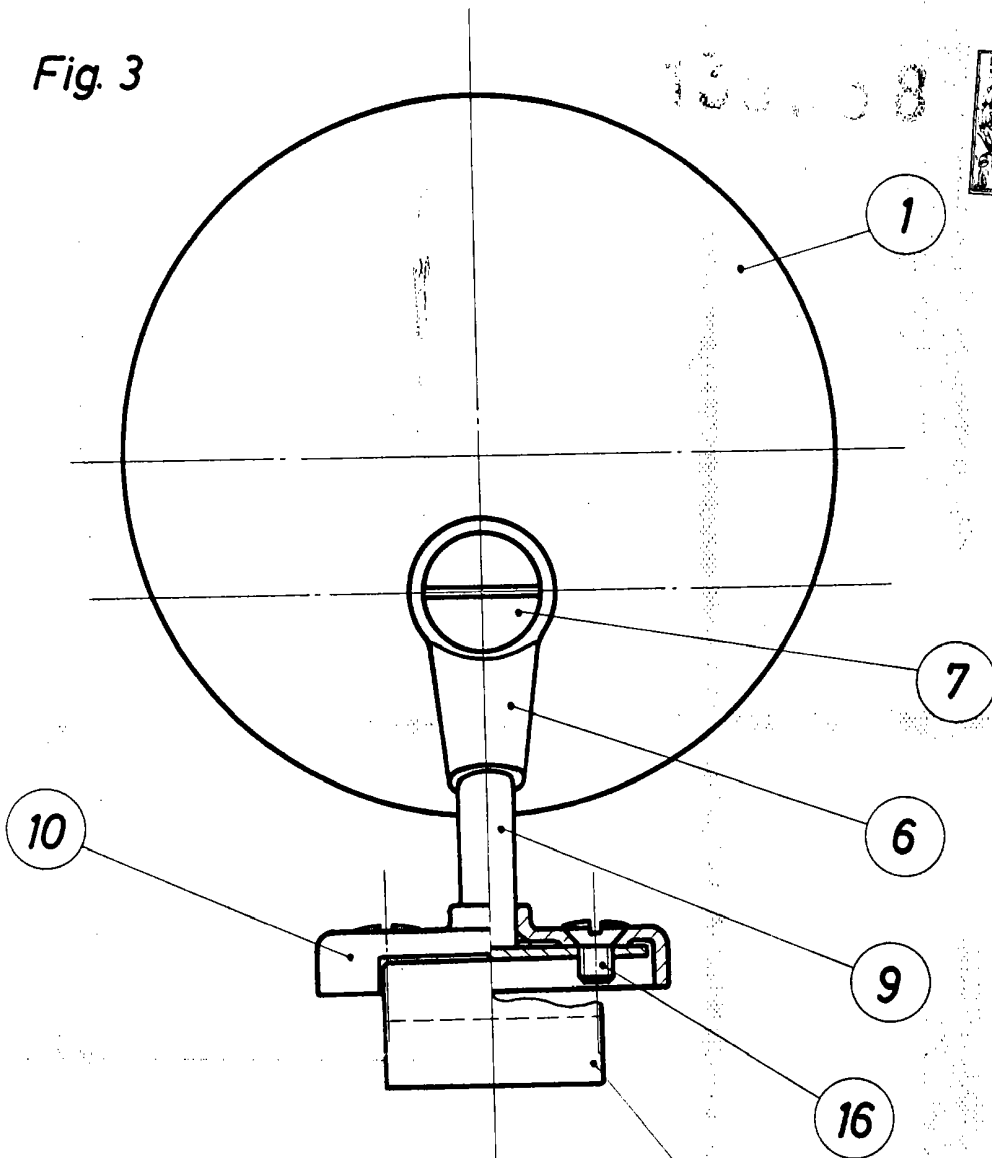
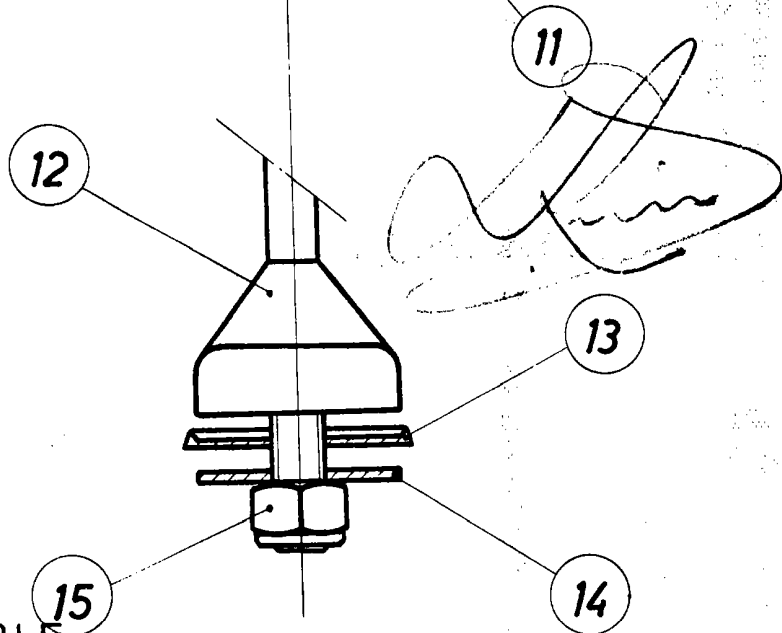

Fig. 4



ESCALA VARIABLE