

138673



MODELO DE UTILIDAD  
POR VEINTE AÑOS  
EN ESPAÑA

Solicitado a favor de la firma PASCUAL Y VALLS, S.L., entidad de nacionalidad española, domiciliado en IBI (Alicante), Santa Elena, 37

p o r

=0=0=0=0=0=0=0=0= " MOVIL DE JUGUETE " =0=0=0=0=0=0=0=0=  
~~~~~

MEMORIA DESCRIPTIVA  
=====

En el curso de la presente Memoria y en el Plano adjunto, se detallan las circunstancias que concurren en un atractivo juguete, consistente en un móvil provisto de un pequeño electromotor accionado a pilas, que, con la cubierta o carrocería que se estime más apropiada, está dotado de tracción a sus ejes de ruedas delantero y trasero, con lo que su potencia de avance es mucho más considerable que en los actuales vehículos de juguete, por lo que esta carrocería puede no sólo ofrecer la forma de cualquier coche normal y corriente, sino que puede adoptar



10 la forma de un vehículo blindado o tanque de guerra, de vehí-  
culo espacial fantástico, etc.etc. reuniendo en su estructura  
las condiciones de utilidad recreativa y novedad que le hacen  
merecedor de que se otorgue a sus titulares el privilegio de su  
exclusiva fabricación y explotación comercial en España, que  
15 acuerda la vigente legislación de Propiedad Industrial.

Para facilitar la comprensión de esta descripción,  
se aporta la lámina de dibujos adjunta, en la que se recoge  
un caso práctico de realización, haciendo caso omiso de su ca-  
rrocería, por las varias formas que puede tener, debiendo aclara-  
20 rar que estos dibujos deben ser ampliamente considerados, por  
cuando sólo constituyen un ejemplo aclaratorio.

La figura 1ª nos muestra una vista lateral de su meca-  
nismo, siendo la figura 2ª otra vista, sólo que por el lado  
opuesto, y por último, la figura 3ª nos ofrece una vista en  
25 planta superior del chásis con los mecanismos de que está  
dotado.

Refiriéndonos a las precitadas figuras, señalamos con  
-1- al chásis, provisto de una cavidad -2-, en que se alojan  
las pilas secas, y sobre el cual se halla la placa metálica  
30 -3-, hasta la que llegan los conductores de aquellas, para que  
contacte el extremo -4- de una palanquita -5-, que gira sobre  
el eje -6-, y que es la que determina la puesta en marcha o  
parada del juguete, lo que se lleva a efecto por la acción del  
pequeño electromotor -7-, cuyo eje, provisto de un piñón, trans-  
35 mite su giro, para su desmultiplicación, a una serie de engrana-  
jes, montados en un eje secundario -8- y en el eje -9-, solida-  
rio de las ruedas posteriores -10-, y en cuyo eje -9-, se  
encuentra la rueda dentada -11-, que engrana con otra -12-, si-  
tuada en otro eje secundario -13-, que lleva solidariamente



40 montada la rueda dentada copada -14-, que engrana en el piñón  
-15-, en que se inicia la transmisión constituida por la vari-  
-16-, que se extiende hasta la parte anterior del juguete,  
en que concluye con el piñón -17-, en el que engrana la rueda  
45 <sup>dentada</sup>copada -18-, solidaria ésta del eje -19-, en que están soli-  
dariamente montadas las ruedas anteriores -20-.

De esta forma, y a la misma velocidad de giro que las  
ruedas posteriores, las ruedas anteriores han recibido la trans-  
misión descrita, con lo que el avance de este juguete queda  
prácticamente multiplicado por dos en cuanto a potencia, y con  
50 tracción a las cuatro ruedas, y si éstas, como en el ejemplo  
gráfico, ofrecen un gran diámetro y un estriado que señalamos  
con -21-, resulta evidente que en sus versiones de coche todo  
terreno, tanque o móvil de guerra blindado, oruga, etc.etc.,  
puede trepar y remontar obstáculos, aumentando con ello su atrac-  
55 tivo para los infantiles usuarios a quienes va destinado el  
juguete.

Suficientemente descrita la estructura objeto de este  
Modelo, sólo nos resta manifestar que serán variables las cir-  
cunstancias de materiales, tamaños, formas externas y demás deta-  
60 lles de carácter accesorio, siempre y cuando no afecten a su  
esencialidad, que se resume en la siguiente

N O T A  
= = = =

Los puntos que se reivindican en el presente Modelo de  
Utilidad, son:

65 1º.-Móvil de juguete, del tipo accionado por electromo-  
tor y pilas secas, con engranaje desmultiplicador, que se ca-  
racteriza porque el giro sensiblemente disminuido es transmitido  
al eje de las ruedas posteriores, en el cual se halla solidaria-  
mente montada una rueda dentada que engrana en otra rueda de



- 4 -

70 igual diámetro, montada en otro eje secundario, en el que  
existe solidaria una rueda dentada copada que engrana con el  
piñón que inicia un largo vástago que se extiende hasta la  
parte anterior del juguete en que concluye en otro piñón, idén-  
tico al precitado, en el que engrana una rueda dentada copada  
75 de igual diámetro que la anterior, solidaria ésta del eje de las  
ruedas delanteras, cuya velocidad de giro será por consiguiente  
igual a la de las ruedas posteriores, de forma que el juguete  
está dotado de tracción en los dos ejes de ruedas. Y

80 2º.- "MOVIL DE JUGUETE", de conformidad en un todo en  
lo esencial y fines industriales a lo descrito en la precedente  
Memoria Descriptiva y gráficamente representado en el adjunto  
planos para su mejor comprensión.

Esta Memoria consta de CUATRO hojas escritas o mecano-  
grafiadas por una sola cara y a doble espacio.

Valencia, 10 Mayo 1968

Por autorización de la interesada.

*Juan López*



FIG. 1

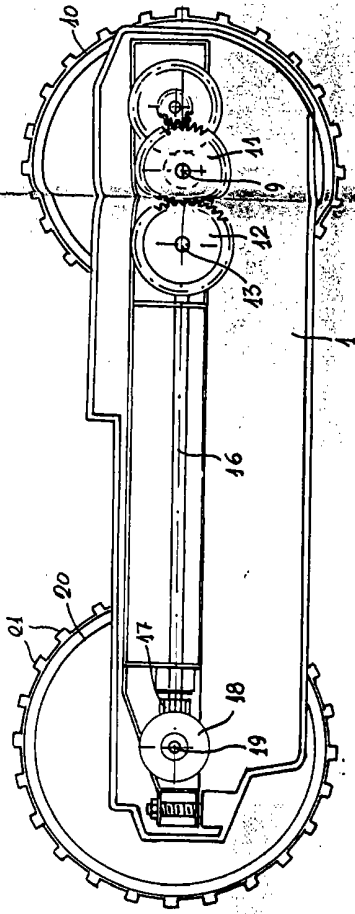

FIG. 2

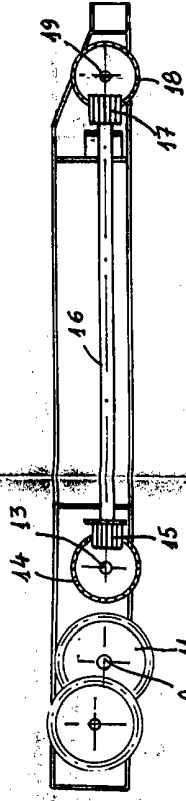
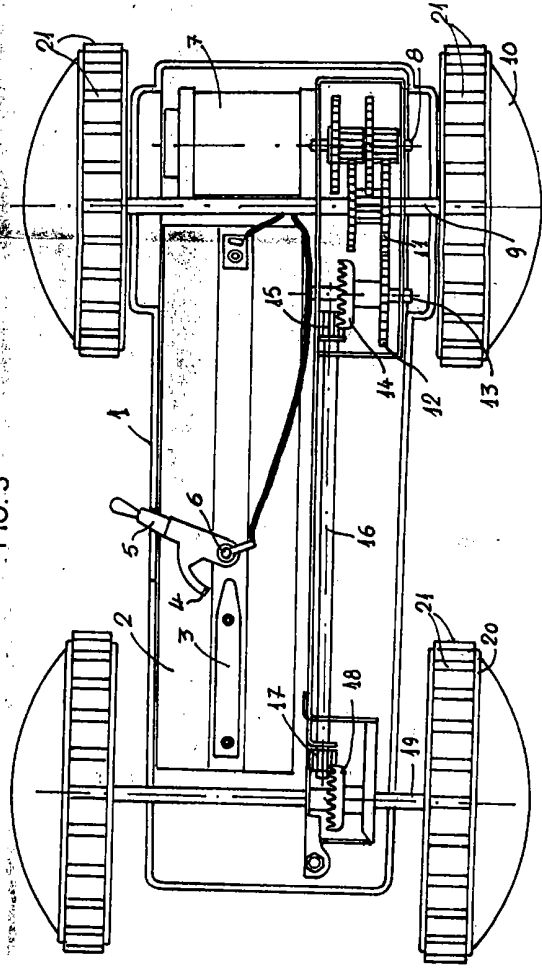

FIG. 3



escala variable

valencia mayo 1968

P. a.

*Escalop*