

138659



MEMORIA DESCRIPTIVA

que se acompaña a la solicitud de

UN MODELO DE UTILIDAD

a favor de Don Eduardo ALONSO Rodriguez, de nacionalidad española, residente en ZARAGOZA, Carretera de Logroño números 24 al 30,

por

"ENVASE EXPOSITOR, EN ESPECIAL PARA BOTELLAS"

=====

La presente descripción se refiere a una caja-envase, en especial para botellas, que presenta la característica de que en su apertura, la embocadura determina un enmarcamiento del contenido.

5

La esencialidad del nuevo envase consiste en un recipiente prismático, en el que el cierre se logra por dos semi-tapas de abatimiento hacia la parte central en cuya línea se introducen las solapas vueltas de que constan, con la particularidad de que estas semi-tapas presentan en una línea paralela a la de plegado sobre el lateral, otra dis-

10

138659



puesta para el plegado de la superficie hacia la parte exterior, de manera que al llevar la semi-tapa a ocupar una posición de adosamiento sobre el lateral, la separación en el frente viene impuesta por el ancho de la franja inmediata a la línea de plegado. Esta misma disposición se previene en
15 unas solapas que son prolongación de los laterales complementarios, con la particularidad de que en este caso, los plegados se disponen para el rebatimiento interno, de manera que las mismas solapas actúan simultáneamente como elementos de
20 amortiguación para el contenido. Dicho contenido del envase, se posiciona mediante unos separadores cruzados, del mismo material que el de formación del resto de la caja y preferentemente en cartón ondulado, de alto poder de absorción de impactos, y para cuya colocación se previene que las solapas
25 de los laterales, queden divididas en espacios equivalentes a la separación prevista por el cuerpo de intercalación, comprendiéndose que el número de alveolos determinados, será función del tamaño de la caja que se dispone para la recepción de cuatro, seis o mas elementos. Por la misma razón,
30 las solapas de cierre de las semi-tapas superiores, deberán presentar unas escotaduras que permitan el calado salvando los tabiques interiores del separador.

Para la mejor comprensión de cuanto antecede, se acompaña una hoja de dibujos en los que se representa esquemáticamente el modelo que a continuación y con referencia a
35 los mismos, se describe detalladamente.

En dichos dibujos:

La figura 1ª, es una vista exterior de la caja con una de las semi-tapas abierta.

40 La figura 2ª, ilustra la posición de apertura de la caja en la que para la mejor apreciación se eleva una de las

13³ 659



solapas internas.

La figura 3^a, finalmente, muestra el envase en posición de exhibición, o sea totalmente abierta en su embocadura.

45

Según queda representado, (1) es el cuerpo del envase dotado de un fondo normalizado de solapas rectas que por ser conocido, no se ilustra ni referencia. Dos de los laterales del cuerpo prismático que forma el envase, se prolongan en las semi-tapas (2) en las que paralelamente a la línea de embisagramiento, se define una primera zona (3) que en la apertura de las semi-tapas, forma un lateral de la embocadura, especialmente en el rebatimiento total de la tapa (2) sobre los laterales, cuya rebatimiento se facilita mediante una línea marcada para plegado y referenciada como (4).

50

55

Las semi-tapas (2), se prolongan en las solapas (5) destinadas al cierre en la parte central por penetración en el hueco del envase y presentan centralmente, en el ejemplo de ejecución representado de un envase para cuatro alveolos, una escotadura central (6) destinada a salvar el obstáculo que supone el tabiquillo del separador (7).

60

Los lados complementarios del mismo envase, se prolongan en unas aletas (8), en las cuales, a semejanza de las semi-tapas (2), presentan una zona (9) destinada a la formación de un encuadramiento y a la separación de la superficie principal de la aleta de la pared del envase, con lo que el efecto de protección queda reforzado especialmente habida cuenta de que dichas solapas, para su perfecta adaptación, presentan una línea media de plegado (10).

65

Descrita suficientemente la naturaleza y objeto del modelo, así como la manera en que el mismo puede ser llevado a la práctica, se hace constar que en su realización po-

70



drán ser variables los materiales, formas y dimensiones y en general, cualquier otro detalle accesorio o secundario, siempre que ello no altere, cambie o modifique la esencia-
75 lidad propuesta.

Los términos en que queda redactada esta Memoria, son ciertos y fiel reflejo del objeto descrito, debiéndose tomar siempre en su aspecto más amplio y nunca en forma li-
80 mitativa.

N O T A :
=====

EL MODELO DE UTILIDAD que se solicita, deberá recaer, precisamente, sobre las particularidades característi-
cas de las siguientes reivindicaciones:

1ª.- Envase expositor, en especial para botellas,
85 del tipo formado por replegado de una lámina de cartón o ma-
terial similar, previamente estampado, c a r a c t e r i -
z a d o porque el cierre superior se obtiene mediante dos
semi-tapas articuladas en laterales oponentes y con inciden-
cia sobre línea central en la que penetran sendas solapas,
90 disponiendo la misma embocadura y en los laterales complemen-
tarios, sendas solapas que se pliegan hacia la parte interna
del envase.

2ª.- Envase expositor, en especial para botellas,
según reivindicación anterior, caracterizado porque las su-
95 perficies de las semi-tapas y las correspondientes a las so-
lapas de plegado hacia el interior, disponen de unas líneas
de plegado, paralelas a las de unión a los bordes de los la-
terales, que determinan unas franjas de igual anchura, con la

158659

- 5 -



100

particularidad de que estas bandas quedan dispuestas normalmente a la embocadura con independencia del grado de abatimiento del resto de la superficie y por la parte exterior en las correspondientes a las semi-tapas y por la parte interna en las correspondientes a las solapas de plegado interno.

105

3ª.- Envase expositor, en especial para botellas, según reivindicaciones anteriores, caracterizado por disponerse en el interior unos cuerpos de separación creados por tabiques cruzados, previniendo que las solapas de plegado interno y las solapas extremas de las semi-tapas, presenten unas escotaduras que salvan la altura de los dichos tabiques.

110

3ª.- "ENVASE EXPOSITOR, EN ESPECIAL PARA BOTELLAS".

Todo según queda expuesto en la presente Memoria, que consta de cinco hojas foliadas y mecanografiadas por una sola cara, y una hoja de dibujos que se acompaña.

MADRID, 13 de Mayo de 1.968.

P. A.

Modesto Polo
P. F.

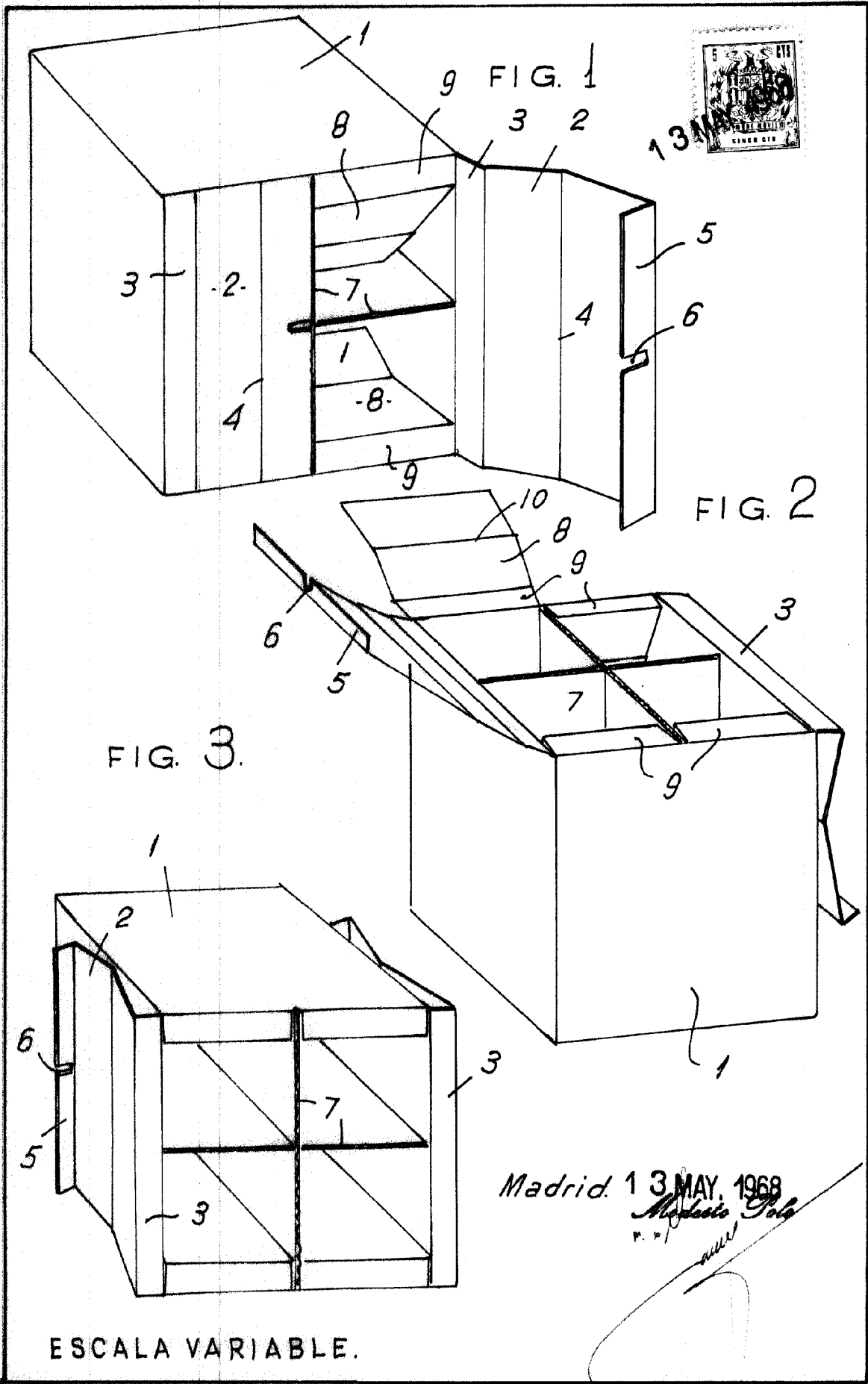

FIG. 3.

FIG. 2

Madrid. 13 MAY, 1968

Medardo Polo

ESCALA VARIABLE.