

138658



MEMORIA DESCRIPTIVA

que se acompaña a la solicitud de

UN MODELO DE UTILIDAD

a favor de Don Juan AGUILAR Ortega y Don Pedro INGLES Martí,
de nacionalidad española, residentes en MONCADA Y REIXACH,
(Barcelona), Generalísimo Franco núm. 78,

por

ESPONJA PERFECCIONADA"

=====
=====

La presente descripción se refiere, como su enunciado indica, a una esponja perfeccionada, en el aspecto de incorporar en sus estructuras medios susceptibles de producción de espuma.

5

La esencialidad de la esponja que se preconiza, consiste en la disposición de un alojamiento en el cuerpo de la propia esponja, en el cual se recibe una pastilla de jabón o materia jabonosa que, en el momento de uso de la esponja, al ser esta mojada, se filtra a través de los poros originando la espuma limpiadora.

10

En la aplicación de la invención, la pastilla de

13058



jabón puede adoptar cualquiera de las formas normalizadas de mercado y tanto si se trata de pastilla o simplemente de materia jabonosa en polvo, escamas o fragmento, o en sus va
15 riantes de pastas o líquidos, puede ser aromatizado o nó y presentar selectivamente materias de adición que la hacen adecuada para fines específicos.

En cuanto a la configuración de la esponja, sólo-
mente limitada en su contorno exterior por las necesidades
20 de fabricación, dispone de un seccionado interno, en plano medio, en el que se recibe la materia jabonosa, cerrándose la abertura, posteriormente a la recepción de la anterior, simplemente por la fuerza elástica del material de formación de la esponja, y con preferencia, con adición de un mecanis-
25 mo simple de cosido, anillas o cremalleras que imposibilitan la eventual salida.

Para la mejor comprensión de cuanto antecede, se acompaña una hoja de dibujos en los que se representa, esque-
máticamente la nueva esponja en una realización a título de
30 ejemplo ilustrativo y no limitativo, realizándose a continua- ción y con referencia a los mismos, una detallada descripción.

En dichos dibujos:

La figura 1ª, es una vista en planta de una espon-
ja perfeccionada en la que, mediante líneas de trazos discon-
35 tínuos, se indica la disposición interna de una pastilla de jabón.

La figura 2ª, es una sección por plano longitudinal de la nueva esponja.

La figura 3ª, finalmente corresponde a una vista
40 exterior de la esponja, vista desde la extremidad de cierre de la abertura de recepción de la pastilla de jabón.

Según queda representado en los dibujos, la esponja (1) presenta interiormente un alojamiento (2) en el que se



45 recibe una pastilla de jabón (3), siendo este alojamiento
simplemente un corte recto realizado desde el costadillo y
por lo tanto dotado de una abertura de penetración (5) que
por la propia elasticidad del material que constituye la
esponja, se cierra posteriormente al paso de la pastilla,
en tanto que en la zona (2) en la que esta se mantiene, el
50 volumen viene determinado por el propio de la pastilla en
el estado de conservación dependiente del uso.

Aun cuando la propia elasticidad del material de
formación de la esponja es suficiente para el mantenimiento
de la pastilla alojada, se prevé un mecanismo simple de cie-
55 rre en la embocadura de la escotadura (4), consistiendo este
mecanismo, en una realización simple que corresponde al
ejemplo de ejecución ilustrado, a dos anillas (5) de auto-
cierre que se realizarán preferentemente en un material plás-
tico, por sus cualidades de inatacabilidad química a la vez
60 que flexibilidad que permiten el citado auto-cierre.

Descrita suficientemente la naturaleza y objeto
del modelo, así como la manera en que el mismo puede ser
llevado a la práctica, se hace constar que en su realiza-
ción podrán ser variables los materiales, formas y dimen-
65 siones, y en general, cualquier detalle accesorio o secun-
dario, siempre que ello no altere, cambie o modifique la
esencialidad propuesta.

Los términos en que queda redactada esta Memoria,
son ciertos y fiel reflejo del objeto descrito, debiéndose
70 tomar siempre en su aspecto más amplio y nunca en forma li-
mitativa.



138658

N O T A :

El MODELO DE UTILIDAD que se solicita, deberá re-
cer, precisamente, sobre las particularidades caracterís-
ticas de las siguientes reivindicaciones:

75 1ª.- Esponja perfeccionada, que se c a r a c t e -
r i z a por presentar en su estructura un corte plano inte-
grado en el plano principal del cuerpo con comunicación di-
recta con uno de los costados menores y respetando el mate-
rial del resto de los laterales, determinando este corte un
80 alojamiento para una materia jabonosa que se introduce pre-
cisamente a través de la embocadura que comunica con el la-
teral menor, proporcionando la misma elasticidad del mate-
rial esponjoso, el ceñido de la esponja sobre el contenido
del alojamiento central.

85 2ª.- Esponja perfeccionada, según la reivindica-
ción anterior, caracterizada por la disposición de un cie-
rre mecánico simple en la embocadura del alojamiento inter-
no de la esponja, de actuación posterior a la introducción
del contenido, y constituido, preferentemente por unas ani-
90 llas de auto-cierre elástico y de material inalterable quí-
micamente.

3ª.- "ESPONJA PERFECCIONADA".

==.==.==.==

Todo según queda expuesto en la presente Memoria,

138658

13



que consta de cinco hojas foliadas y mecanografiadas por una sola cara, y una hoja de dibujos que con la misma se acompaña.

MADRID, 13 de Mayo de 1.968.

P. A.
Modesta Pajo
P. R.

132658



FIG. 1.

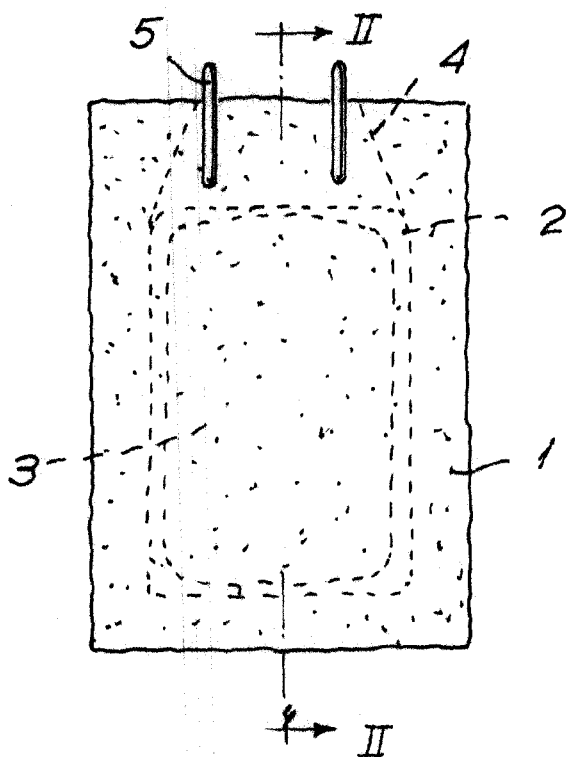

FIG. 2.

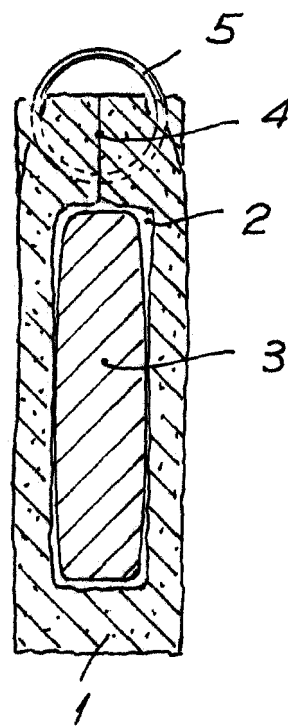
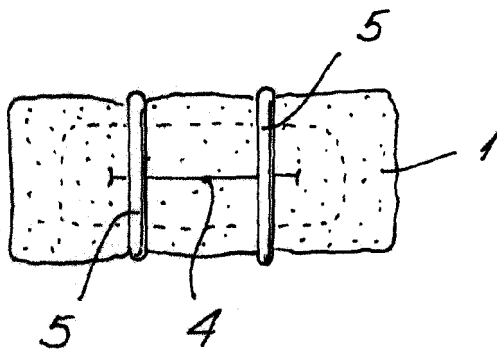

FIG. 3.



Madrid. 13 MAY. 1968

Modesto Polo
P.P.

ESCALA VARIABLE.