

138653

MODELO DE UTILIDAD



11 MAY 1968

138653

Memoria Descriptiva

sobre:

"BEBEDERO PARA CERDOS"

Solicitante

WILLIAM H. TOM, de nacionalidad inglesa, residente en WEEFORDK PARK; Canwell, SUTTON COLDFIELD, WARWICKSHIRE (Inglaterra).

El presente Modelo de Utilidad, se refiere a un bebedero para cerdos, que puede ser instalado en el terminal de una conducción y permite la salida del agua unicamente cuando alguno de los animales se acerca y acciona el mismo para beber.

5.



Está constituido el bebedero de la invención por un conducto de salida, roscado interiormente por uno de sus extremos, para la fijación de un cuerpo cilíndrico taladrado axialmente, que sobresale de dicho conducto y presenta en su extremo libre un ensanchamiento dotado de un rebaje circular en el que se dispone un disco de materia elástica. El conducto presenta, por el extremo en que se fija el cuerpo cilíndrico, una porción de menor sección externa que sirve para el apoyo de una tuerca entre la cual y el ensanchamiento del cuerpo cilíndrico se dispone una arandela de material elástico, sirviendo la tuerca citada para la fijación del conjunto a un racor que se fija, a su vez, a la conducción de llegada, racor que está dotado de un orificio axial y presenta un reborde alrededor de la desembocadura de este conducto, en el que asienta el disco de material elástico cerrando su salida.

El racor se fija a la conducción de llegada a través de un codo, cuyo extremo posterior se rosca en un manguito que se fija al extremo de la conducción de llegada.

El manguito citado presenta dos aletas o salientes laterales que permiten su fijación sobre la pared o punto en que desee fijarse, sin necesidad de que el bebedero quede colgado de la conducción, la cual podría deteriorarse debido a los movimientos que el animal produjera al tratar de beber. El codo que une el bebedero con el manguito, permite dar a dicho bebedero la inclinación adecuada para que el animal pueda tomarlo con facilidad.

El cuerpo cilíndrico antes citado, presenta a partir del ensanchamiento de su extremo libre, un canal transversal de mayor altura que el disco de material elástico. La



5. arandela de material elástico dispuesta entre la tuerca y el ensanchamiento del cuerpo cilíndrico, es de longitud suficiente para permitir la desviación lateral necesaria del conducto de salida, al actuar el animal sobre el extremo libre del mismo, para lograr que el disco de material elástico deje de presionar sobre el reborde del racor, permitiendo el paso del agua al conducto a través del canal transversal del cuerpo cilíndrico.

10. Este bebedero presenta como principales características su sencillez de funcionamiento y montaje, permitiendo una larga y segura duración.

15. Con la aclaración de todo lo anteriormente expuesto y con el fin de que pueda comprenderse más fácilmente la constitución, montaje, y funcionamiento del bebedero, seguidamente se hace una descripción más detallada del mismo con referencia a los dibujos adjuntos, en los cuales se muestra una forma de realización dada a título de ejemplo no limitativo, siendo:

20. La figura 1 una vista en perspectiva del bebedero fijado al codo y manguito de unión a la conducción de llegada.

La figura 2 una sección diametral del bebedero con el racor separado.

25. La figura 3 una vista en planta según la línea III-III de la figura 2.

30. En la figura 1, se indica con la referencia 1 el bebedero propiamente dicho, el cual se monta sobre un codo 2 fijado al manguito 3, manguito que está dotado de aletas 4 para su fijación a la pared o punto que se desee, sin necesidad de que el bebedero esté suspendido de la conducción.

100053,11



El bebedero 1 está constituido, como puede verse en la figura 2, por un conducto inferior 5 roscado interiormente por su extremo superior, para el montaje de un cuerpo cilíndrico 6 que presenta un taladro axial 7 y en su extremo superior un ensanchamiento 8 con un rebaje cilíndrico central en el que se aloja una arandela 9 de material elástico.

Entre el escalón formado en el extremo superior del conducto 5 y en el ensanchamiento 8 del cuerpo cilíndrico 6, se dispone una arandela-tuerca 10 y una junta de material elástico 11. La junta 11 asienta sobre la base de la tuerca 10 impidiendo el paso del fluido entre dicha tuerca y el cuerpo cilíndrico 6.

Sobre la tuerca 10 se fija un racor 12 que presenta su parte inferior hueca y la superior dotada de un conducto axial 13, para la entrada del agua, y otro radial 14 para graduar la sección de paso de la misma. El racor 12 presenta interiormente, en el punto por donde desemboca el conducto axial 13, un abultamiento 15 que asienta sobre el disco de material elástico 9 cuando dicho racor es roscado en la tuerca 10.

El orificio de la base de la tuerca 10 será de diámetro superior al del cuerpo cilíndrico 6, con el fin de permitir cierta holgura y movimiento del mismo. Para esto, la presión a que ha de estar sometida la arandela elástica 11, será tal que permita que al actuar el animal sobre el extremo de la conducción 5 pueda desviarla hacia uno u otro lado. De esta forma, al ser desviado el conducto 5 y con él el cuerpo cilíndrico 6, el disco de material elástico 9 deja de asentar en la protuberancia 15 por alguno de

- 5 - 138653



sus lados, permitiendo el paso del agua del conducto 13 a la cámara formada por el racor y tuerca 10, pasando el agua al interior del cuerpo cilíndrico 6 a través de un canal transversal 16, que comunica con el conducto 7.

5. Con esta disposición, cuando un animal desea beber, es suficiente que tome el extremo inferior del conducto 5, ejerciendo una ligera presión hacia uno u otro lado. En el momento que desvia el conducto 5, el disco de material elástico 9 deja de asentar sobre la protuberancia 5 y el agua pasa a través del canal 16 y conducto 7 para llegar hasta la boca del animal.

10. La fuerza necesaria para conseguir la desviación del conducto 5, puede graduarse sin más que apretar más o menos la tuerca 10 en el racor 12.

15. Las desviaciones que se produzcan en el conducto 5 no se transmiten a la conducción de llegada, como antes se ha indicado, debido a que el manguito 3 dispone de las aletas 4 para la fijación del conjunto a la superficie en que haya de colocarse.

20. El codo 2 permite dar al bebedero 1 la inclinación necesaria para que el animal pueda beber en una postura cómoda.

- N O T A -

25. Descrita suficientemente la naturaleza del invento, así como la manera de realizarlo en la práctica, debe hacerse constar que las disposiciones anteriormente indicadas son susceptibles de modificaciones de detalle en cuanto no alteren su principio fundamental, siendo lo que constituye la esencia del referido invento y por lo que se solicita modelo de utilidad por 20 años en España, por: "BEBEDERO

30.

138053

- 6 -

11 MAY



PARA CERDOS", caracterizándose por lo siguiente:

5. 1ª.- Bebedero para cerdos, caracterizado porque comprende un conducto de salida, roscado interiormente por uno de sus extremos para la fijación de un cuerpo cilíndrico taladrado axialmente, que sobresale de dicho conducto y presenta en su extremo libre un ensanchamiento dotado de un rebaje circular central en el que se dispone un disco de material elástico y porque el conducto presenta, por el extremo en que se fija el cuerpo cilíndrico, una porción de menor sección externa que sirve para el apoyo de una tuerca entre la cual y el ensanchamiento del cuerpo cilíndrico se dispone una arandela de material elástico, sirviendo la tuerca citada para la fijación del conjunto a un racor que se fija, a su vez, a la conducción de llegada, por intermedio de un codo que produce la inclinación necesaria para el bebedero, racor que está dotado de un orificio axial y presenta un reborde alrededor de la desembocadura de este conducto, en el que asienta el disco de material elástico cerrando su salida.
10. 2ª.- Bebedero según la reivindicación 1ª, caracterizado porque el cuerpo cilíndrico presenta a partir del ensanchamiento de su extremo libre, un canal transversal de mayor altura que el disco de material elástico.
15. 3ª.- Bebedero según la reivindicación 1ª, caracterizado porque la arandela de material elástico dispuesta entre la tuerca y el ensanchamiento del cuerpo cilíndrico, es de longitud suficiente para permitir la desviación lateral necesaria del conducto de salida, al actuar sobre el extremo del mismo, para lograr que el disco de material elástico deje de presionar sobre el reborde del racor, per-
- 20.
- 25.
- 30.

158003



- 7 -

11 MAY. 1968

mitiendo el paso del agua al conducto a través del canal transversal del cuerpo cilíndrico.

4^a.- "Bebedero para cerdos", tal y como queda sustancialmente descrito en la presente memoria e ilustrado en los dibujos adjuntos.

5.

Esta memoria consta de siete hojas escritas a máquina por una sola cara.

Madrid, 11 MAY. 1968

WILLIAM H. TOM

A GOMEZ ACEBO Y MODEY
P.º.º. Firmado: F. Hernández Ruiz

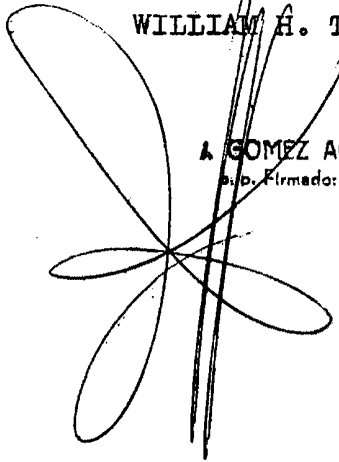
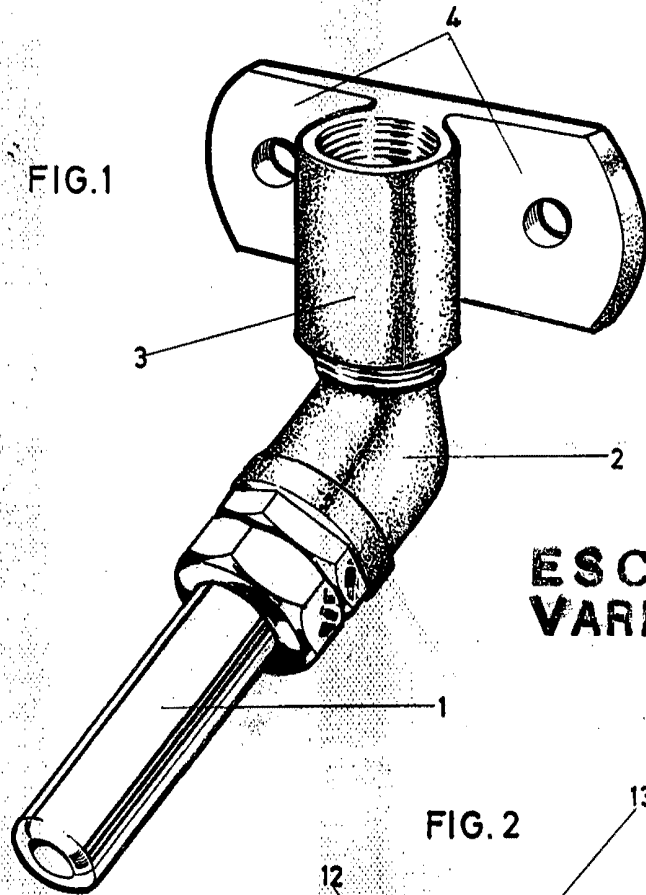

FIG.1



ESCALA VARIABLE

FIG. 2

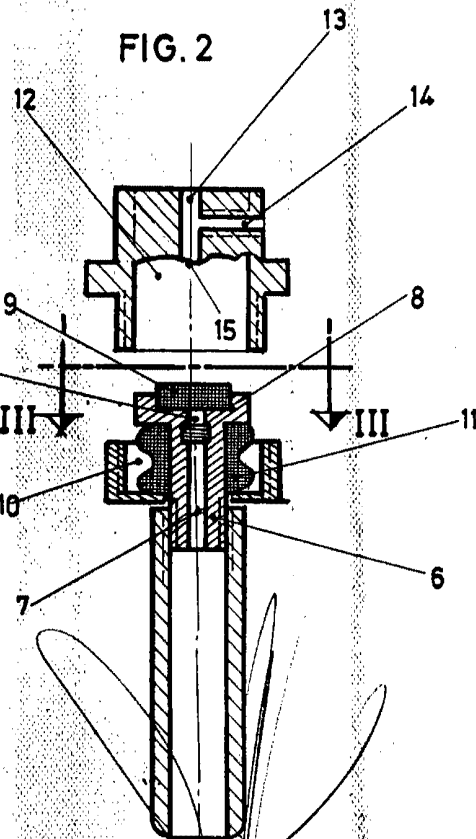
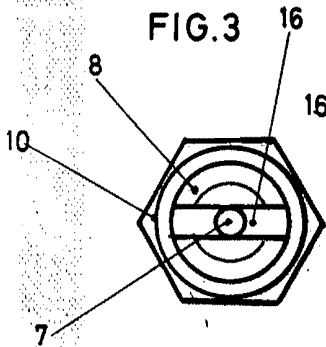

FIG. 3



1 1 MAY 1900
Madrid

J. GOMEZ ACEBO Y MODEI
S.º.º. Firmado: F. Hernández Ruiz

ESCALA VARIABLE.