



a.- Prende y sujeta con total seguridad.

b.- El prendido se perfecciona por poseer bordes dotados de dientes de agarre.

10 c.- La presión se ejerce por resortes de fácil y rápida colocación.

d.- Se compone de dos mordazas laminares enterizas realizables en materiales moldeables.

15 e.- No lleva bisagras ni charnelas, efectuándose el balanceo sobre alveolo y pivote, lo que evita averías, atascos e inconvenientes.

f.- Se puede usar en sobremesa y colgada.

20 En la adjunta hoja de planos se ha representado una forma de realización práctica del modelo que se preconiza, la cual se dá a título de ejemplo y sin carácter limitativo alguno por lo tanto.

La figura 1 representa una pinza en vista de frente y -

La figura 2 representa una vista lateral de la misma.

25 Como puede apreciarse, esta pinza se compone de dos mordazas laminares (1) y (2) articuladas por medio de pivotes (3) dispuestos en una de estas mordazas, que sientan y entran en alveolos (4) dispuestos en la otra mordaza, hacia su línea media, determinando el efecto de presado en combinación con resortes en U (5) que encajan en alojamientos producidos por relieves (6).

30 Las mordazas poseen relieves internos de refuerzo (7) y en el borde presor poseen dientes de agarre (8).

Para el colgado, una de las mordazas, lleva un orificio (9).

35 Este modelo es realizable en cualesquiera tamaños y materiales adecuados, siendo susceptible de toda clase de modificaciones de detalle, en tanto que estas no alteraren su fundamento.



--:-- N O T A --:--

Los puntos de invención propia y nueva que se presentan para que sean objeto de este registro de patente de modelo de utilidad, por veinte años, son los siguientes:

40 1º.- PINZA, caracterizada por que está constituida -
por dos elementos laminares articulados sobre su linea media y -
solicitados a cerrar mediante resortes en U que encajan en aloja
mientos producidos por relieves en los elementos laminares, con-
sistiendo la articulación en pivotes, dispuestos en uno de los -
45 elementos o mordaza, que entran en alveolos dispuestos en el otro;

 2º.- PINZA, según reivindicación anterior, caracteri-
zada por que posee relieves de refuerzo así como dientes de aga-
rre en los bordes presores;

 3º.- "PINZA"

50 Tal y como se ha descrito en la memoria que antecede
y para los fines que se han especificado.

Consta la presente memoria descriptiva de tres hojas
escritas a máquina por una sola cara.

Madrid, Mayo de 1.968

E. LAVIN REYNALDO
P.R.

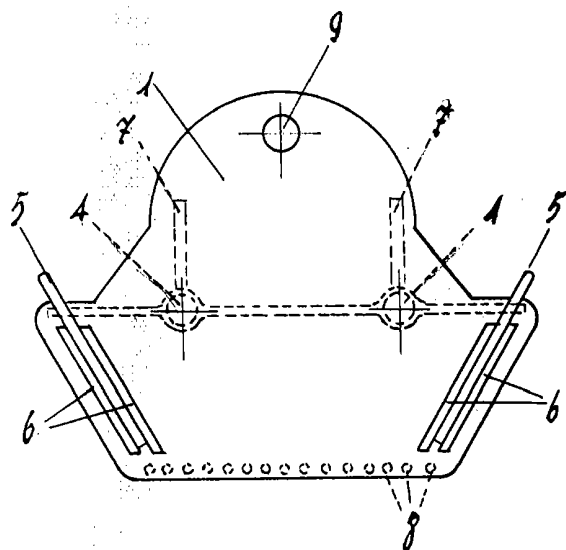

Fig. 1

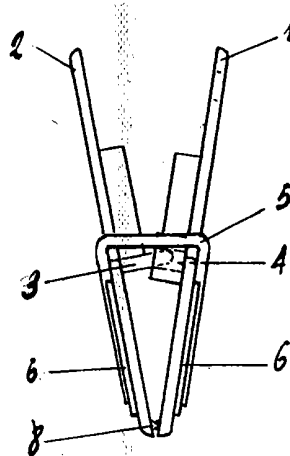

Fig. 2

3 1 MAY 1958

E. LAVIN REYNALDO
R.R.

Escala Variable.