

138640



M E M O R I A D E S C R I P T I V A

que se acompaña a la solicitud de un

M O D E L O D E U T I L I D A D

que se solicita por veinte años en España, a favor de Doña María de los Angeles Serradell de Andrés, domiciliada en Madrid.- Pº Santa María de la Cabeza, 10.

p o r

" ENVASE PERFECCIONADO PARA PIEZAS DE VAJILLA "

.

El presente registro de Modelo de Utilidad, concierne como su enunciado indica, a un envase perfeccionado para piezas de vajilla, de acuerdo con la descripción detallada que del mismo se realiza, debiendo interpretarse siempre este concepto en su más amplio sentido y nunca en limitativo.

Este resultado industrial, mejora notablemente todo cuanto sobre el particular se conoce y utiliza actualmente, tanto por su sencillez constructiva, como de aplicación, resistencia, indeformabilidad, perfecta protección de las piezas contenidas, estabilidad de las mismas, estética y economía.

Es notorio el problema que representa el envasar juegos de vajillas, ya que por lo delicado de su naturaleza es fácil que se rompan en sus traslados. El modelo ahora instado, resuelve satisfactoriamente estas dificultades, al disponer la configuración del envase en sus laterales unos hendidos donde quedan anclados los platillos consiguiéndose con ello la total inmovilidad de todo el conjunto, sin posibilidad de roturas

138840



en las piezas que contienen.

20 Para la debida comprensión de este objeto, se adjunta a la presente memoria descriptiva, una hoja de planos, en la que a título de ejemplo, se representan todas y cada una de las partes que lo forman y relación que guardan entre sí.

En la citada hoja de dibujos queda representado:

25 FIGURA PRIMERA. Es una vista en perspectiva del conjunto del envase cuyo registro se preconiza.

FIGURA SEGUNDA.- Es un detalle de uno de los laterales, por el cual se identifica la colocación y fijación de las piezas que contiene el envase.

FIGURA TERCERA.- Representa una vista inferior del envase.

30 En estas figuras y con el mismo valor en ambas, se aprecian las siguientes referencias:

1.- Envase propiamente dicho, formado por un cuerpo de estructura paralelepipedica, cuyos laterales y parte superior están constituidos en un material transparente y resistente, siendo la parte inferior adaptable, estando unidos los laterales por medio de una cinta adhesiva, o cualquier otro medio útil para el caso.

40 2.- Base del conjunto, que se adapta en la parte inferior del cuerpo -1- y que esta destinado a cerrar al mismo por dicho sector y al propio tiempo contener las correspondientes piezas de vajilla.

Esta base en su parte central presenta una zona realzada destinada la fijación de la pieza de mayor dimensión, por ejemplo una jarra o análogo.

45 3.- Son las cintas adhesivas de fijación de los laterales -1- ensamblados entre sí.

4.- Laterales de la caja, que presenta unos sectores hendidos, de disposición regular y simétrica, cuyas zonas salientes facilitan el apoyo de platillos o similares, detalle de la figura 2a del plano anexo.



50

5.- Identifica la colocación racional en el interior del envase, de las distintas piezas de vajilla, situadas las de los laterales en superposición y alternativamente tazas y platillos en tanto que en la parte central va la pieza de mayor dimensión señalada en la figura 1ª.

55

6.- Cajeados previstos en una bandeja situada en la parte inferior de la base superior, pero sin depender de la misma, y que presentan la forma ajustada a la pieza que contienen, por ejemplo cucharilla o similares, existiendo también otros dos resaltes, que permiten la adaptación y fijación de la tapa de la cafetera y azucarero.

60

7.- Asa, para sustentar y trasladar el envase.

Este envase será fabricado en cualquier clase de material apropiado y en las dimensiones más adecuadas, no existiendo sobre el particular ninguna limitación.

65

Descrita suficientemente la naturaleza del Modelo, se hace constar expresamente que cualquier modificación de metalle que se introduzca en el mismo, se considerará incluida dentro de esta protección, en tanto que no altere o modifique esencialmente su finalidad característica.

N O T A

"="="="="="="="

70

Por último, se delcaran de novedad y utilidad, las siguientes:

R E I V I N D I C A C I O N E S

"="

75

Envase perfeccionado para piezas de vajillas, caracterizado esencialmente por estar constituido por un cuerpo paralelepipedico, en el que los laterales y parte superior son de material transparente que facilita la visibilidad de las piezas colocadas en su interior, estando ensambladas las láminas transparentes por



80

85

medio de cinta adhesiva dispuesta en las aristas correspondientes o cualquier otro medio de unión, existiendo una base, cuyos laterales son planos y que presentan en su centro una zona realizada que sirve de apoyo a la pieza contenida de mayor dimensión, estando previstos en ambos extremos, unas zonas simétricas hendidas que determinan la formación de puntos salientes en las cuales se apoyan parcialmente por su borde, unos platillos portadores de tazas, cuyas piezas están dispuestas en superposición y alternativamente, presentandose una lámina cajeadada coincidente con la base superior pero independiente de la misma, que facilita el ajuste de cucharillas o análogos y la parte superior de las tapas de las piezas de vajilla situadas en la zona superior del conjunto.

2ª.- ENVASE PERFECCIONADO PARA PIEZAS DE VAJILLAS.

Todo ello tal y como se describe en el cuerpo de la presente memoria y se reivindica en su nota.

Esta memoria consta de cuatro hojas, foliadas y mecanografiadas por una sola de sus caras y a dos espacios.

Madrid, 10 de mayo de 1.968

POR AUTORIZACION DEL SOLICITANTE.

138640

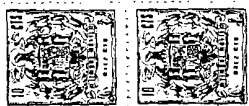

FIG. 1

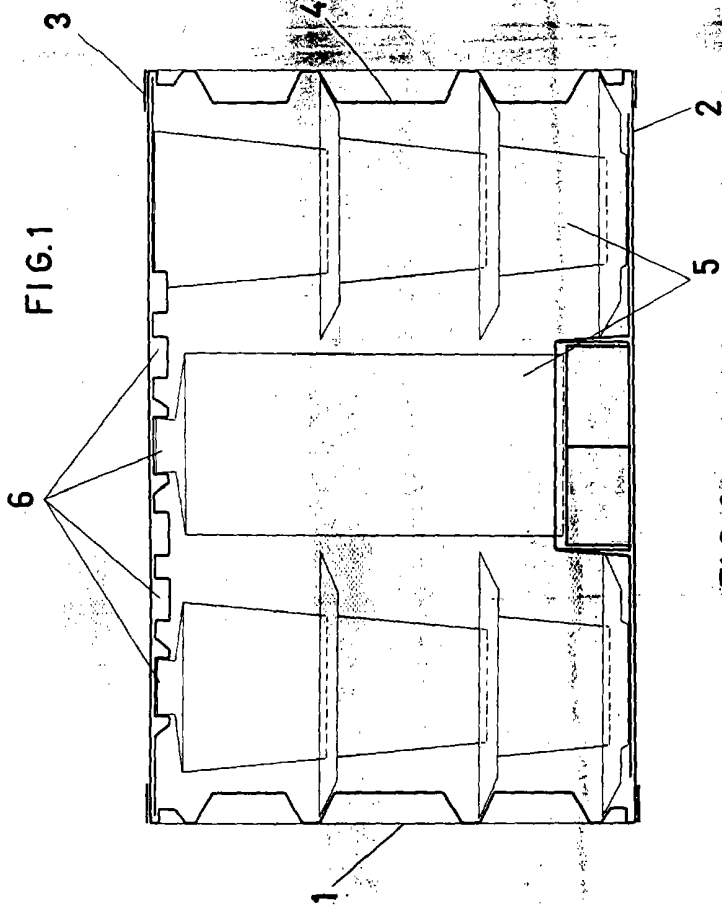

FIG. 2

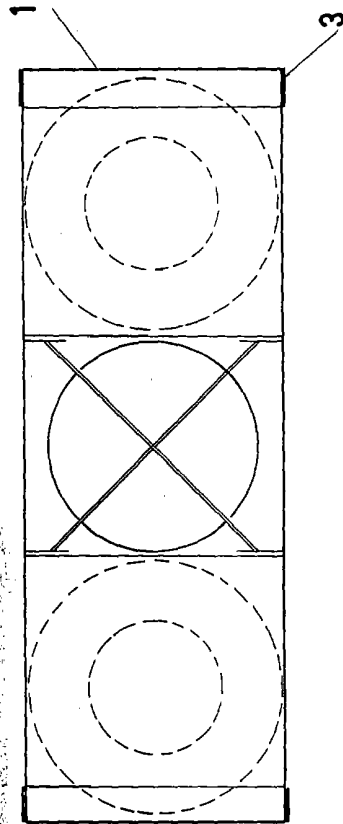
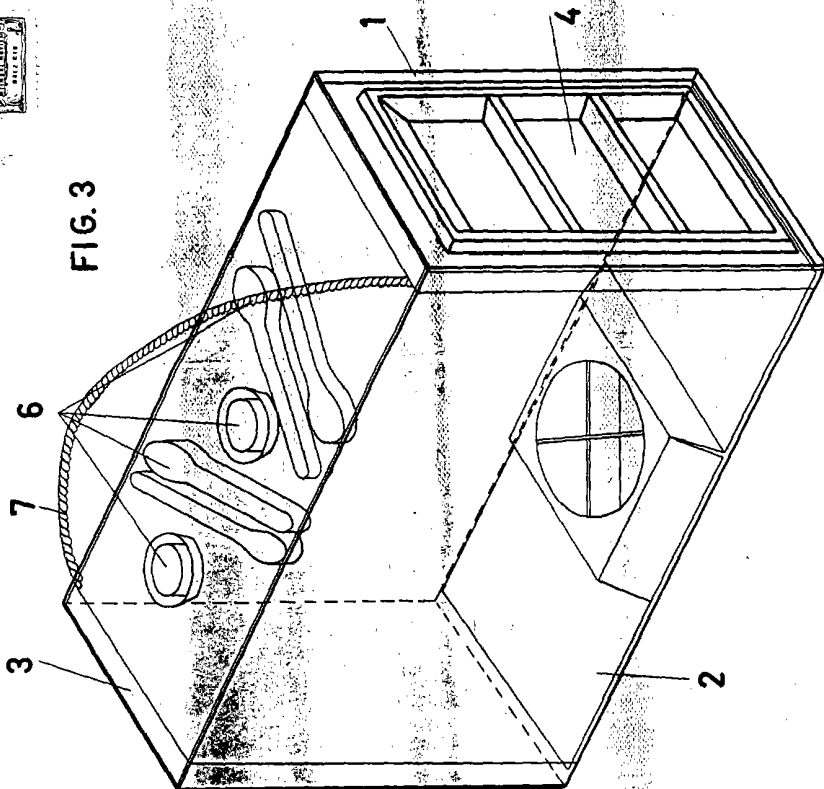

FIG. 3



ESCALA VARIABLE

MADRID, 1911

Car. Luis Rodriguez Domate