

138504

ENT 8 MAY 1968



138504

MEMORIA DESCRIPTIVA

=====

MODELO DE UTILIDAD

DURACION : 20 AÑOS

OBJETO : " UN REMOLQUE - TIENDA PLEGABLE "

- - - - -

A favor de CARAVAN, S.A.

Domicilio : Las Trianas, 10 - VITORIA (Alava)

Nacionalidad : ESPAÑOLA

==.==.==.==.==

138504



8 MAY 1908

5 El presente modelo de utilidad, tal como su enunciado indica, se refiere a un remolque-tienda plegable, de acuerdo con la descripción que del mismo se realice, que ha de entenderse en su más amplio sentido y no restrictivamente.

10 Este modelo se caracteriza por constar de dos cuerpos plegables que forman al abrirse los dos suelos de que consta la tienda; una vez extendido el soporte de una de las piezas, sirve para aislarlo del suelo al mismo tiempo que al cerrar el remolque sirve de parrilla transportadora para toda clase de equipajes.

15 El piso principal del remolque está unido sobre el chasis, que consta de: eje, soporte con ruedas para su arrastre y está provisto de enganche en la parte delantera de la lanza para su acoplamiento a la bola de arrastre del vehículo remolcador.

20 Cerrando este piso por la parte delantera y laterales izquierdo y derecho se colocan unos tableros prismáticos que sirven para dar altura al remolque y permitir recibir la tienda con las varillas que la soportan, cuando el remolque se dispone para el transporte.

En la parte posterior del mencionado piso se dispone una bisagra sobre la que gira este piso inferior-

138504



6 MAY 68

25 que al mismo tiempo es techo del remolque cuando este se encuentra cerrado.

Elevando la parrilla y haciendo palanca con ella se eleva este piso describiendo un arco y arrastrando con él la tienda que va tomando la forma del armazón de varillas que la soporta.

30 Apoyando la parrilla en el suelo, hace de aislante y al mismo tiempo de soporte del piso que sobre ella se apoya, dejando la tienda totalmente montada.

35 El anclaje del remolque se realiza por medio de tres patas soportes dispuestas en el chasis.

40 Para recoger la tienda se eleva el piso inferior dejando la parrilla apoyada en el suelo, la tela de la tienda se va recogiendo situándola dentro del cajón que forman las paredes prismáticas situadas a los laterales y parte delantera del piso principal.

45 Una vez cerrado del todo el piso inferior, que en este momento sirve de techo del remolque, se eleva la parrilla y, girándola sobre los soportes que la sujetan, se apoya sobre este techo, formado por el piso inferior, quedando convertido en parrilla util para el transporte.

138504



8 MAY 1950

El cierre de la parrilla y de las dos partes de que consta el remolque se realiza por medio de un amarre-rápido situado en la parte delantera del remolque.

50 Descrita suficientemente la naturaleza del presente modelo de utilidad, se hace constar expresamente que cualquier modificación de detalle que pudiera introducirse se considerará incluida dentro del mismo, en tanto no altere o modifique sustancialmente sus características funda-
55 mentales.

Por último, se declaran no divulgadas ni practicadas en España las siguientes

REIVINDICACIONES

60 1ª).- UN REMOLQUE - TIENDA PLEGABLE, caracterizado esencialmente por estar formado por dos cuerpos unidos por una bisagra que permite abatir el cuerpo superior y convertirlo en piso, duplicando la superficie util de -
65 la tienda, estando dispuesta sobre el conjunto cerrado - una parrilla que actua como parrilla de transporte, como-
 palanca para el desplegado de la tienda y como soporte -
 y aislamiento del segundo suelo de que consta la tienda.

2ª).- UN REMOLQUE :- TIENDA PLEGABLE; según la -
 reivindicación 1ª, caracterizado por el hecho de que la -
 tienda de tejido impermeabilizado se encuentra sujeta al -

138504



conjunto y tensada por unas varillas interiores que giran sobre un soporte y dan la forma a la tienda una vez abierta, estando prevista la existencia de un soporte giro del que parten tres varillas telescópicas que tensan y soportan la tienda de tejido impermeabilizado.

3ª).- UN REMOLQUE - TIENDA PLEGABLE.

Todo ello, tal y como queda expuesto en la presente memoria descriptiva que consta de cinco hojas, foliadas y mecanografiadas por una sola de sus caras y a dos espacios y hoja de planos adjunta.

Madrid, 8 de Mayo 1.968

LUIS MADRIZ EUNEUNEGUI
POR PODER

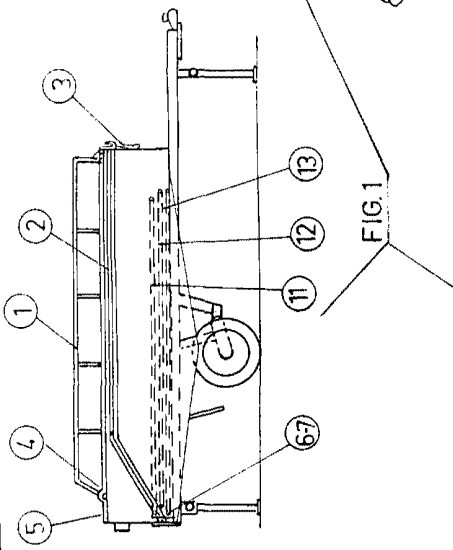

FIG. 1

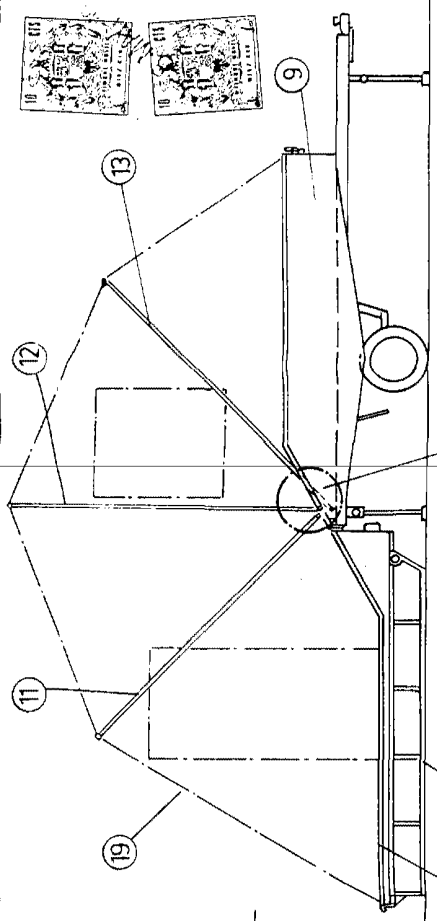
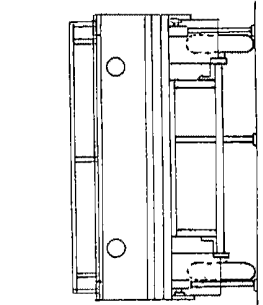

FIG. 4

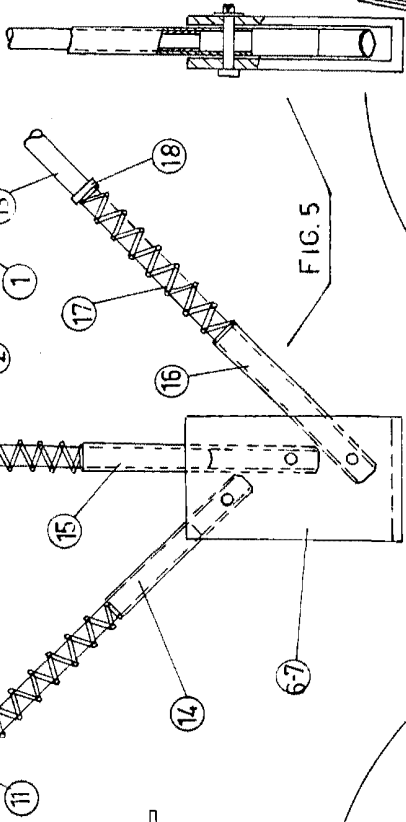
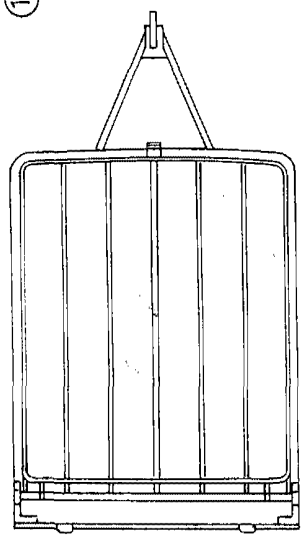

FIG. 5

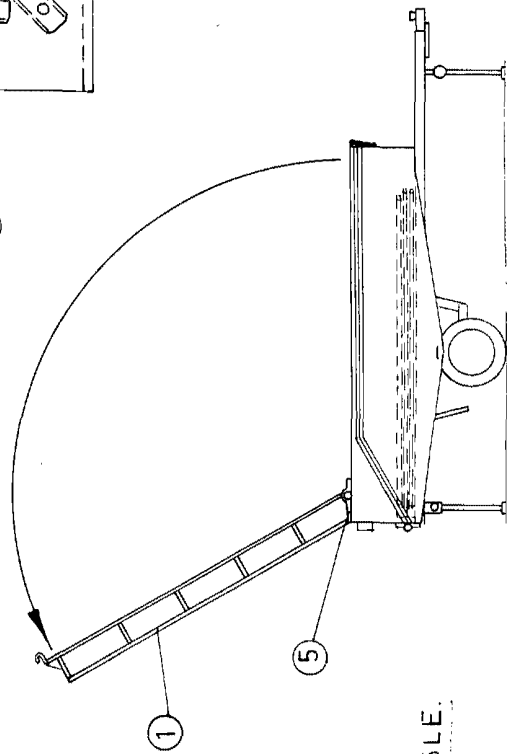

FIG. 2

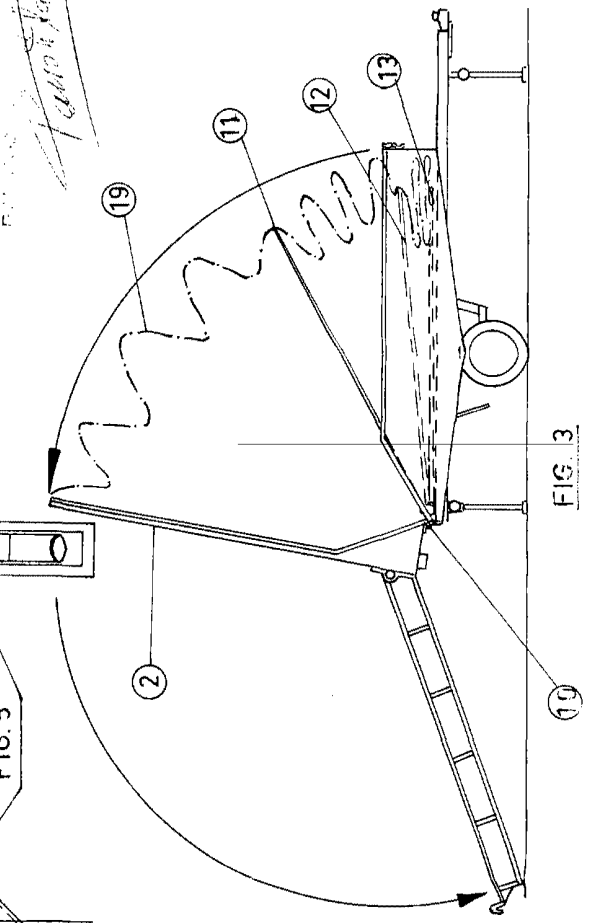

FIG. 3

MADRID.

1950

Caravan S.A.

E. VARIABLE.