

138385

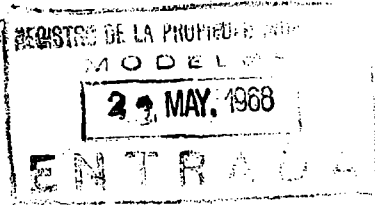

· MODELO DE UTILIDAD

A favor de: EDICIONES POLIGRAFA, S. A., de nacionalidad española, domiciliada en Barcelona, Calle Balmes, 54, por "AGENDA ARTISTICA".

- . -

MEMORIA DESCRIPTIVA

- La presente invención se refiere a una agenda que -
aporta, con respecto a las conocidas, evidentes ventajas, -
de modo especial por lo que se refiere a la distribución de
sus páginas, la cual posibilita la incorporación de láminas
dotadas de diversos motivos representativos, sin necesidad
de alterar la integridad de las hojas que quedan dispuestas
para las anotaciones pertinentes, por lo que, además de su
función específica, esta agenda posibilita reunir una co -
lección gráfica de temas distintos y convencionales.
- 5.
10. La agenda aludida se caracteriza por el hecho de -

- 2 - 138335

29 APR



5. constar de unas cubiertas en cuyo interior se halla dispuesto, y fijado por medios oportunos, un pliego de hojas, las cuales se hallan distribuidas de modo que entre cada dos de las que quedan operativamente dispuestas para la inscripción de los datos oportunos, se intercala una lámina representativa de temas monográficos, artísticos, curiosos, instructivos, etc.

10. Los dibujos adjuntos muestran tan sólo a título de ejemplo, no limitativo del alcance de la presente invención, un caso práctico de realización de una agenda según las características descritas.

15. En dichos dibujos: La figura 1 muestra una sección longitudinal de la agenda abierta; y la figura 2 es una vista en perspectiva de la misma abierta y mostrando la especial distribución y características de sus hojas.

20. Así, pues, según la realización de los dibujos, la agenda objeto de la invención, en una realización preferida, está constituida por las cubiertas 1, las cuales, mediante la inflexión arqueada central 2, son susceptibles de juxtaponerse y comprender en su interior el pliego de hojas 3, - las cuales quedan mantenidas en posición mediante las anillas 4.

25. La peculiaridad de esta agenda reside en la racional distribución de las hojas que forman dicho pliego 3, la cual implica que entre cada dos hojas 5 de las que operativamente quedan dispuestas para la inscripción de las notas que procedan en los encasillados 6, queda intercalada una lámina 7, cuyas caras se hallan grafiadas de modo que co -

- 3 - 138305

29 ABR



responden a representaciones referidas a temas monográficos o variados.

- Así, de este modo, la agenda cuya descripción nos ocupa ofrece la posibilidad de incorporar intercaladamente, según las normas indicadas, entre las páginas de las notaciones, colecciones de arte, por ejemplo, tanto si constituye cada una de las hojas gráfica una referencia cronológica de la historia de la disciplina estética escogida (pintura, escultura, etc.) o simplemente la obra de una determinada escuela o creador. Sin embargo, las posibilidades que ofrecen estas láminas 7 son prácticamente ilimitadas, puesto que además del ejemplo anteriormente expuesto, pueden referirse, como se ha indicado anteriormente, a toda clase de reproducciones.
- 5.
- 10.
- 15.
- Serán independientes del objeto de la presente invención los materiales empleados en los distintos elementos constitutivos de la agenda, así como las formas y dimensiones, tanto absolutas como relativas, de los mismos y, en definitiva, todo cuanto no afecte a su esencialidad.

- . -

N O T A

20. Se reivindica como objeto del presente modelo de utilidad:

1.- Agenda artística, que se caracteriza por el hecho de constar de unas cubiertas en cuyo interior se halla dis

- 4 - 138395



5. puesto y fijado mediante elementos oportunos, un pliego de hojas, las cuales se hallan distribuidas de modo que entre cada dos de las que quedan operativamente dispuestas para la inscripción de anotaciones, se intercala una hoja gráfica, cuyas dos caras constituyen representaciones de temas monográficos o variados.

2.- Agenda artística.

Consta la presente memoria descriptiva de cuatro - hojas foliadas, numeradas y escritas a máquina por una sola cara.

Madrid, 29 de Abril de 1968.

EDICIONES POLÍGRAFA, S. A.

p. a.

J. TORTRAS
P.P.

Handwritten signature of J. Tortras.

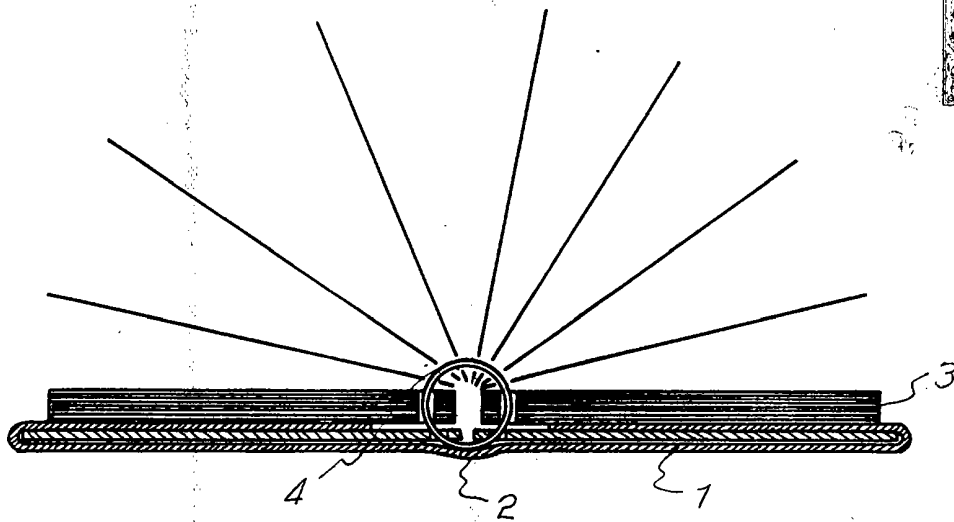

FIG. 1

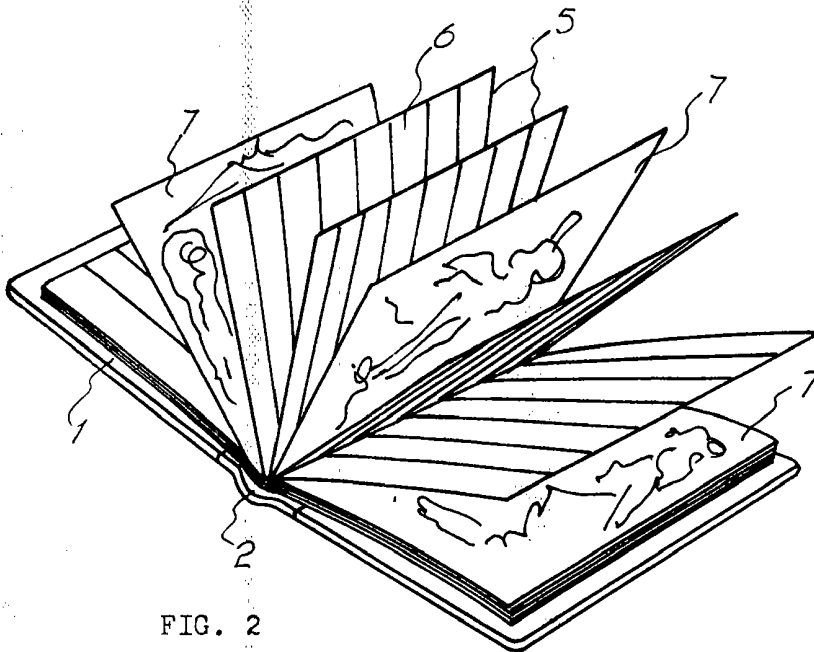

FIG. 2

Madrid, 29 abril 1968
EDICIONES POLIGRAFA, S. A.
p.a.

J. TORTRAS
P.P.