

138276



MEMORIA DESCRIPTIVA

correspondiente a la solicitud de concesión de un...

MODELO DE UTILIDAD

SOLICITANTE: BICICLETAS IRIONDO S.A.

RESIDENCIA: Comandante Izaola 20.- VITORIA

ENUNCIADO: "BIELA PARA CICLOS CON PEDAL INVERTIBLE"

Prioridad: Patente n.º del

138276

-2-



1

La presente memoria descriptiva tiene como fin la explotación del objeto sobre el que ha de recaer el privilegio de explotación industrial y comercial exclusivo en el territorio nacional de un Modelo de Utilidad, de acuerdo con la vigente Legislación, que como el enunciado indica se trata de "BIELA PARA CICLOS CON PEDAL INVERTIBLE".

5

10

Debido al auge que está adquiriendo la utilización de bicicletas de recreo y dado que los lugares de recreo están en unos lugares concretos y distanciados; es prácticamente imprescindible tener que efectuar el traslado mediante otro vehículo como coches etc.

15

Otro problema que se origina es el almacenaje al disponer de mínimos espacios adecuados para esta función en las casas modernas.

20

Todos estos inconvenientes son resueltos a base de conseguir una bicicleta que sea posible plegar el mayor número de elementos.

Con el presente invento se consigue el plegado de uno de los elementos más molestos y que más tropiezos origina, como son los pedales.

25

Con el presente invento conseguimos que los pedales queden ocultos, al poder cambiar de posición respecto a la biela, esto es, girando ciento ochenta grados el pedal sobre su propia biela.

30

Para comprender mejor la naturaleza del presente invento, nos remitimos en la descripción del plano adjunto, en el cual representamos una forma preferente de realización industrial así como su forma de desplazarse, que como tiene fin principalmente explicativo, no es por tanto limitativo sino que puede haber otras con idéntico fundamento.

138276

-3-



1

La Figura 1 representa la biela y el pedal en su posición de trabajo.

La Figura 2 es una vista donde apreciamos cómo se posiciona el pedal en la posición de plegado.

5

En estas figuras apreciamos los siguientes elementos:

10

Nº 1.- Biela

Nº 2.- Vástago

Nº 3.- Encastre

Nº 4.- Soporte

Nº 5.- Arandela elástica

Nº 6.- Tuerca

Nº 7.- Arandela tope

Nº 8.- Tornillo

15

Nº 9.- Eje del pedal

Nº 10.- Pedal

La biela (1) se prolonga en el vástago (2), en cuya base se encuentra el encastre (3).

20

El soporte (4) se desliza sobre el vástago (2) pudiendo adoptar las posiciones antagónicas. Para fijar estas posiciones se dispone de una tuerca (6) con una arandela elástica (5).

25

La delimitación del recorrido de la tuerca (6) se consigue al colocar una arandela (7) de mayor diámetro que el vástago (2), al cual se fija con el tornillo (8).

El pedal (10) se fija al soporte (4) mediante su eje (9).

30

Descrita suficientemente la naturaleza del presente invento así como su realización industrial, sólo cabe añadir que en su conjunto y partes constitutivas es posible introducir cambios de forma, materia y disposición en cuanto



1

tales alteraciones no supongan variación sustancial del mismo.

5

El solicitante al amparo de los Convenios Internacionales sobre Propiedad Industrial, se reserva el derecho de extender esta demanda a los países extranjeros, si fuera posible, reivindicando la misma prioridad de la presente solicitud.

NOTA

10

El Modelo de Utilidad que se solicita como nuevo en España, por veinte años, de acuerdo con la vigente Legislación deberá recaer sobre "BIELA PARA CICLOS CON PEDAL INVERTIBLE", en todo de acuerdo con las siguientes

REIVINDICACIONES

15

1ª.- Biela para ciclos con pedal invertible, esencialmente caracterizado porque la biela se prolonga en un vástago; sobre este vástago se encuentra una pieza en forma de dado que sirve de unión del pedal con la biela; el dado lleva una entalla de tal forma que permite adoptar dos posiciones antagónicas una de trabajo y otra de reposo, al ser aprisionado por una tuerca que se enrosca en el vástago; para evitar que la tuerca se desenrosque totalmente, lleva dispuesto un tope el vástago en su extremo.

20

2ª.- "BIELA PARA CICLOS CON PEDAL INVERTIBLE"

Según queda sustancialmente descrito en la presente memoria que consta de cuatro hojas mecanografiadas por una sola cara acompañada de sus correspondientes dibujos.

25

Madrid, 27 ABR. 1968

El Agente Oficial

30

Fdo: MIGUEL FERNANDEZ-LOAYSA PINZON

3276



Fig 1

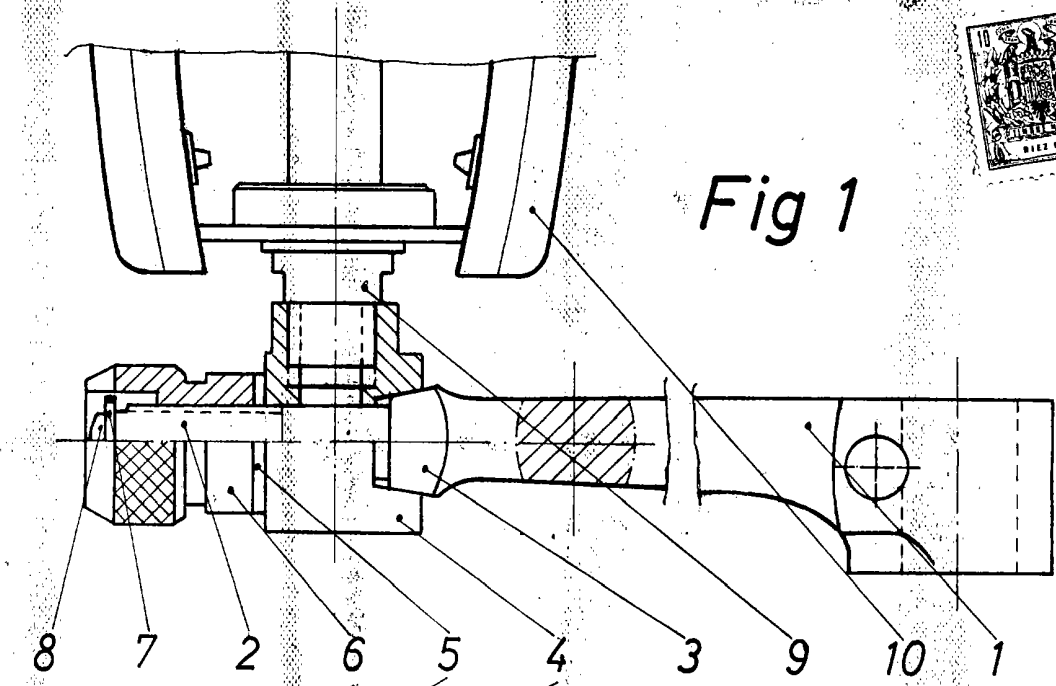
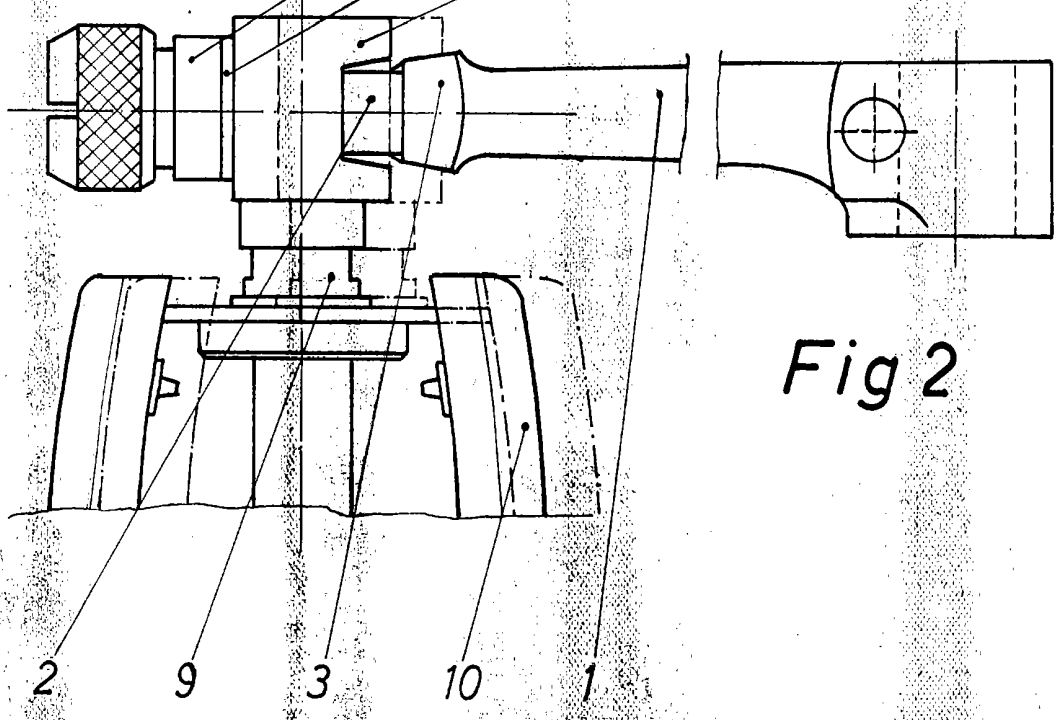

Fig 2



Escala variable
Madrid 27 ABR. 1968
El Agente Oficial

Fdo. M. Fernandez Loaysa