



738249

MODELO DE UTILIDAD

por 20 años

A favor de D. ENRICO VIOTTO GHIRARDI, de nacionalidad italiana,  
residente en BARCELONA, Avda. Capitán López Varela, 205. - - -  
por: "VOLANTE DE DIRECCION PERFECCIONADO" . - - - - -

MEMORIA DESCRIPTIVA

El presente modelo de utilidad se refiere a un  
volante de dirección perfeccionado,

Se particulariza el volante objeto del modelo,  
5 por el hecho de estar dotado de un pulsador complementario  
para el accionamiento del claxon del automóvil, independiente  
del que lleva el coche de origen, estando situado dicho  
pulsador sobre uno de los radios del volante cerca del aro  
del mismo, a fin de que el conductor del vehículo pueda  
10 pulsarlo cuando convenga sin necesidad de quitar las manos  
del volante.

138249

8 APR 1968



Como es sabido, existe ya algún dispositivo para evitar el tener que separar la mano del volante al tocar el claxon, que consiste generalmente en un aro vinculado al circuito eléctrico del mismo, pero este dispositivo adolece  
5 de un grave defecto que consiste en que muchas veces no funciona y se avería al poco tiempo de usarlo. Ello es debido a que trabaja por basculamiento.

En el caso que nos ocupa, el dispositivo no falla nunca ni se avería, por actuar sobre una base prácticamente  
10 firme que es el radio del propio volante en el cual va montado.

Para la mejor comprensión de la presente memoria descriptiva, se acompaña una hoja de dibujos, en los que se ha representado, a título de ejemplo no limitativo, un caso  
15 de realización del alcance de este modelo de utilidad.

En los dibujos:

La figura 1, muestra el volante de dirección objeto del modelo de utilidad, visto en planta.

La figura 2, representa una vista en sección por  
20 A-B del propio volante.

Se caracteriza el volante de dirección para automóviles objeto del modelo, por el hecho de estar dotado de un pulsador -1- conectado con el circuito eléctrico de la bocina eléctrica o claxon del vehículo y situado en uno de  
25 los brazos radiales -2- del volante cerca del aro de manipulación -3- del mismo, el cual funciona independientemente del pulsador central -4- de que va provisto el propio volante.

En los casos en que se considere conveniente, podrá estar provisto el volante de otro pulsador más -5-,  
30 montado en otro de los radios del mismo y cerca asimismo



del aro -3-, de modo que el conductor puede tocar el claxon con cualquiera de ambas manos, sin quitarlas del volante.

Este tipo de volantes está destinado preferentemente para coches deportivos, pudiendo no obstante adaptarse a cualquier otra clase de automóviles.

El modelo, dentro de su esencialidad, puede ser llevado a la práctica, en otras formas de realización, que difieran sólo en detalle de la indicada a título de ejemplo, a las cuales alcanzará igualmente la protección que se recaba. Podrá, pues, fabricarse el volante de dirección de referencia, en cualquier forma y tamaño, con los materiales y medios más adecuados, por quedar todo ello comprendido en el espíritu de las reivindicaciones.

N O T A

Se reivindica como objeto del presente modelo de utilidad:

1.- Volante de dirección perfeccionado, caracterizado por el hecho de estar dotado de un pulsador complementario conectado con el circuito de la bocina eléctrica o claxon del vehículo y situado en uno de los brazos radiales del volante cerca del aro de manipulación del mismo, a fin de que el conductor del automóvil pueda pulsarlo sin necesidad de quitar las manos del volante, actuando este pulsador independientemente del pulsador central de que va provisto el propio volante.

2.- VOLANTE DE DIRECCION PERFECCIONADO.

- 4 -

138249

8 ABR 1968



Consta la presente memoria descriptiva de cuatro  
hojas mecanografiadas, foliadas, numeradas y escritas por  
una sola cara, acompañada de una lámina de dibujos.

Barcelona, para Madrid, a 8 ABR 1968

ENRICO VIOTTO GHIRARDI

P. A.

*Enrico Viotto Ghirardi*

38249

8 ABR

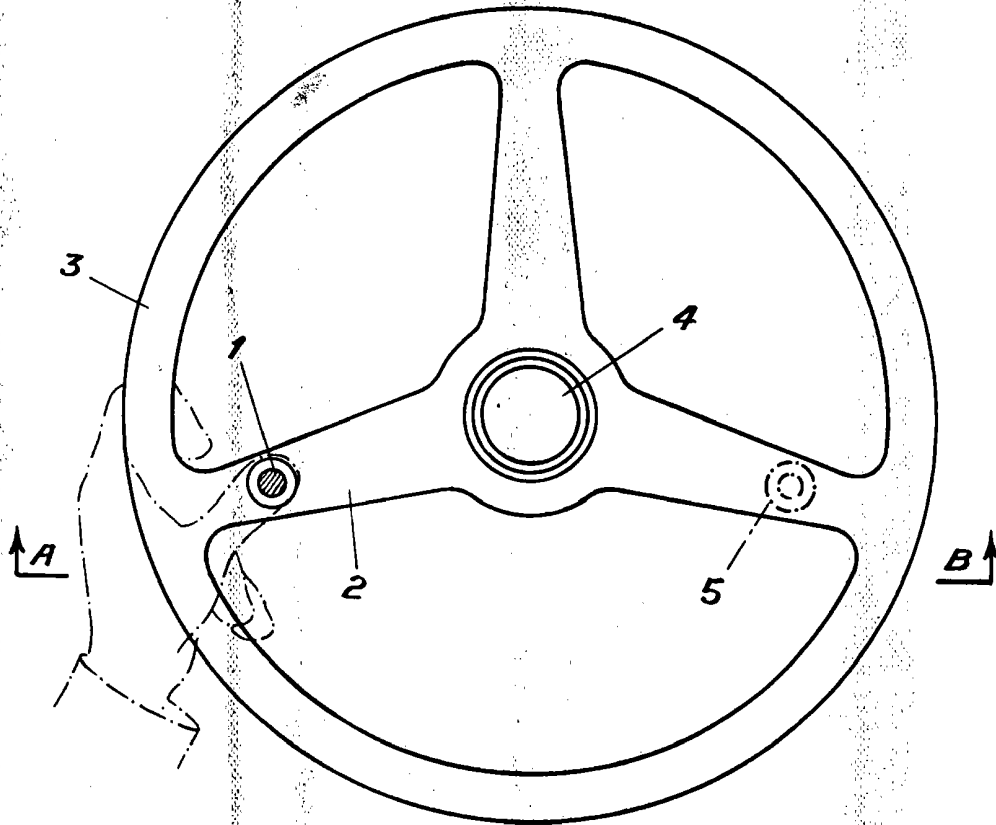

Fig. 1

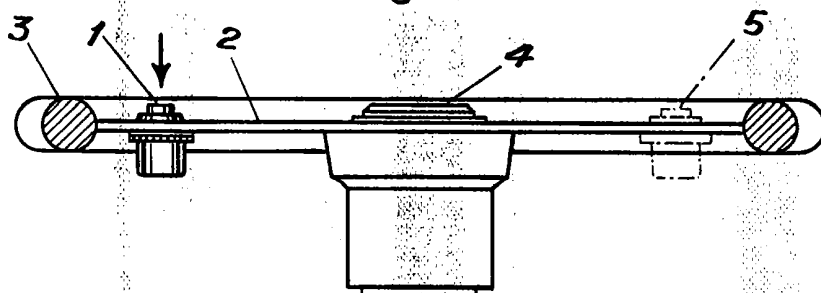

Fig. 2

Barcelona, 8 de Abril de 1968

p.a.  
*[Handwritten signature]*