

R-2707-21

137918

18 ABR 1918



MODELO DE UTILIDAD

por VEINTE años

cuyo privilegio se solicita para España,
sus territorios y plazas de soberanía,
a favor de:

ACANTO, S. A.

entidad de nacionalidad española, domi-
ciliada en Sabadell (Barcelona), calle
Purísima Concepción, 3 y 5, relativo a:

"ENVASE COMPUESTO"

=====

18 ABR.



137918

MEMORIA DESCRIPTIVA

La presente invención se refiere a un envase compuesto, ideado con el objeto de conseguir el doble fin de una forma de presentación inédita, y de ofrecer a los niños un aliciente para aficionarse a realizar juegos de construcción, con lo que se les estimula el poder imaginativo, al tiempo que se les proporciona un agradable entretenimiento. - - - - -

5. Estos envases se destinan para el contenido de artículos tales como lociones, detergentes, polvos, etc., todos ellos relacionados con la higiene o cuidados infantiles. - - - - -

10. Como se comprende, los expresados fines repercuten en un mayor acicate adquisitivo de los productos de tal forma envasados, con lo que se consiguen mayores beneficios en la fabricación de tales envases. - - - - -

15. Los envases de referencia se caracterizan por el hecho de estar constituidos por el ensamble de una pluralidad de envases simples, realizados por moldeo en plástico, cada uno de los cuales posee una determinada configuración geométrica debidamente diseñada en orden a que dicho ensamble permita

20. realizar una o varias disposiciones con analogía a objetos reales, de modo que cada envase simple posee su propio golpe con cuerpo obturador, efectuándose el citado ensamble mediante acoplamiento a fricción de unas protuberancias de unos envases simples en unas cavidades de otros, en que tales pro-

25. tuberancias consisten en los propios cuerpos obturadores citados o en unos pitones accesorios aptos para la simultánea

137918

98 ABR



aplicación en sendas cavidades enfrentadas. - - - - -

Otros objetos y características de la invención se irán dando a conocer en detalle a lo largo de la descripción que sigue, haciendo referencia a los dibujos ilustrativos que la acompañan. En los dibujos: - - - - -

5.

Figura 1, representa, en perspectiva, un envase simple de tipo prismático de base triangular, según la invención. - -

Figuras 2 y 3, representan, en perspectiva, unos envases simples de tipo paralelepípedo, aptos para formar envases compuestos. - - - - -

10.

Figuras 4 y 5, representan, vistos en perspectiva, unos envases compuestos obtenidos a partir de los envases simple de las anteriores figuras. - - - - -

Los envases compuestos de referencia resultan de la reunión de diversos envases simples 1, 2, 3 u otros de tipo similar, realizados por moldeo en material plástico mediante inyección, soplado u otro procedimiento. - - - - -

15.

Los envases 1, 2 y 3 son de forma prismática, si bien pueden asimismo obtenerse en formas piramidales, esféricas, poliédricas u otras. - - - - -

20.

Cada envase simple posee un gollete 4 con cuerpo obturador 5, acoplado a fricción, por roscado u otro sistema adecuado. Además, tales envases simples ofrecen unas cavidades entrantes 6. La situación y dimensionado de las protuberancias formadas por los cuerpos 5, y de las cavidades 6, res-

25.

ponden a determinadas previsiones en cuanto a la obtención de los envases compuestos, dado que aquellos elementos constituyen los medios de mutuo ensamble. - - - - -

137918

18 ABR



Las acciones de ensamble tienen lugar por acoplamiento mutuo de protuberancias y cavidades expresados, lo cual tiene efecto a fricción elástica favorecida por la naturaleza de los materiales que componen los envases simples 1, 2, 3 u otros. - - - - -

5.

La reunión y debido ensamble de diversos envases simples 1, 2 ó 3, permite construir uno o varios envases compuestos. El ejemplo gráfico que se acompaña, constituye un ejemplo que, mediante tres envases simples, permite obtener dos envases compuestos que representan una pajarita y un barco. - - - - -

10.

Otros tipos de envases simples harán factible la construcción de otros envases compuestos, siempre dentro de la idea expuesta. - - - - -

15.

En ciertos casos, para la acción de ensamble de envases simples, se utilizan unos pitones accesorios 7, aptos para acoplarse simultáneamente en dos cavidades 6 que se corresponden. - - - - -

20.

Como se comprende, la expresada posibilidad de combinar en distintas formas unos envases simples 1, 2 y 3, dando lugar a cuerpos de distinta apariencia, constituye un eficaz incentivo para la curiosidad infantil, además de ser un instrumento interesante para despertar el instinto creador. - - - - -

25.

Teniendo en cuenta que los envases simples en cuestión son utilizados para expender productos corrientes para higiene infantil, su obtención no representa dispendio marginal alguno, bastando con coleccionar los envases simples qu

137918

18 ABR.



se van adquiriendo. Otra ventaja de los presentes envases consiste en que se proporciona al niño un entretenimiento durante su estancia en el baño o en otras acciones para su higiene u otros cuidados personales. - - - - -

- 5. Describas convenientemente las características de la invención, se hace constar que en la misma podrán introducirse cuentas variantes de detalle pueda aconsejar la experiencia, siempre que con ello no se modifique la esencialidad de la misma que es la que se resume y concreta en las reivindicaciones que siguen. - - - - -
- 10.

N O T A

Se declaran de novedad, utilidad y propiedad para España, sus territorios y plazas de soberanía, las siguientes

R E I V I N D I C A C I O N E S

- 15. 1.- Envase compuesto, caracterizado por el hecho de estar constituido por el ensamble de una pluralidad de envases simples, realizados por moldeo en plástico, cada uno de los cuales posee una determinada configuración geométrica debidamente diseñada en orden a que dicho ensamble permita realizar una o varias disposiciones con analogía a objetos reales, de modo que cada envase simple dispone de su propio gollete con un cuerpo obturador, efectuándose el citado ensamble mediante mutuo acoplamiento a fricción entre unas protuberancias y unas cavidades de los envases simples
- 20. en que tales protuberancias consisten en los propios cuerpos obturadores o en unos pitones accesorios aptos para si-
- 25.

137918

18



multánea inserción en sendas cavidades enfrentadas. - - - -

2.- "ENVASE COMPUESTO". - - - - -

Todo ello conforme se describe y reivindica en la presente memoria que consta de seis hojas, foliadas y mecanografiadas por una sola de sus caras, y de cinco figuras que

5. la ilustran.

MADRID, 18 ABR. 1968

P. A. M. CURELL SUÑER

FIG. 1

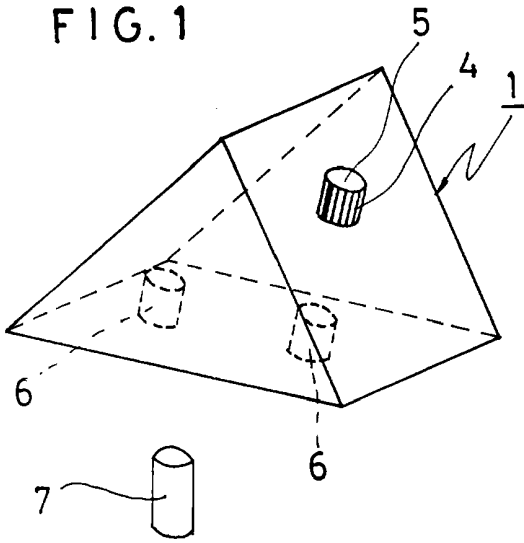

FIG. 2

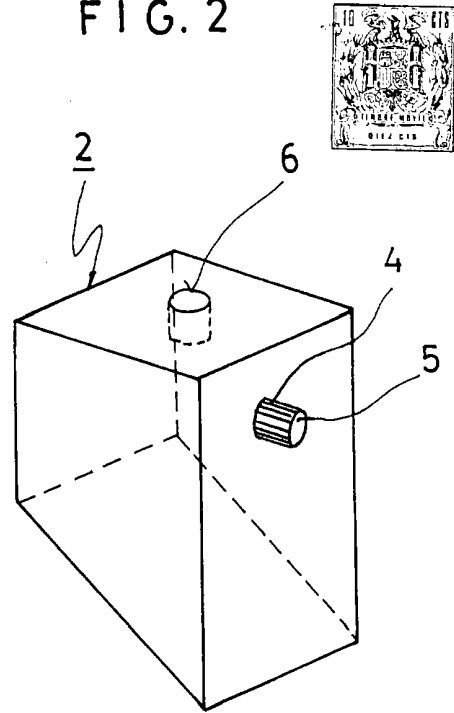

FIG. 3

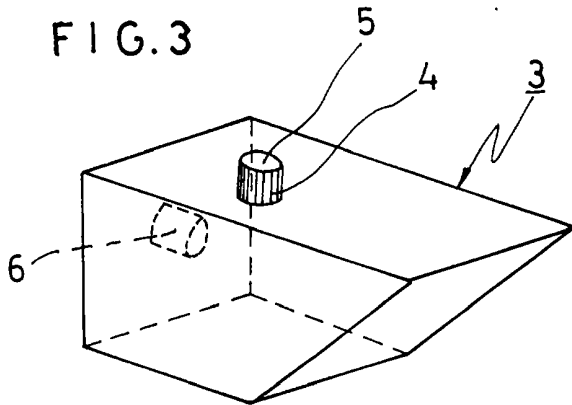

FIG. 4

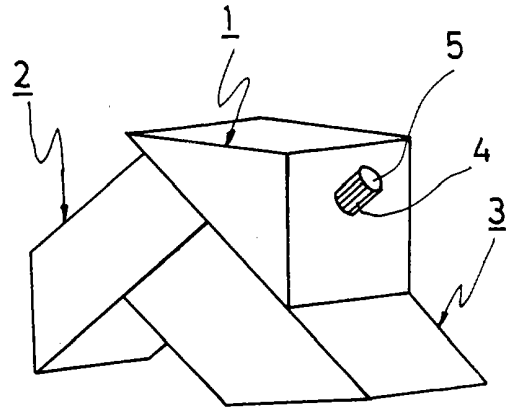
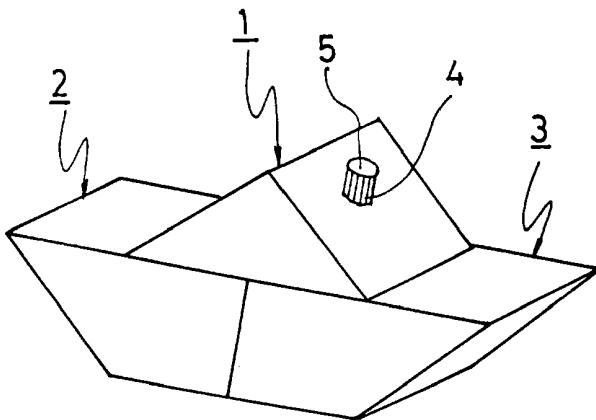

FIG. 5



Acanto