

247 077

13775 1-9 AB



MP/.

memoria descriptiva

SECCION TECNICA
CLASIFICACION I. P. C.
CLASE <u>H 0 2</u>
SUBCLASE <u>g</u>

CLASE DE REGISTRO

un Modelo de Utilidad, por veinte años en España,

NOMBRE Y NACIONALIDAD DEL SOLICITANTE

D. Rafael Martínez de Velasco Moreno
(de nacionalidad española)

RESIDENCIA Y DOMICILIO

Madrid, Nicaragua, 3

OBJETO

"DISPOSITIVO PARA ESTABLECER DERIVACIONES DE CABLES EN REDES ELECTRICAS".

24:10:72

137751



1 El presente modelo de utilidad se refiere a un dispositivo para establecer derivaciones de cables en redes eléctricas, que viene a cumplir un papel análogo al de los elementos llamados bornas o grapas de conexión, que permite la realización
5 de conexiones, en perfectas condiciones de conexión y de aislamiento eléctrico.

Esencialmente el dispositivo que se reivindica consta de dos elementos:

10 - una envuelta o caperuza exterior de material aislante y flexible, que está partida hasta dos orificios laterales destinados al paso del cable principal, cuya envuelta o caperuza abarca totalmente la conexión, que queda totalmente en su interior. Su cierre se realiza con unos botones que abrochan las dos partes de la pieza en el interior de la misma, cuyos botones son del mismo material que la caperuza correspondiente;
15

- una pieza metálica, de sección longitudinal en forma de C, que en la parte superior tiene un taladro roscado, con un tornillo pasante, cuyo tornillo incluye una contratuerca, que asegura la conexión, una vez efectuada ésta. En la parte inferior del tornillo está montada una zapata, totalmente libre, es decir, que permite el movimiento giratorio del tornillo.
20

En las aplicaciones de la disposición que se reivindica, la caperuza tiene un interior parcialmente cubierto de una grasa neutra, de un alto punto de goteo, que consigue el aislamiento total de la conexión con los agentes atmosféricos; y en
25 la parte inferior de la C, se incluye una vaselina para el mejor contacto eléctrico del cable principal, con la derivación correspondiente.



1 Usualmente la pieza metálica de sección en C indicada,
se fabrica en una aleación especial, con el fin de que pueda ad-
mitir todas las dilataciones que experimenten los cables para
los cambios de temperatura, sin que se deteriore la derivación
5 eléctrica.

Las ventajas del dispositivo de derivación, cuyas ca-
racterísticas hemos expuesto, son las siguientes:

- permite el paso de la línea general, sin cortar la
misma, y la toma de una o dos derivaciones;

10 - garantiza la conexión eléctrica entre los cables y
el total aislamiento del conjunto de la conexión con el exte-
rior;

- se puede utilizar para la conexión de cables de alu-
minio, con derivaciones de aluminio o con derivaciones de cobre.

15 Dentro de las reivindicaciones que se establecen pue-
den fabricarse dispositivos para establecer derivaciones de ca-
bles en redes eléctricas, de las formas, tamaños y materiales
que se juzguen adecuados, para la aplicación concreta de que se
trate, sin que tales variaciones, así como las que puedan intro-
ducirse en detalles de su presentación y organización, afecten
20 a la esencialidad reivindicada, por lo que los dispositivos que
se fabriquen, dentro de la idea general reseñada, con cualquie-
ra de esas modificaciones, no serán sino variantes, igualmente
comprendidas y protegidas por el presente registro.

25 En esta idea, las adjuntas figuras corresponden unica-
mente a una forma de ejecución, sin carácter alguno limitativo,
que se presenta a título de ejemplo de realización, para concre-
tar cuanto se dice en esta memoria descriptiva.



1 La fig. 1 presenta la vista en alzado de frente de un dispositivo para realizar conexiones, establecido de acuerdo con lo que se reivindica.

 La fig. 2 corresponde a la vista lateral del mismo.

5 La fig. 3 ilustra vista análoga a la de la fig. 1, pero con el dispositivo seccionado, prescindiendo de su tapa frontal.

 La fig. 4 muestra el dispositivo en la posición de la fig. 2 y con la envuelta seccionada, para dejar ver su organización.

10 Con referencia a dichas figuras y a los números que sobre ellas designan las partes y detalles del dispositivo representado, que interesan a los fines de esta memoria, la descripción del mismo es como sigue:

15 La pieza 1-2, fabricada en material aislante y elástico, forma las tapas anterior y posterior del dispositivo y en su parte inferior está cortada por la mitad, hasta la entrada del cable principal 3; es decir, las tapas están partidas en dos, a partir de los orificios laterales que dan paso al cable principal y se solidarizan formando una pieza única.

20 El cable principal 3 (figs. 3 y 4) va montado en la pieza 4 o mordaza, entre el tornillo 6, con intermedio de la zapata 8, y el gancho inferior, que a su vez recibe el extremo 14 del cable de derivación 12, fijándose el conjunto con la presión adecuada mediante la contratuerca 7, quedando la conexión así

25 efectuada alojada en el hueco 13.

 Esta disposición permite la adaptación a las inclinaciones o pequeños ángulos que pueda tener el cable, y la forma

1007070

137751

9



1 en mediacaña de la zapata 8, es la adecuada para el acoplamiento a los cables principal y derivados que se monten.

5 La unión entre las partes inferiores de la envuelta 1, se realiza mediante los botones 9 del mismo material, que entran en las cajas correspondientes 10 y 11, que alojan la cabeza y la punta esférica de dichas piezas 9.

10 Como se ha indicado, la parte interior de la envuelta 1-2 se rellena en 13 de una grasa neutra, de punto elevado de goteo, que protege el contacto de la derivación con la atmósfera; y la parte 14 se recubre de una vaselina metálica que garantiza el buen contacto eléctrico, en las derivaciones aluminio-aluminio y aluminio-cobre.

15 N O T A
=====

El presente modelo de utilidad, comprende las siguientes reivindicaciones:

- 20 1.- Dispositivo para establecer derivaciones de cables en redes eléctricas, caracterizado porque está constituido por una parte interior de material rígido, a modo de mordaza, que consta de un cuerpo en forma de C, que en la parte superior y plana presenta el alojamiento roscado para un tornillo, y en
- 25 la inferior, cóncava hacia arriba, recibe el extremo del conductor correspondiente a la derivación y sobre él el cable principal, desnudo, presionados por una zapata en mediacaña, articulada al extremo inferior del tornillo de presión, el cual se fija por una contratuerca, colocada sobre el cuerpo en C.

441072

137751⁻⁹



1
5
10
15
20
25
30

2.- Dispositivo, según la reivindicación anterior, caracterizado porque el conjunto constituido por esa mordaza de unión, el cable y el conductor derivado, se alojan en una envuelta de material aislante y flexible, de conjunto aproximadamente en forma de prisma triangular, cerrado en la parte mas estrecha y abierto en la mas ancha, a partir de las entradas del cable principal, cuya pieza tiene un ensanchamiento en la parte central, de una cara triangular, para alojar el cuerpo de la mordaza, y se cierra por debajo del cable principal, mediante botones del mismo material, que alojan sus cabezas y extremos en orificios dispuestos al efecto y enfrentados en ambas partes de la boca de la envuelta.

3.- Dispositivo para establecer derivaciones de cables en redes eléctricas.

Según se describe y reivindica en esta memoria descriptiva y se ilustra con los dibujos que a la misma se acompañan.

Consta dicha memoria de cinco hojas foliadas y escritas a máquina por una sóla de sus caras.

Madrid, 9 ABR. 1968

CARLOS ROEB
P.P.



FIG 1

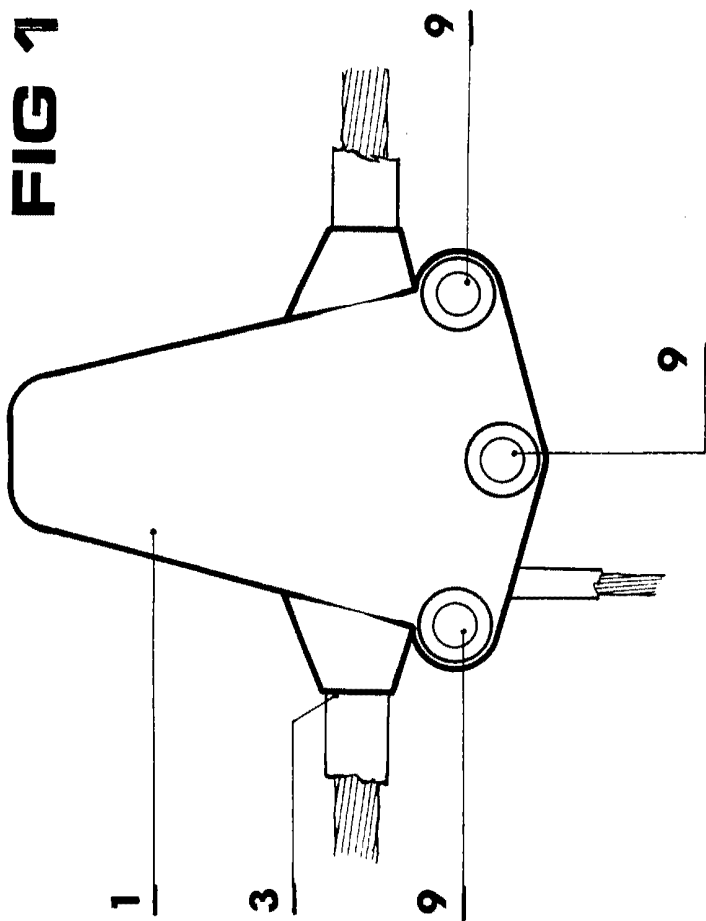

FIG 2

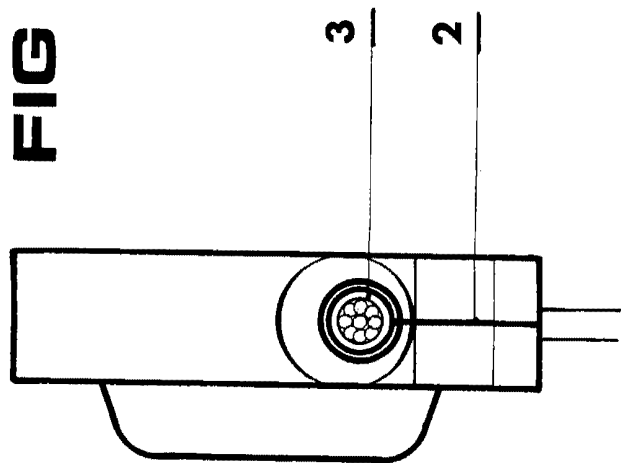

FIG 3

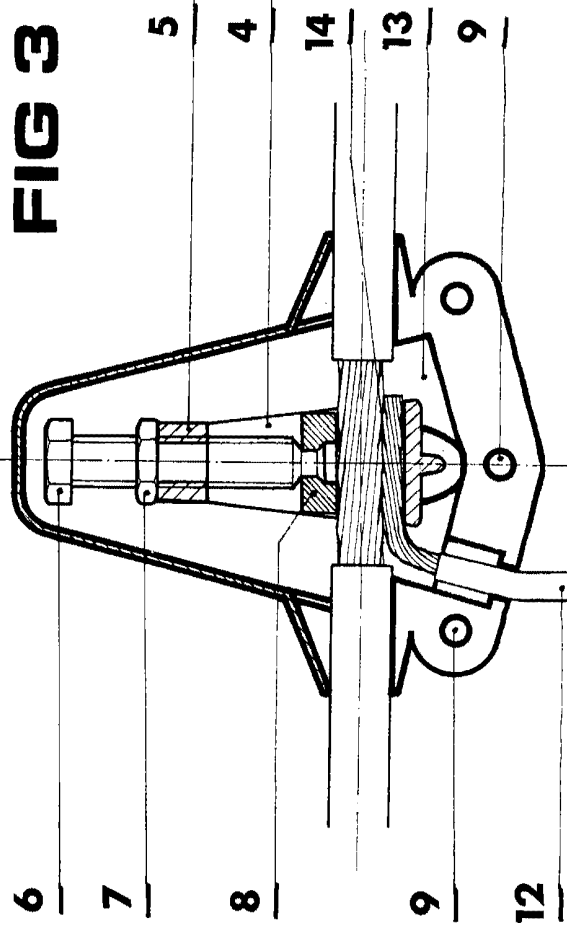

FIG 4

