



137741

M O D E L O
D E
U T I L I D A D

a favor de CARTONAJES SENTELLES, S. A., entidad española,
domiciliada en Barcelona, calle Berlín, 54, por "CAJA PLE
GABLE".

- . -

MEMORIA DESCRIPTIVA

La presente invención se refiere a una caja plega
ble, la cual reúne las mejores condiciones para el más per-
fecto y económico envasado de toda clase de líquidos, tanto
comestibles como de otro tipo, permitiendo su constitución
5. la fabricación sencilla y económica de la misma.

La caja aludida se caracteriza por el hecho de
estar constituida por un recipiente externo de lados y bases
plegables, en cuyo interior podrá alojar una bolsa flexible
la cual está dotada por su extremo superior de una boquilla
10. susceptible de salir al exterior a través de una abertura

137741



que puede formarse a voluntad del usuario en la base correspondiente del citado recipiente externo, quedando operativamente dispuesta para el vaciado del producto contenido.

5. La abertura aludida anteriormente se consigue mediante el desgarro de una zona de contorno debilitado de la que está dotada una de las aletas que formalizan el cierre de la base superior del recipiente externo.

10. Los dibujos adjuntos tan sólo a título de ejemplo muestran, no limitativo del alcance de la presente invención, un caso práctico de realización de una caja plegable según las características descritas.

15. En dichos dibujos: La figura 1 muestra una vista en perspectiva de un despiece de los elementos que forman la caja; la figura 2 es una vista en perspectiva de la caja cerrada; la figura 3 es una perspectiva de un detalle referido al extremo que posibilita el vaciado del envase interno; y la figura 4 es una vista en planta referida a este extremo hallándose levantada una de las aletas de cierre de esta base del recipiente externo.

20. Así, pues, según la representación de los dibujos, la caja plegable según la invención, se caracteriza por el hecho de constar de un recipiente externo 1, para cuya formación se parte del armado de una lámina flexible, dotada de las oportunas líneas de plegado que permitan la formación de un cuerpo general paralelepípedo, con bases realizadas por las aletas 2, rebatibles hacia el interior del recipiente 1 y enfrentarse dos a dos por sus bordes libres, para constituir las correspondientes tapas de cierre. Este

25.



5. recipiente 1 o la lámina con cuyo armado se consigue su realización, está constituido por un material laminar flexible, tal como cartón ondulado. Sus paredes laterales quedan operativamente dispuestas para recibir las oportunas inscripciones referidas al producto que envasa bajo las condiciones siguientes.

10. En el interior del recipiente 1 podrá alojarse de una bolsa flexible 3, de material termoplástico impermeable, de formas y dimensiones idénticas a las de aquél, de modo que cuando está hinchado por la presión ejercida por el líquido contenido en su interior sus lados se adaptan contra las paredes internas del mismo.

15. Esta bolsa flexible 3 presenta la particularidad de estar dotada por uno de sus extremos del pitorro, boquilla, válvula 4, el cual es susceptible de salir al exterior a través de la base del recipiente 1 para facilitar el vaciado de su contenido.

20. Sin embargo, para proceder a la operación anteriormente indicada no es preciso proceder a la apertura total de la base indicada, puesto que para ello una de las aletas externas 2 que forman dicha zona está dotada de un sector 5 contorneado por una línea debilitada de fácil desgarro, lo cual, a voluntad del consumidor, permite la formación de la abertura 6 a través de la cual puede sacarse la citada boquilla 4.

25. Serán independientes del objeto de la presente invención los materiales empleados en los distintos elementos constitutivos de la caja plegable, así como las formas



y dimensiones, tanto absolutas como relativas de los mismos y, en consecuencia, todo cuanto no afecte a su esencialidad.

- . -

N O T A

- Se reivindica como objeto del presente modelo de
5. utilidad :
1. Caja plegable, que se caracteriza por el hecho de constar de un recipiente de lados y bases plegables, en cuyo interior se alojara una bolsa flexible e impermeable la cual está dotada por su extremo superior de una boquilla susceptible de salir al exterior a través de una abertura que puede formarse a voluntad del usuario en la base correspondiente del citado recipiente externo, quedando operativamente dispuesta para facilitar el vaciado del producto contenido.
- 10.
15. 2. Caja plegable, según la reivindicación 1, que se caracteriza por el hecho de que la abertura de salida de la boquilla de la bolsa impermeable se consigue mediante el desgarrado de una zona de contorno debilitado, de la que está dotada de unas de las aletas que formalizan el cierre
20. de la base superior del recipiente externo.
3. Caja plegable.

Todo ello según queda escrito y reivindicado en

13774 123 MA



la presente memoria descriptiva que consta de cinco hojas
foliadas escritas a máquina por una sola cara.

Barcelona, 23 de marzo de 1968.

CARTONAJES SENTELLES, S. A.

p.a.

I. PONTI

P. P.

15729/1

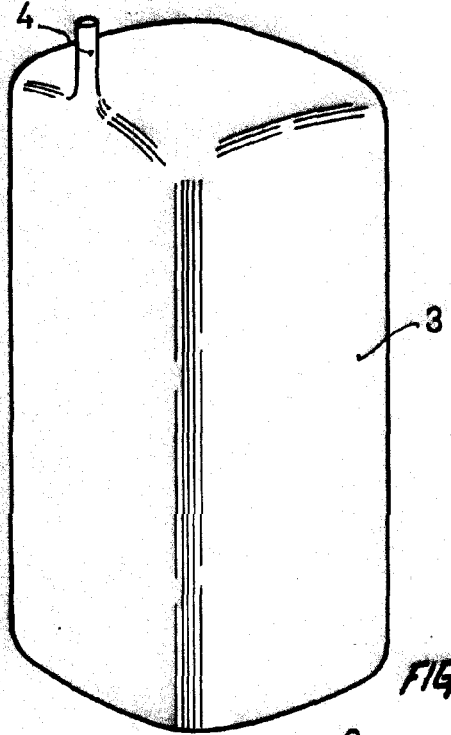

FIG. 1

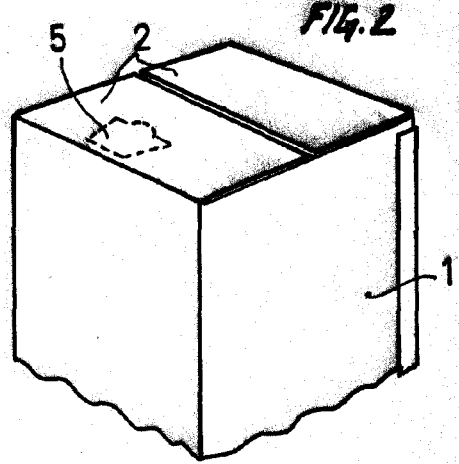

FIG. 2

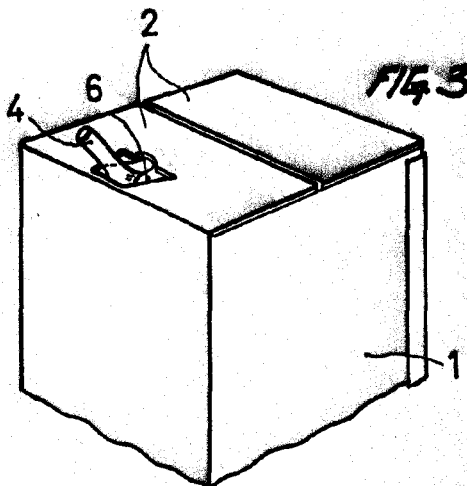

FIG. 3

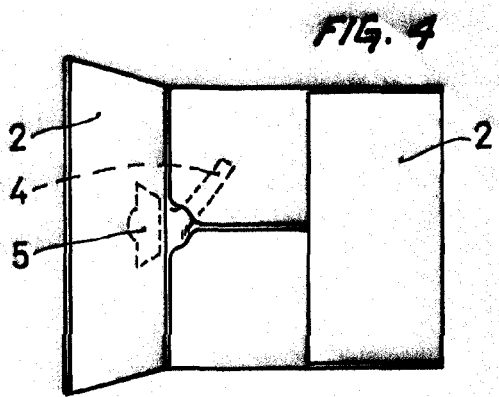
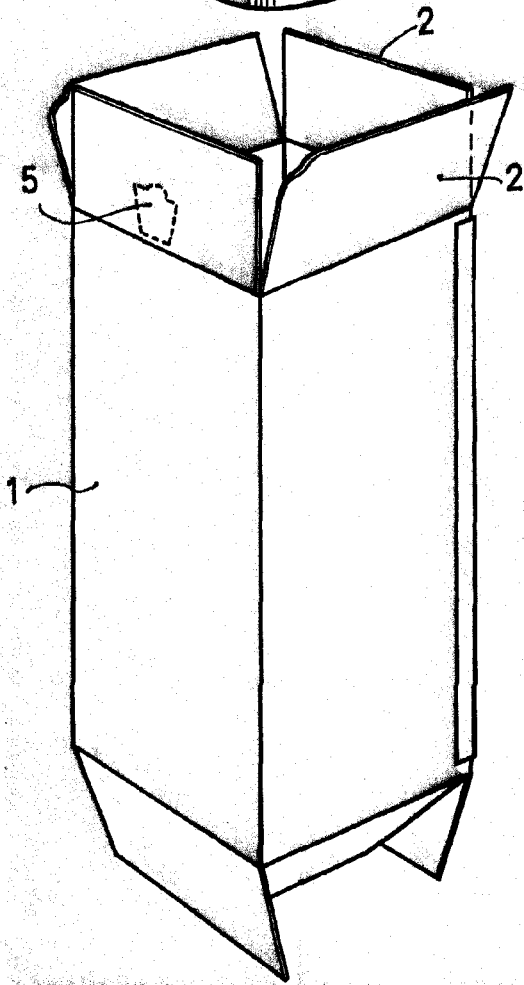

FIG. 4

BARCELONA, 23 MAR 1968
CARTONAJES SENTELLES, S.A.

P.A. I. PONTI

