

137730

23 M



M O D E L O
D E
U T I L I D A D

a favor de Don Alejandro BOSCH ORUS, de nacionalidad española, residente en Barcelona, calle Numancia, 69 a 73, por "JUEGO DE HABILIDAD".

- . -

MEMORIA DESCRIPTIVA

La presente invención se refiere a un juego de habilidad.

5. Los niños sienten un especial interés por aquellos juegos en los que interviene en forma directa la habilidad del jugador. Mucho más cuando estos juegos pueden realizarse en forma de competición entre varios jugadores.

10. Atendiendo a estas premisas, se ha ideado el juego de habilidad objeto de la invención, caracterizado esencialmente por el hecho de que consta de una pluralidad de mecanismos impulsores accionados manualmente, situados fren-



te a sendas pistas por las que se deslizan otros tantos móviles, impulsados por los mecanismos descritos, cuyas pistas presentan zonas sucesivas puntuables, hacia las que el jugador debe impulsar el vehículo.

5. Para la mejor comprensión de cuanto queda descrito en la presente memoria, se acompaña un dibujo en el que tan sólo a título de ejemplo, se representa un caso práctico de realización del objeto de la invención.

10. En dicho dibujo, la figura 1 es una vista en planta del juego; la figura 2 es una sección por el plano II-II de la figura anterior, y la figura 3 es un detalle en sección longitudinal de uno de los mecanismos impulsores.

15. El juego de habilidad descrito consta en el aludido dibujo de una plataforma -1-, a lo largo de uno de cuyos lados menores están situados una sucesión de mecanismos impulsores. Estos mecanismos, montados en un cajetín -2-, paralelos al lado en cuestión, constan de un émbolo -3-, guiado en una abertura -4- frontal del cajetín -2-. El émbolo es solidario de un vástago -5-, guiado a su vez por una abertura -6- en la cara opuesta del cajetín, y dotado de un tirador externo -7-. Entre el fondo del cajetín -2- y el extremo posterior del émbolo -3-, está comprimido un resorte -8- que empuja al émbolo en la posición de disparo.

20. La cara superior de la plataforma -1- está dotada de una sucesión de pistas -9- longitudinales, marginadas por listones -10-, en las cuales está guiado un móvil -11-, que puede representar un bólido de carreras u otro vehículo.

25.



Uno de los extremos de las pistas -9- se inicia junto al cajetín -2- y a la altura de uno de los émbolos -3-, de forma que el móvil -11- puede ser empujado por el émbolo.

5. El otro extremo de la pista presenta una sucesión de zonas -12-, con distinta puntuación, hacia las cuales el jugador debe impulsar el bólide. Depende de la habilidad del jugador al maniobrar el tirador -7-, para conseguir que el móvil se situe en la zona de mayor puntuación,
10. teniendo en cuenta que el choque del mismo contra el fondo de la pista, descalifica al jugador.

El juego de habilidad descrito es muy sencillo, pero ofrece un indudable interés al poner a prueba la habilidad de varios jugadores, que pueden competir a la vez.

15. Serán independientes del objeto de la invención, los materiales empleados en la construcción de los distintos elementos que la integran, formas y dimensiones de los mismos y cuantos detalles accesorios puedan presentarse, siempre y cuando no afecten a su esencialidad.

- . -

N O T A

20. Se reivindica como objeto del presente modelo de utilidad:

1. Juego de habilidad, caracterizado esencialmente por el hecho de que consta de una plataforma sobre uno de cu-

137730

-4-

23 MA



5. yos extremos están montados una pluralidad de mecanismos impulsores accionables manualmente, situados frente a otras tantas pistas que recorren la plataforma, por las que se deslizan debidamente guiados, otros tantos vehículos, impulsados por los mecanismos descritos, cuyas pistas presentan zonas sucesivas puntuables, hacia las cuales el jugador debe impulsar el móvil.

2. Juego de habilidad.

10. La presente memoria consta de cuatro hojas foliadas escritas a máquina por una sola cara.

Barcelona, 23 de marzo de 1968

Alejandro BOSCH ORUS.

p.a. I. PONTI

P.P.

FIG. 1

23 MAR

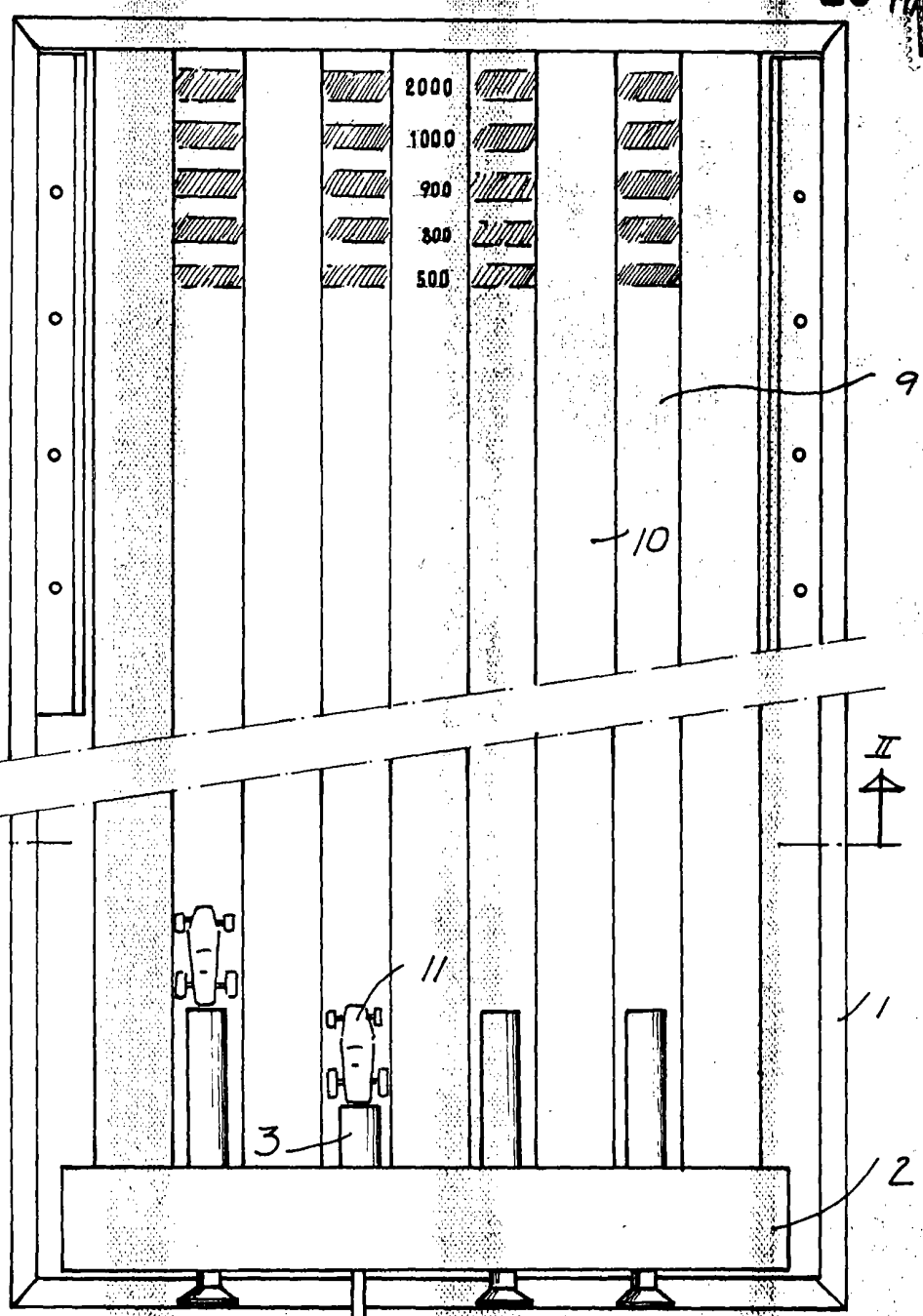

10/11/80

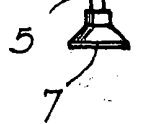

BARCELONA, 23 MAR 1980
 ALEJANDRO BOSCH ORÚS
 P.A. I PONTA
 P.P.

23 MAR 1968



FIG. 2

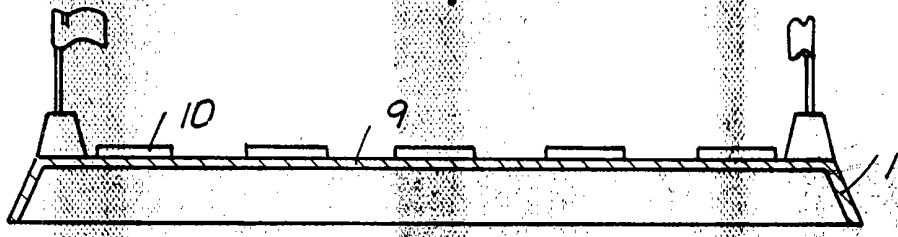
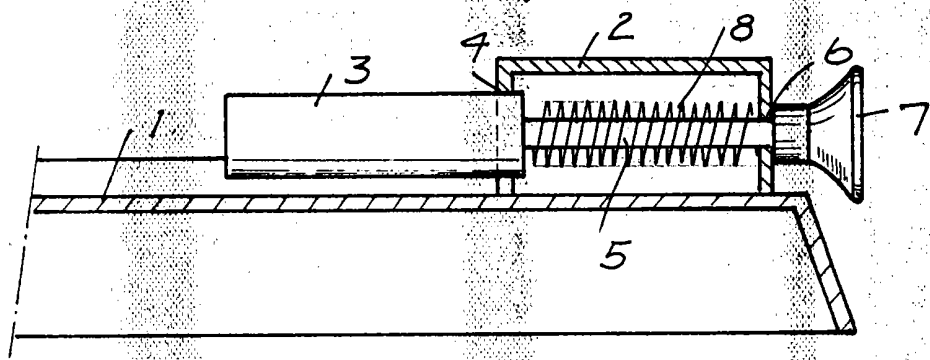

FIG. 3



BARCELONA, 23 MAR 1968
ALEJANDRO BOSCH ORCÍS
P.A.

I. PORST
P.A.