

137704

22 MAR



MODELO DE UTILIDAD

por 20 años

por "UNA CAJA PARA EMBALAJE DE OBJETOS FRAGILES", a favor de
CARTONAJES ONDA, S.A., de nacionalidad española, domiciliada
en BARCELONA, Rosellón, 166, entla.

=====

MEMORIA DESCRIPTIVA

5. El presente Modelo de utilidad se refiere a una caja destinada al embalaje de objetos frágiles, aportando originales características que permiten no solamente una función correcta en cuanto a la protección y embalaje del objeto requerido sino también una fabricación muy simplificada de la caja y por lo tanto un coste reducido de la misma.

10. La caja objeto del presente Modelo de utilidad se caracteriza de modo fundamental por comprender dos elementos, cuerpo y tapa, moldeados en material esponjoso de tipo más o menos elástico, tal como poliestireno expandido, goma-espuma u otro, efectuándose las operaciones de moldeo, conjuntamente con unos elementos laminares de recubrimiento de las superficies externas de ambos elementos constituyentes de la caja, lográndose así en una sola operación cada uno de dichos elementos a la vez que una unión íntima entre la envolvente de cada uno de dichos cuerpos y el material moldeado.

15.

137704

- 2 -

22 MAR.



- Es además característico de la presente caja de em-
balaje, el poseer un sensible refuerzo en las partes altas
del cuerpo o parte inferior de la caja, lo cual permite un
funcionamiento más seguro de la caja y una duración más pro-
5. longada de la misma puesto que, como es sabido, el desgaste
mayor de las cajas moldeadas en materiales esponjosos, ocurre
en las zonas de coincidencia de bordes para el encaje de una
y otra pieza constituyentes de la caja.
- Para su mejor comprensión, se adjunta a título de
10. ejemplo, un dibujo explicativo de la caja para embalaje de
objetos frágiles objeto del presente Modelo de utilidad.
- Las figuras 1 y 2 son sendas secciones longitudinal
y transversal de la caja objeto del presente Modelo de utili-
dad.
15. La figura 3 es una vista en planta de la propia ca-
ja.
- La figura 4 es una vista en perspectiva que muestra
los dos elementos constitutivos de la caja.
- Tal como se representa en las figuras, la caja para
20. embalaje de objetos frágiles objeto del presente Modelo de
utilidad comprende un cuerpo inferior o caja propiamente di-
cha -1- y otro cuerpo superior -2-, constituidos en material
esponjoso moldeado, del tipo de poliestireno, goma-espuma u
otro, poseyendo sendas cavidades internas tales como -3- y -4-,
25. de modo que por la unión de cuerpo y tapa de la caja, se con-
sigue una cavidad interna susceptible de alojar y centrar de-
bidamente el objeto a que se destina la caja de embalaje. Tan-
to el cuerpo inferior -1- como la tapa -2-, están moldeados
de forma que sus superficies exteriores quedan recubiertas por
30. sendos elementos laminares de protección -5- y -6- los cuales
se extienden a la totalidad de las superficies exteriores de

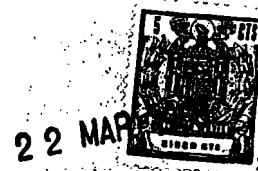

dichos elementos y se unen por moldeo a la misma vez que los cuerpos esponjosos -1- y -2-, ahorrando por lo tanto operaciones de fabricación del tipo usual y permitiendo conseguir un acabado decorativo exterior de gran calidad, bien sea para comportar motivos literales, o bien gráficos indicadores de marca, de contenido u otros.

Los elementos laminares externos de protección -5- y -6-, pueden ser asimismo de caracter resistente, lo cual permite efectuar el moldeo directo de las masas -1- y -2- en su interior, simplificando notablemente la operación.

Es característico de la caja para embalaje objeto del presente Modelo de utilidad, que los bordes conjugados de coincidencia del cuerpo y tapa de la caja estén protegidos de modo que se consiga una duración mucho mayor, para lo cual, dichos bordes poseen la estructura de sendos escalones rectos destinados a coincidir y centrarse un elemento en el otro, siendo característico que el elemento exterior de protección -5- del cuerpo -1- posea las superficies -7- y -8- que se adaptan a las superficies externas del escalón para el centrado de la tapa superior -2-, a la vez que dicho cuerpo laminar posee una expansión interna -9- la cual queda ocluida en las paredes verticales del cuerpo -1-, confiriendo por lo tanto una resistencia mecánica mucho mayor a dicho cuerpo. Dicha expansión -9- se extiende a todas las paredes verticales del cuerpo -1-, consiguiendo por lo tanto un efecto de armado de la masa esponjosa integrante del cuerpo y por lo tanto una resistencia mayor de la caja a la vez que un acabado de mayor calidad y proporcionando una mayor duración.

Todo cuanto no afecte, altere, cambie o modifique la caja descrita, será variable a los efectos del actual Modelo.

22 MAR



N O T A.

Se reivindica como objeto de este registro por Modelo de utilidad:

5. 1.- Una caja para embalaje de objetos frágiles, caracterizada por comprender un cuerpo inferior y su correspondiente tapa moldeados en material esponjoso directamente sobre sendas envolventes laminares que se extiendan a toda su superficie exterior y que a la vez comportan prolongaciones que se adaptan a los rebordes de centraje de cuerpo y caja, a efectos de proteger los mismos, consiguiendo una mayor duración de la pieza.

15. 2.- Una caja para embalaje de objetos frágiles, según la reivindicación 1, caracterizada porque los elementos laminares de protección exterior de los elementos integrantes moldeados de la caja, poseen expansiones dirigidas paralelamente a sus superficies exteriores y que en el moldeo quedan incluidas en la masa de las paredes verticales de los elementos moldeados, efectuando el armado de las mismas y consiguiendo una resistencia mecánica mucho mayor.

20. Sean cuales fueren las circunstancias que concurren en la esencialidad del Modelo de utilidad definido en las anteriores reivindicaciones, cuyo objeto es:

3.- "UNA CAJA PARA EMBALAJE DE OBJETOS FRAGILES".

Consta la presente memoria de cinco hojas foliadas,

137704

- 5 -

22 MAR



mecanografiadas por una sola cara y de los dibujos unidos a la misma.

Barcelona, 22 MAR 1968

P.A. de CARTONAJES ONDA, S.A.,

LUIS DURÁN CUEVAS

P. P.

Fdo.: Luis Durán Benejam

mr

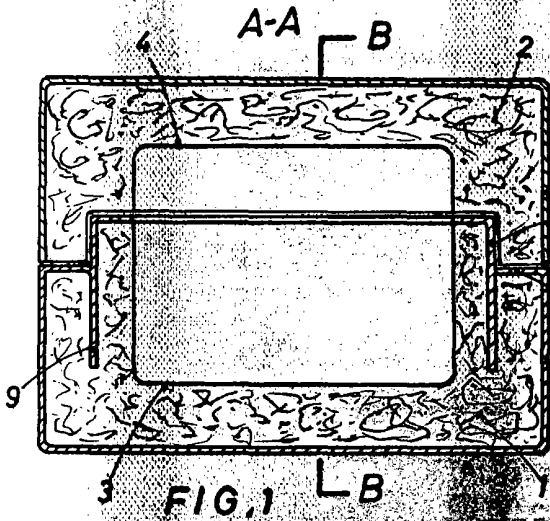

FIG. 1

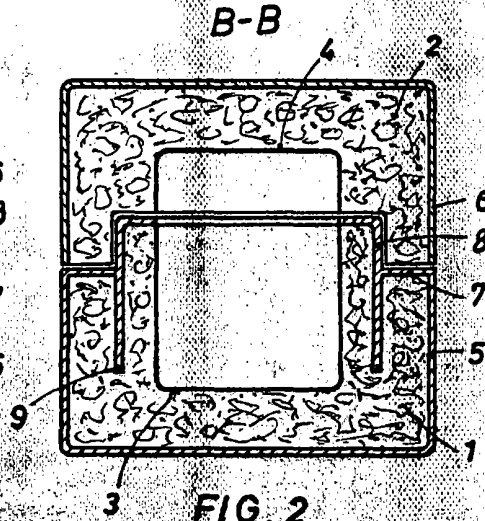

FIG. 2

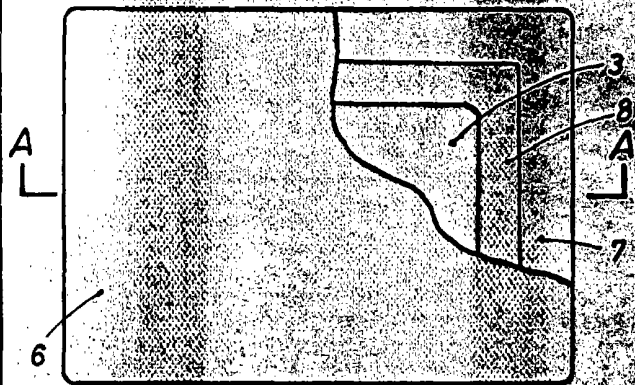

FIG. 3

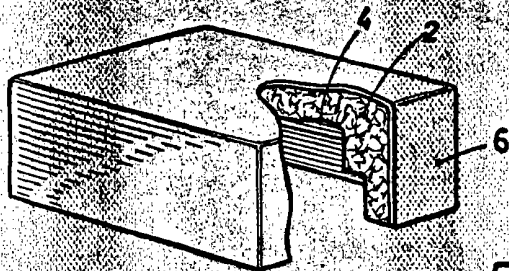
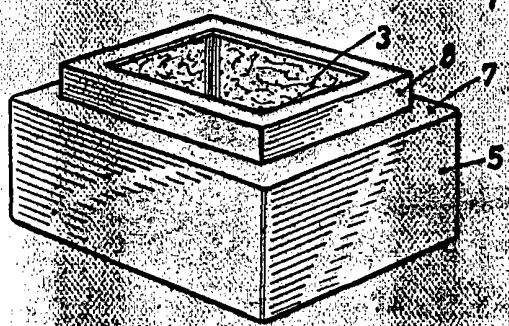

FIG. 4



BARCELONA, 22 MAR 1968
 P. A. LUIS DURÁN CUEVAS
 P. D.

Luis Durán

Fdo. Luis Durán Benojan

ESCALA VARIABLE