

137.489



MODELO DE UTILIDAD

A favor de D^a MERCEDES BARGALLO PEREZ, de nacionalidad española, residente en Barcelona, Calle Casanova, 189, 2^o 2^a, por "CAFETERA DE JUGUETE".

- . -

MEMORIA DESCRIPTIVA

- La presente invención se refiere a una cafetera de juguete compuesta de cuatro cuerpos superpuestos, el superior de ellos provisto de vertedor, asa y tapa, imitando el recipiente superior de una cafetera rusa, siendo la principal característica de la mencionada cafetera por la que se distingue de las otras existentes en el mercado, la de contener en su interior una cantidad fija de líquido, observable a través de las paredes transparentes de su cuerpo inferior, cuyo líquido conserva aparentemente
- 5.
- 10.



la propiedad de menguar su volumen al inclinar el conjunto para efectuar el trasvase de su contenido a la taza dispuesta al efecto, pero sin que dicha operación se lleve a efecto por quedar retenido el líquido en un circuito cerrado que impide su salida al exterior, con lo que se evitan posibles derramamientos durante la mencionada operación, que queda limitada a unos efectos puramente ópticos que convencen plenamente a la imaginación infantil.

5. Para mejor comprensión de la presente memoria descriptiva se acompañan unos dibujos en los que, esquemáticamente y tan sólo a título de ejemplo, se representa un caso práctico de realización de la cafetera de juguete objeto de la invención.

10. En dichos dibujos, la figura 1 es una sección axial de la cafetera descansando sobre su base, con la tapa que cubre su cuerpo superior colocada; y la figura 2 es una repetición de la anterior, pero con la cafetera ladeada para simular el llenado de las tazas.

15. De la observación de ambas figuras se desprende que la cafetera está formada por dos cuerpos inferiores superpuestos -1- y -2-, que se comunican entre sí por medio de un orificio -3-. Sostenido por unos pilarillos -4- queda cobijado en el interior del depósito -2- otro depósito -5-, siendo el espacio que media entre ambos el que contiene el líquido -6- de la cafetera, visible desde el exterior,



puesto que todo el conjunto anteriormente reseñado se halla realizado en material plástico transparente.

5. Encajado sobre el perímetro exterior del depósito -1- se halla el cuerpo opaco -7- que conforma la parte superior de la cafetera, provisto del vertedor -8-, asa -9- y tapa -10-. Dicho cuerpo está realizado en material opaco, con el fin de ocultar el depósito -1-, el cual presenta en su parte superior una boquilla -11- imitativa del conducto de salida del vapor con la infusión y provista del tapón -12-, fijo o amovible, que en este último caso permite el cambio de líquido, siempre teñido a imitación de té, café, leche, etc..

10. Al ladear la cafetera para simular el llenado de las tazas se restablece una corriente restringida del líquido entre el depósito -2- y el -1-, mediante su paso por el orificio -3-, con lo que, poco a poco, el líquido va llenando el depósito -1-, vaciándose paulatinamente el depósito -2-, con lo que se produce la ilusión óptica, a los ojos del usuario, de que el líquido, en lugar de ocultarse en el depósito -1-, por la posición de la cafetera, se escapa por el vertedor -8-.

15. Cuando la cafetera vuelve a descansar sobre su base, el líquido contenido en el depósito -2- descenderá por el orificio -3-, al depósito -2-, con lo que sin efectuar ningún transvase de líquido, el pe-



queño usuario consigue jugar sin derramamientos o -
salpicaduras.

- Serán independientes del objeto de la presente invención los materiales, formas y dimensiones, disposición y número de elementos que componen la -
5. cafetera y, en general, todo cuanto no altere, cambie o modifique su esencialidad.

- . -

N O T A

Se reivindica como objeto del presente modelo de utilidad:

10. 1. Cafetera de juguete, que se caracteriza por comprender tres depósitos superpuestos, de los que el superior forma el fondo de un cuarto recipiente independiente, dotado de los oportunos vertedor, asa y -
tapa, a manera de cuerpo superior de una cafetera rusa, con el conducto axial por el que aparenta salir
15. hecha la infusión formando parte integrante de dicho fondo y cerrado superiormente, estando aquel cuerpo superior cerrado completamente, excepto por un orificio central que comunica con una doble pared formada entre los otros dos depósitos, que ocupan la -
20. parte inferior del conjunto y de los que el exterior, que es transparente, afecta la forma del depósito de agua de la cafetera rusa, mientras que el



- interior, asimismo transparente, se halla totalmente cerrado y es mantenido por medio de oportunos pilarrillos o separadores adecuadamente dispuestos a distancia uniforme tanto de las paredes y fondo del depósito inferior que lo rodea externamente, como del fondo del depósito superior en el que se halla practicado el orificio de comunicación con la doble pared formada entre los dos citados depósitos inferiores, estableciéndose una circulación restringida, a través del mencionado orificio, de un líquido de aspecto similar al de una infusión de café que ocupa alternativamente, según sea la posición del juguete, el depósito superior (en la que es visible a través del fondo del cuerpo superior de la cafetera) y el depósito inferior, en la doble pared determinada en el mismo por el depósito interior cerrado hueco (en la que el líquido es visible por la transparencia de las paredes, sin que sea perceptible, por ser también transparente, el citado depósito interior determinante de la doble pared).
- 5.
- 10.
- 15.
- 20.

2. Cafetera de juguete.



La presente memoria descriptiva consta de seis hojas foliadas, numeradas y escritas a máquina por una sola cara.

Madrid, a 29 de Marzo de 1968.

MERCEDES BARGALLO PEREZ

p. a.

J. TORTRAS
P.P.

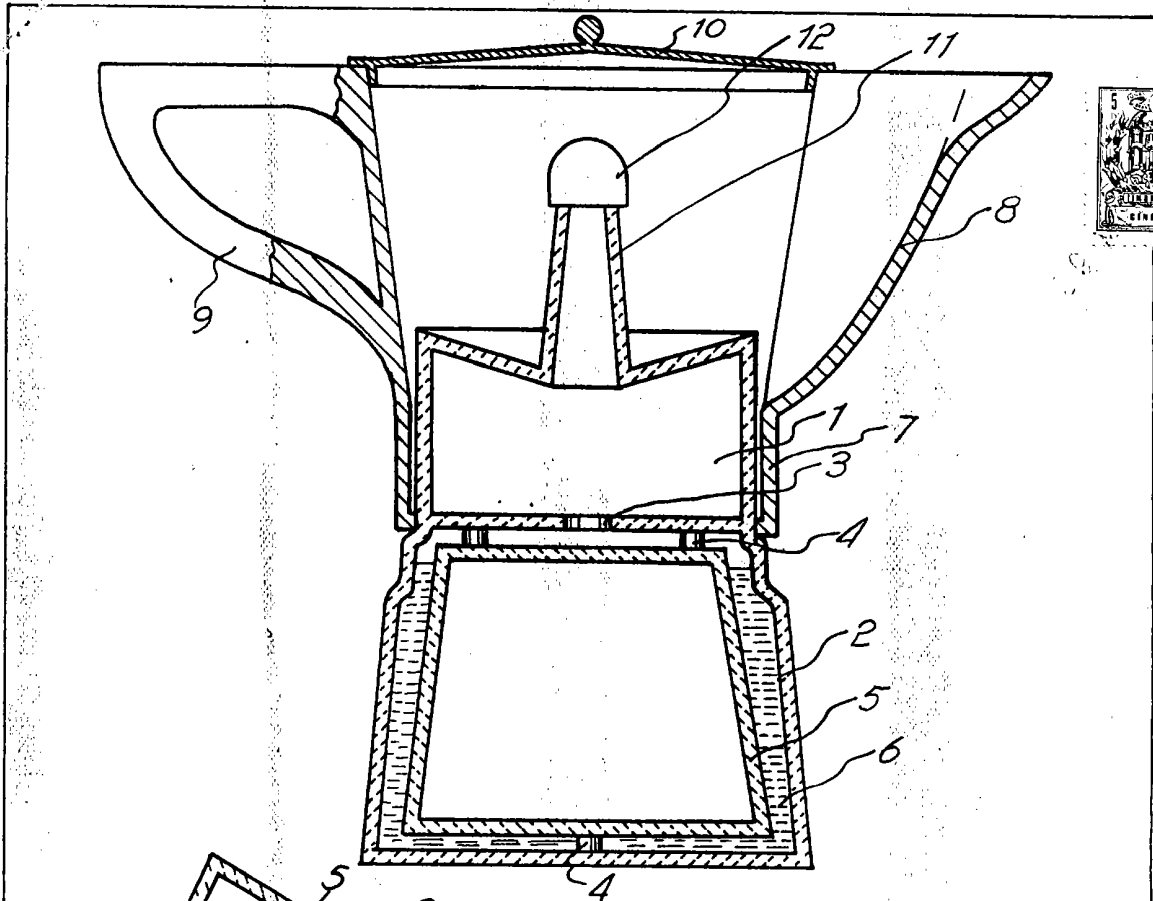

FIG. 1

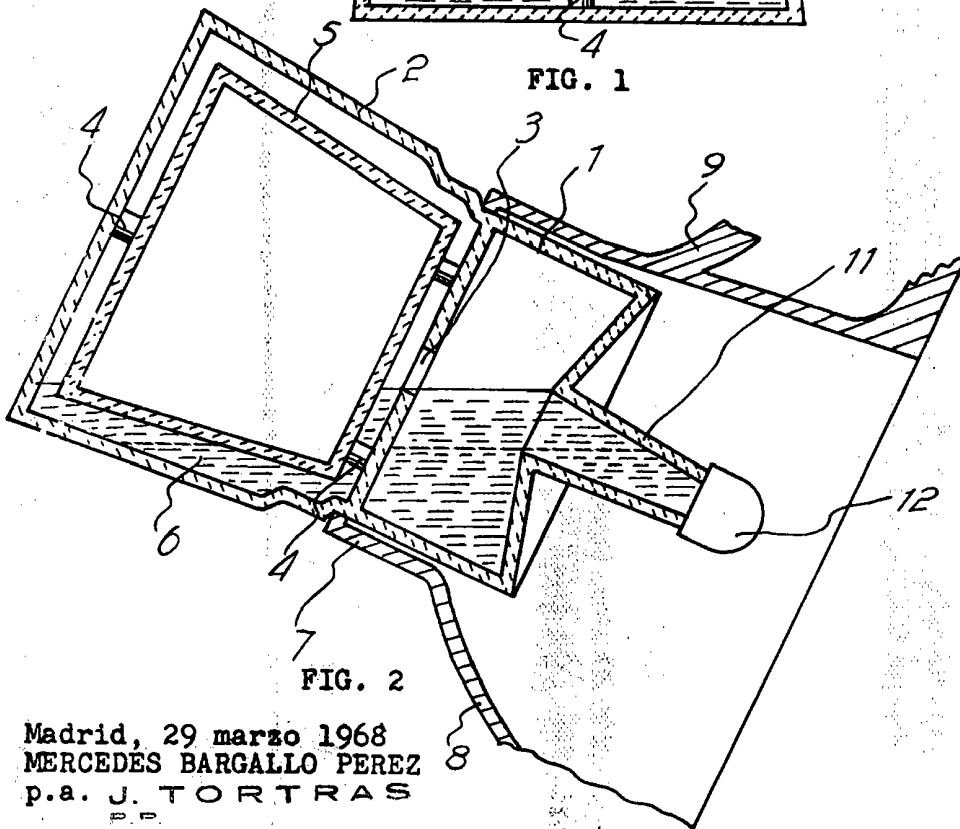

FIG. 2

Madrid, 29 marzo 1968
MERCEDES BARGALLO PEREZ
p.a. J. TORTRAS

Chy