

28



137 443

M O D E L O
D E
U T I L I D A D

por "ENVASE PERFECCIONADO", a favor de DON TOMAS HERNAN
DEZ GONZALEZ, de nacionalidad española, domiciliado en
Barcelona, Dr. Pí y Molist, nº 60.

= . =

MEMORIA DESCRIPTIVA

El presente modelo de utilidad se refiere a un
envase perfeccionado.

- Más concretamente en la invención se ha ideado
un envase tubular rígido de grosor constante, cuya embo-
cadura presenta una zona de depresión constitutiva de un
5. cuello en el que se incluye exteriormente a presión un
tapón tubular de cierre, que encaje en dicho cuello sin
destacar del resto del cuerpo tubular citado.



Con el objeto de facilitar la explicación, se acompaña a la presente memoria descriptiva, de un pequeño croquis, en el que se representa un caso práctico del sistema de la invención.

5. La figura única presenta una sección longitudinal del envase, en la que se aprecia un tramo tubular 1, que presenta una zona de depresión 2, exterior a su embocadura 3, constituyendo un cuello que es abrazado por la inclusión del tapón de cierre 4, que queda alineado con el resto del tramo tubular 1.

10. La invención, dentro de su esencialidad, se puede llevar a la práctica en otras formas de realización, que difieran en detalle de la expuesta en la descripción a título de ejemplo y a las cuales alcanzará indudablemente la misma ventaja que se desea obtener.

15. Se podrá pues construir arbitrariamente en forma y tamaño, con los materiales más adecuados, por quedar todo ello comprendido en el espíritu de las reivindicaciones.



N O T A

Descrito el objeto del presente invento, lo que se declara como no divulgado ni practicado en España, comprende las siguientes reivindicaciones :

1.- Envase perfeccionado, caracterizado esencialmente por el hecho de que comprende un tramo tubular de grosor constante, que presenta en su embocadura un escalón constitutivo de un cuello, en el que se incluye exteriormente una tapa de cierre tubular, que encaja a presión quedando alineada con la superficie exterior del tramo tubular para conformar un cuerpo único cilíndrico.

2.- Envase perfeccionado.

Según se describe y reivindica en la presente memoria descriptiva, que consta de 3 hojas foliadas y escritas a máquina por una sola cara, acompañadas de los dibujos reglamentarios.

Madrid, a 28 MAR. 1936

p.a.

SAINTE ISIDORE

BA

Dn. Tomás Hernández González

Hoja única

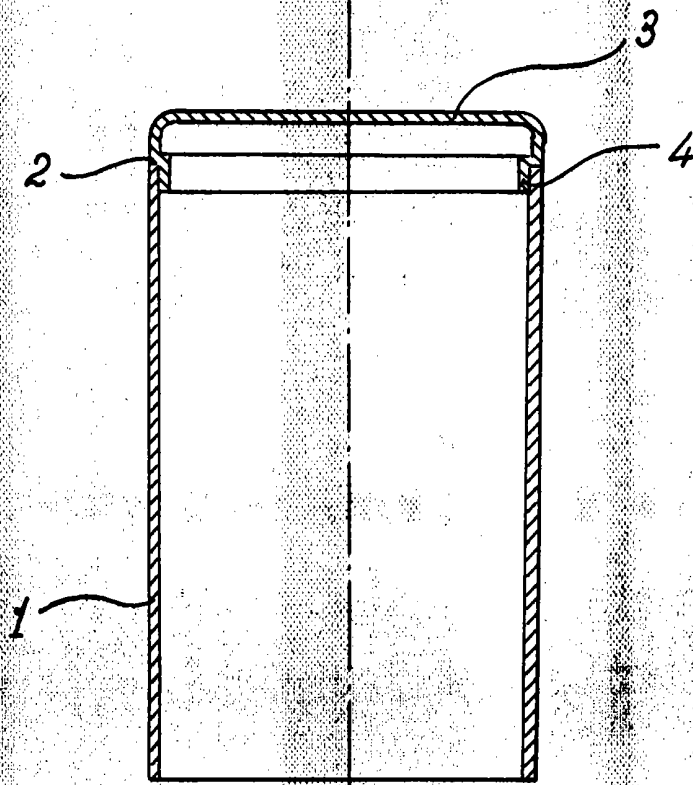
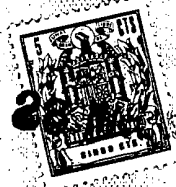

28 MAR 1900
Madrid,
p.p. Jaime Isern
Jaime Isern