

28 MAR. 1968



137442

M O D E L O
DE
U T I L I D A D

por "CAJA-ENVASE PERFECCIONADA", a favor de DON TOMAS HERNANDEZ GONZALEZ, de nacionalidad española, domiciliado en BARCELONA, Dr. Pí y Molist, nº 60.

= . =

MEMORIA DESCRIP TIVA

El presente modelo de utilidad se refiere a una caja-envase perfeccionada.

Más concretamente en la invención se ha ideado un envase tubular cilíndrico, cuya embocadura está rematada interiormente por un rebordado para la posible inclusión de una tapa de plástico o similar, que encastra a presión a través de un rebaje anular que presenta dicha tapa en su boca de entrada en el envase tubular. La cita-



da tapa esrá rematada superiormente por un cuello cilíndrico, cuyo fondo presenta una serie de orificios para la salida del producto en polvo envasado.

5. Con el objeto de facilitar la explicación, se acompaña a la presente memoria descriptiva de un pequeño croquis, en el que se representa un caso práctico del sistema de la invención.

10. La figura única presenta una sección longitudinal del envase, en la que se aprecia un tramo tubular 1, cuya embocadura 2, está rematada por un rebordado 3, en el que encastra el rebaje anular 4, del tapón de cierre 5, cuya parte superior comprende un saliente 6, con orificios 7, en su fondo 8, para la salida del producto envasado.

15. La invención, dentro de su esencialidad, se puede llevar a la práctica en otras formas de realización, que difieran en detalle de la expuesta en la descripción a título de ejemplo y a las cuales alcanzará indudablemente la misma ventaja que se desea obtener.

20. Se podrá pues construir arbitrariamente en forma y tamaño, con los materiales más adecuados, por quedar todo ello comprendido en el espíritu de las reivindicaciones,

137442



N O T A

Descrito el objeto del presente invento, lo que se declara como no divulgado ni practicado en España, comprende las siguientes reivindicaciones :

1.- Caja-envase perfeccionada, caracterizada esencialmente por el hecho de comprender un tramo tubular, cuya embocadura presenta un rebordonado interior para el encastre a presión de una tapa a través de un rebaje anular que ella presenta en su boca de entrada en el envase, comprendiendo superiormente la tapa un cuello cilíndrico, con su cara superior agujereada para la salida por ella del producto envasado.

2.- Caja-envase perfeccionada.

Según se describe y reivindica en la presente memoria descriptiva que consta de 3 hojas foliadas y escritas a máquina por una sola cara, acompañadas de los dibujos reglamentarios.

Madrid, a

28 MAR. 1968

p.a.

JAIMESERRA

137442

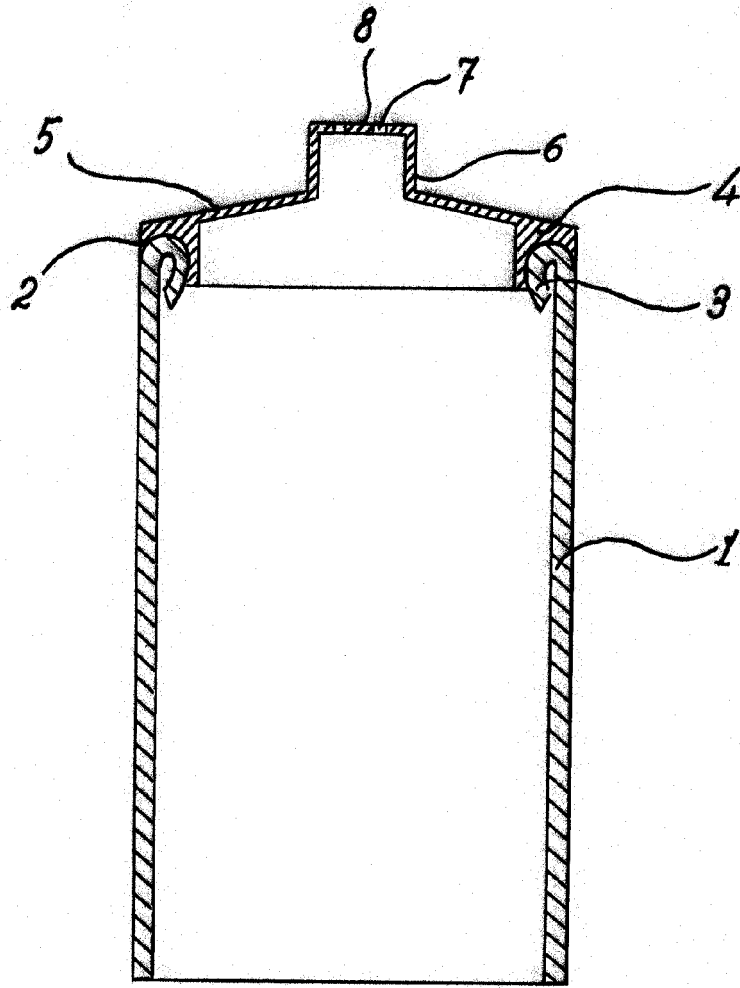
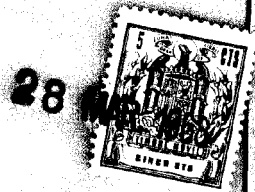

28 MAR. 1968

Madrid,
p.p. Jaime Isern
[Signature]