

29 FEB



137.265

MODELO DE UTILIDAD

por 20 años

A favor de Dña. JOSEFA OLIVE ALBARICIAS, de nacionalidad española, residente en TARRASA (Barcelona), c/. Emperatriz Eugenia, 14. - - - - -
por: "CABEZAL PERFECCIONADO PARA APARATOS FREGASUELOS". -

MEMORIA DESCRIPTIVA

El presente modelo de utilidad se refiere a un cabezal perfeccionado para aparatos fregasuelos.

Como es sabido, los cabezales fregasuelos comprenden generalmente un cuerpo hueco cilíndrico prolongado en un cuello superior en el que se acopla el mango del aparato, en cuyo cuerpo se acoplan una pluralidad de cordones que constituyen el manajo de elementos destinado a efectuar la operación de fregado.

29 FEB



con el invento, a base de reforzar el dispositivo de fijación de los cordones al cabezal y en reducir el precio de costo de los mismos mediante el empleo de un material de bajo precio, preferentemente plástico regenerado, para la pieza constitutiva del cabezal exceptuando los elementos de acoplamiento del mismo, que se fabrican en material de gran resistencia y alta calidad.

A dicho efecto, estos elementos están constituidos por unos casquillos con cabeza que se fijan a presión en orificios escalonados del cuerpo cilíndrico del cabezal formando una vez acoplados una pieza única.

Asimismo se ha previsto el que, el citado cuerpo presente en su fondo una cavidad central en la cual se aloja el núcleo formado por el entrecruzamiento de los cordones del fregasuelos, para que al aplicar el disco metálico de fijación de los cordones, el grosor de dicho núcleo no debilite la unión de dichos elementos al cabezal.

Esta especial constitución del cuerpo del cabezal, constituye una indudable mejora respecto del montaje utilizado en los cabezales de fregasuelos conocidos hasta la fecha, ya que en éstos el grosor del núcleo de los cordones repercute en la seguridad del acoplamiento, en tanto que con este sistema, los esfuerzos a que está sometido el disco metálico y los elementos de sujeción quedan prácticamente equilibrados.

Para la mejor comprensión de la presente memoria descriptiva, se acompaña una hoja de dibujos, en los que se ha representado un caso práctico de realización, que se citatan sólo a título de ejemplo

29 FEB 1960



no limitativo del alcance de este modelo de utilidad.

En los dibujos:

La figura 1, muestra el cabezal para fregasuelos objeto del modelo, visto en sección.

5 La figura 2, representa una vista en alzado de uno de los casquillos de que va dotado el cuerpo del ca bezal.

El cabezal para aparatos fregasuelos objeto del modelo, comprende un cuerpo hueco cilíndrico -1-, dotado
10 de una cavidad central interior -2-, cuyo cuerpo va pro visto de cuatro casquillos -3- con cabeza -3'- fijados a presión en su base, a través de unos orificios escalonados y de paredes reforzadas -4- que presenta la misma, formando un todo, de modo que el núcleo entrecruzado de los cordones
15 -5- del fregasuelos queda alojado entre el disco metálico perforado -6-, que se utiliza para la fijación de los cordones al cuerpo del cabezal, y la cavidad -2- que presenta su fondo.

Los casquillos -3- en los que se ajustan los
20 bordes de los orificios del disco metálico -6- presentan unos nervios longitudinales -7- para mejorar la fijación del conjunto.

En los casos en que se quiera fabricar el cuerpo
-1- del cabezal propiamente dicho, en metal en lugar de
25 plástico, se suprimirá el alojamiento o cavidad central -2- del mismo destinada a alojar el núcleo principal de los cordones, ya que en la operación de aplicar dicha pieza mediante prensado sobre los cordones, la propia presión de la prensa sobre el disco de sujeción -6-
30 obliga a la plancha del citado cuerpo a embutirse cediendo

29 FEB



espacio para el núcleo central de los mismos.

El modelo, dentro de su esencialidad, puede ser llevado a la práctica en otras formas de realización que difieran en detalle de la indicada a título de ejemplo, a las cuales alcanzará igualmente la protección que se recaba. Podrá, pues, fabricarse el cabezal para fregasuelos de referencia, en cualquier forma y tamaño, con los materiales y medios más adecuados, por quedar todo ello comprendido en el espíritu de las reivindicaciones.

10

N O T A

Se reivindica como objeto del presente modelo de utilidad:

15 1.- Cabezal perfeccionado para aparatos fregasuelos, caracterizado esencialmente por comprender un cuerpo hueco cilíndrico provisto de unos casquillos con cabeza, fijados a presión en su base a través de unos orificios escalonados que presenta la misma, formando un todo, en cuyos casquillos se ajustan los bordes de los orificios del disco metálico de fijación de los cordones.

20 2.- Cabezal perfeccionado para aparatos fregasuelos, según la anterior reivindicación, caracterizado porque el cuerpo hueco cilíndrico está dotado de una cavidad central interior para alojamiento del núcleo formado por el entrecruzado de los cordones del fregasuelos, evitando este alojamiento que el núcleo de los cordones debilite, por su abultamiento, la fijación de los mismos.

25

3.- CABEZAL PERFECCIONADO PARA APARATOS FREGASUELOS.

- 5 + 137265

29 FEB



Consta la presente memoria descriptiva de cinco
hojas mecanografiadas, foliadas, numeradas y escritas por
una sola cara, acompañada de una lámina de dibujos.

Barcelona, para Madrid, a 29 de Febrero de 1968.

JOSEFA OLIVE ALBARICIAS

P.A.

137265

29 FEB



Fig. 1

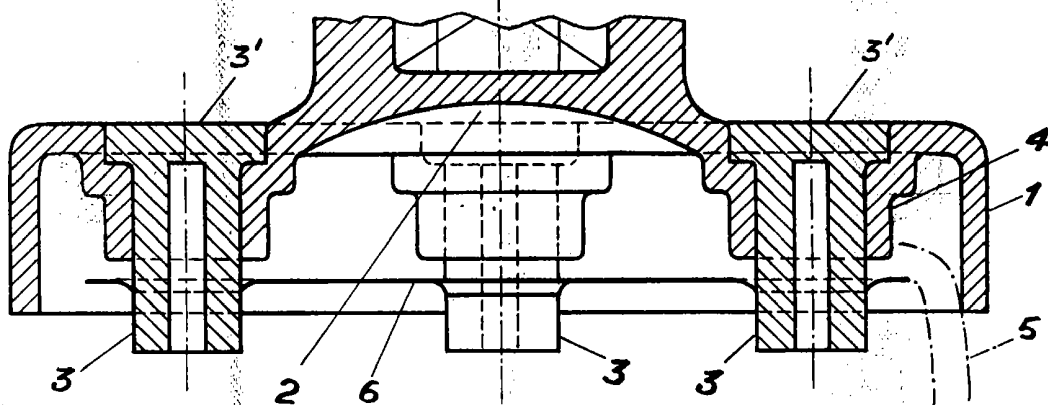
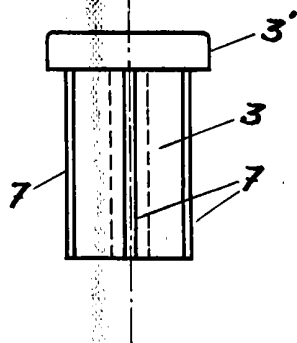

Fig. 2



Barcelona, 29 de Febrero de 1968

p.a.