



137224

M O D E L O  
D E  
U T I L I D A D

por "ENVASE SUMINISTRADOR DE PINTURA", a favor de la razón social española NOVEDADES POCH, S.A., con domicilio en la calle de Galileo, 49 en BARCELONA.

= . =

MEMORIA DESCRIPTIVA

5. El presente modelo de utilidad, se refiere a un envase suministrador de pintura, especialmente ideado para disponer varios de estos envases, en una caja adecuada, conteniendo cada envase un color distinto, destinadas a la infancia, preferentemente.

10. Estos envases, consisten esencialmente, en un recipiente de forma exterior cuadrado, que presenta en su cara superior, una pequeña y única abertura tubular saliente y en cuyo interior contiene una esponja que rellena su cavidad, estando esta esponja cubierta, por una placa o lámí-

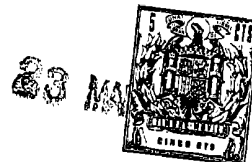

137224

na, la cual, gracias al suave empuje elástico de la esponja se mantiene suavemente apretada, desde el interior, contra la abertura interior del tubo, que sobresale al exterior, cual un pequeño vaso.

5. La cavidad del envase, se llena con un color en estado líquido, que será absorbido por la esponja, mientras la placa, obturará el orificio tubular, para que el líquido-color no se salga.

10. Al introducir un pincel, por el agujero del tubo saliente, suavemente éste apretará a la lámina de cierre, la esponja será oprimida y el color líquido pasará encima de la lámina, empapando al pincel y una vez retirado éste, la lámina de cierre será nuevamente empujada hacia arriba, por la esponja, absorbiendo esta el líquido color, cerrándose de nuevo el envase.

15. Estos envases se disponen en dos hileras en línea en una caja, con espacio intermedio, para pinceles, constituyendo el conjunto, una auténtica caja de colores, extensibles a pincel, sin necesidad del empleo de agua, resultando de fácil y agradable uso, tanto para los pequeños como para los mayores.

20. Con el fin de facilitar la explicación, se acompaña a la presente memoria, de una lámina de dibujos, en la que se ha representado un caso de realización, que se cita a título de ejemplo.

25. En el dibujo:

La figura 1, muestra una vista en perspectiva del envase.

= 3 =

137224

33



La figura 2, es una vista en sección del envase, viéndose a la placa de cierre, empujada por la esponja situada debajo, dispuesto todo para su utilización.

5. La figura 3, muestra la forma como, la ligera presión del pincel, sobre la lámina de cierre, abaja a ésta y permite que el pincel se empape de color líquido, por la presión de éste al ser apretada la esponja por la placa de cierre, gracias a la acción del pincel, encima de la placa.

10. Haciendo referencia a las figuras, es de observar que, por 1, se representa al envase suministrador de colores líquidos, que solo presenta la pequeña abertura tubular saliente 2; por 3, al tubo que sobresale de la cara superior del envase, cuyo agujero 2, permite la introducción del pincel 6, para con suave presión, la placa 4, exprima delicadamente la esponja 5, empapada y cuyo líquido color, pueda mojar la cara superior de la citada placa 4.

20. El modelo, dentro de su esencialidad, puede ser llevado a la práctica, en otras formas de realización que difieran en detalle de la indicada a título de ejemplo en la descripción. Podrá, pues, construirse en cualquier forma y tamaño, con los materiales más adecuados, por quedar todo ello comprendido en el espíritu de las reivindicaciones.

= . =

= 4 =

137224

23 MAR 1969



N O T A

Descrito el objeto y utilidad de la presente invención, lo que se declara como nuevo y no divulgado en España, comprende las reivindicaciones siguientes.

5. 1.- Envase suministrador de pintura, esencialmente caracterizado, por presentar una abertura tubular saliente 2, gracias a un tubo 3, que sobresale de la cara superior del envase, 1, en cuya cavidad, se halla alojada una esponja 5, suave y absorbente, empapada del color en estado líquido y cuya esponja, está cubierta por una placa 4, que por
10. el empuje de la esponja, cierra elásticamente la abertura 2, por la que se introduce un pincel 6, que al presionar encima de la placa de cierre 4, promueve que la esponja suministre pintura y se moje el pincel, gracias al líquido que pasa encima de la placa, que cierra a la abertura 2,
15. al retirar el pincel.

2.- Envase suministrador de pintura.

Según se describe y reivindica en la presente me-

= 5 =

137224



1908

moria descriptiva que consta de 5 páginas foliadas y escritas a máquina por una sola de sus caras y acompañadas de una lámina de dibujos.

Madrid, 9

23 MAR. 1908

p. a.

JOAQUIN ISEEN

RECEIVED

47224



Fig. 1

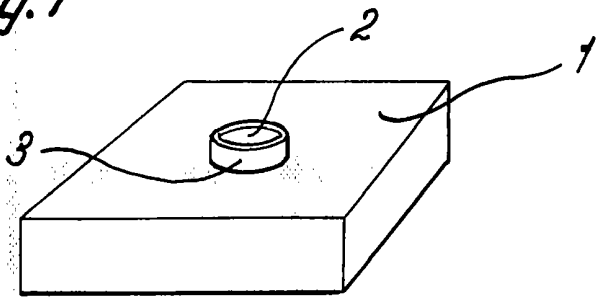

Fig. 2

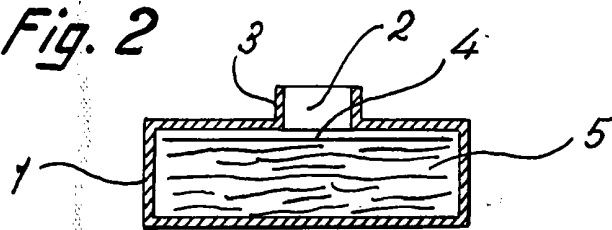
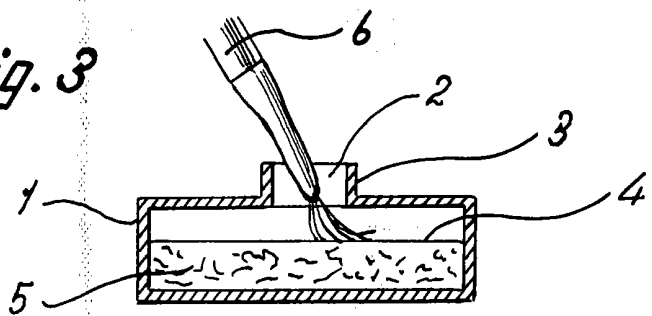

Fig. 3



Madrid, 1910  
p.p. Jaime Isern

1910