



137220

MODELO DE UTILIDAD

por V E I N T E años

a favor de D. Jose Ripoll Vergel

de nacionalidad española

residente en ALMERIA.- Carmencita Franco, 8

por:

„VENTANA PERFECCIONADA”.-

- - - - -



5.- El Modelo de Utilidad objeto de la presente memoria se refiere, como su titulo indica, a un nuevo tipo de ventana que reúne unas cualidades que hacen su utilización preferible a cuantos hasta el momento han aparecido en el mercado. Las reducidas dimensiones de las viviendas actuales obligan a reducir al minimo el espacio cubierto por los elementos moviles, para conseguir el mayor volumen disponible. La ventana que nos ocupa consigue plenamente este objetivo ya que dispone de dos bastidores extremos fijos y dos centrales deslizantes.

10.- Consiste esencialmente la presente invención en disponer de un marco preferentemente conformado en tubo metalico rectangular que dispone de dos porciones cerradas fijas, con su cristal quedando un hueco central de longitud aproximada al doble de los laterales. En la parte superior del marco general y por la cara anterior, se ha previsto longitudinalmente una U fija sobre su fondo, por la que discurren dos bastidores deslizantes por medio de unas ruedecillas en la parte superior disponiendose para evitar la salida de dicho canal, una tapa longitudinal en la que se ha previsto a su vez un fleje ondulado para ejercer cierta presión y ajuste, evitando ruidos y vibraciones producidos por el aire, paso de vehiculos, etc. En la parte inferior se ha previsto una guia analoga y en los bastidores deslizantes dos ruedas de eje vertical para guiarlos. En los marcos, tanto fijos como moviles, se disponen los cristales por el procedimiento que resulte mas adecuado, asi como las juntas que fijas en los bordes de los marcos deslizantes, rozan sobre el cristal fijo manteniendoles limpios con las suce-



sivas aperturas. En los bordes del contacto entre ambos marcos móviles se dispone una junta frontal de presión semiconica.

5.-

Para la mejor comprensión del invento que se preconiza se acompaña una hoja de planos en la que en dos figuras se detalla suficientemente la constitución y disposición de sus elementos componentes así como su funcionamiento.

10.-

La figura primera representa una vista en perspectiva del conjunto montado de un ejemplo de realización no limitativo. La segunda es una sección parcial del referido ejemplo.

La numeración que acompaña a las figuras tiene el mismo significado para todas ellas siendo este el siguiente:

15.-

- 1.- Bastidor general.
- 2.- Bastidor fijo.
- 3.- Bastidores deslizantes.
- 4.- U guía superior.
- 5.- Guía inferior.

20.-

- 6.- Ruedas superiores.
- 7.- Ruedas inferiores.
- 8.- Tapa de guía (4).
- 9.- Fleje de presión.
- 10.- Cierre.

25.-

- 11.- Soporte de fijación de (8).

El bastidor general (1), lleva en sus extremos dos marcos fijos (2), con su cristal y una corredera en U superior (4), por la que discurren colgados dos marcos des-



lizantes (3), por medio de unas ruedas (6) estando estos asimismo, provistos de cristal.

5.- En la parte inferior se guiarán por las ruedas de eje vertical (7), que deslizan por el interior del perfil (5). La tapa embellecedora (8) del carril superior, comporta un fleje (9), que presiona sobre los soportes de las ruedas (6), evitando ruidos y manteniendo la presión de cierre de los marcos deslizantes (3).

10.- Seran independientes del objeto de la presente invención, los materiales, formas, y dimensiones y en general todo cuanto no altere cambie o modifique la esencialidad del invento.

15.- Descrita suficientemente la naturaleza y objeto della presente Modelo de Utilidad, se hace constar que las características esenciales sobre las que han de recaer la concesión del mismo, se hallan comprendidas en las siguientes:

REIVINDICACIONES

20.- 1ª.- Ventana perfeccionada caracterizada por comprender un marco general fijo, en cuyos extremos dispone de dos marcos fijos provistos de su cristal correspondiente y conformando un hueco aproximadamente igual en longitud, a la suma de los fijos de manera que quede cerrado por dos marcos igualmente acristalados que se deslizan colgados de una U fija por su fondo, por medio de unas ruedas, preferentemente de material moldeable, para un funcionamiento silencioso siendo guiadas en la parte inferior por ruedas análogas fijadas sobre eje vertical, cerrando entre ambas por

25.-



cremona o cierre analogo que se considere adecuado.

5.- 2ª.- Ventana perfeccionada caracterizada por comprender segun reivindicacion anterior, una tapa embellecedora que se adapta sobre la U de guia superior y que provista de un fleje ondulado, ejerce cierta presión sobre los soportes de las ruedas, proporcionando cierre hermetico y evitando ruidos y vibraciones.

10.- 3ª.- Venta perfeccionada, caracterizada por comprender segun reivindicaciones anteriores, la disposición de juntas de estanqueidad de material elastico, en el borde exterior de los marcos móviles, una junta lineal que permanezca en toma constante con el cristal fijo de manera que al correr los marcos moviles limpia los referidos cristales fijos, y entre ambos marcos móviles una semicónica de contacto mutuo.

15.-

4ª.- VENTANA PERFECCIONADA.

Todo ello tal y como se reivindica en la presente memoria que consta de CINCO hojas escritas a maquina por una sola de sus caras y planos que la ilustran.

Madrid, 23 de Marzo de 1968

137220

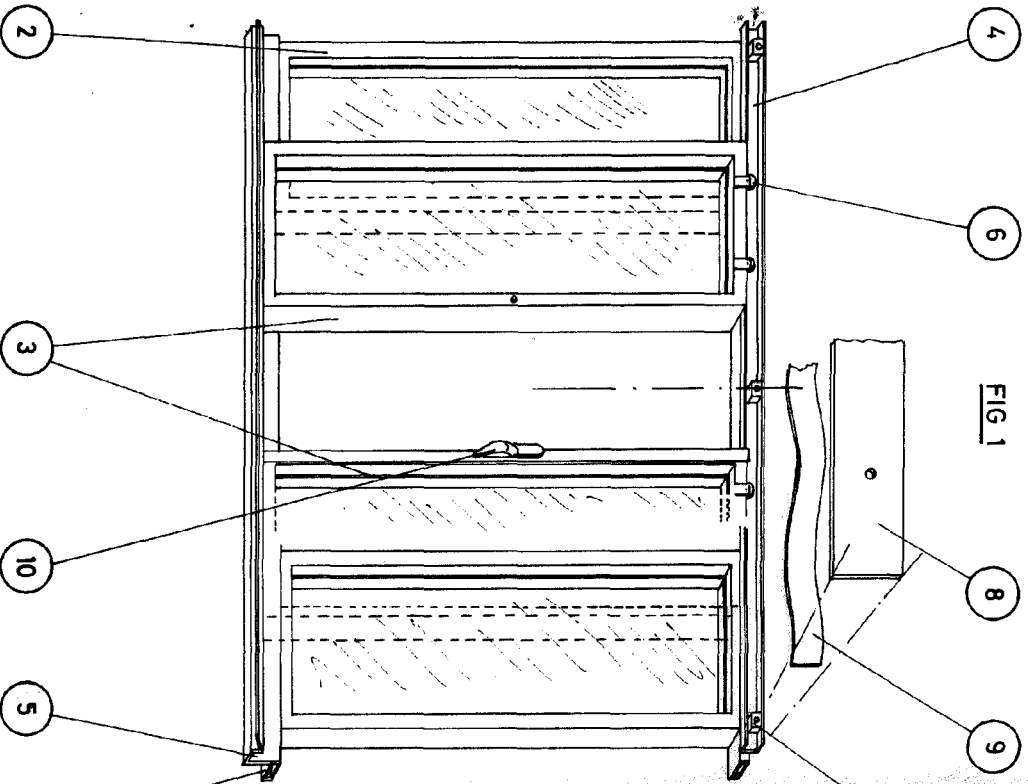

FIG 1

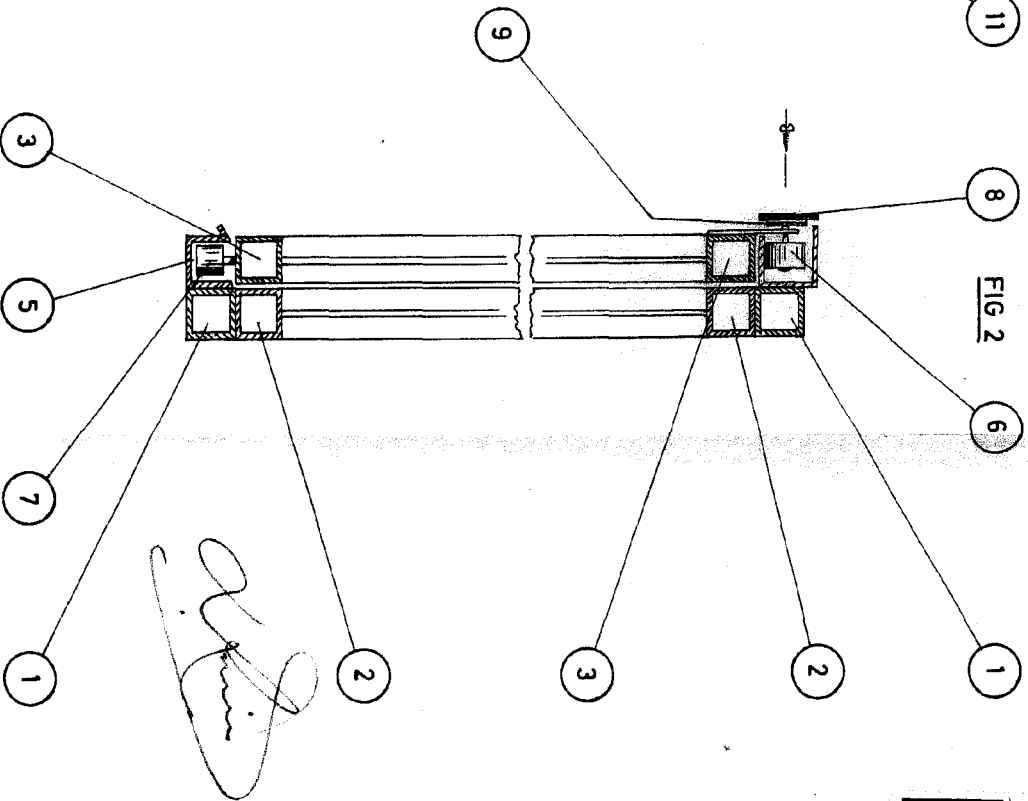

FIG 2

ESCALA VARIABLE