

MEMORIA DESCRIPTIVA

D. José PADROS BIGORRA.- ESPAÑA.



2º CERTIFICADO DE ADICION

para "Una mejora extensiva del objeto de la patente de invención nº 133.574 para un perfeccionamiento en los aparatos quemadores de combustibles líquidos para calefacción, expedida en 1º de Marzo de 1934"-----

a favor de D. José PADRÓS BIGORRA, de nacionalidad y residencia españolas.

MEMORIA DESCRIPTIVA

El certificado de adición a que se refiere la presente memoria descriptiva corresponde a la patente principal número 133.574, y está destinado a proteger la propiedad y la explotación exclusiva de una mejora en el objeto de dicha patente, bajo el concepto de realizar una ampliación en
5 el mismo para aplicar el perfeccionamiento que lo constituye a la construcción de planchas para toda clase de ropa, calentadas mediante combustibles líquidos.

En los dibujos adjuntos se representa, por vía de ejemplo,
10 plo, una plancha construída con arreglo al certificado de adición de que se trata, y refiriéndonos a dichos dibujos



- 2 -

procederemos a su descripción en el texto que sigue.

En dichos dibujos, la figura 1 es una vista lateral de la plancha, sin la caja de calefacción, en proyección, y la
15 figura 2 una sección longitudinal de la referida caja de calefacción.

La plancha representada, que lo es solamente a título de ejemplo de ejecución, se compone de una caja 1, representada según hemos dicho en sección en la figura 2, que se cons-
20 truye de metal preferentemente de fundición, la cual además de llevar las paredes 2 de considerable espesor tiene producidos en el fondo un conjunto de macizos como 3, 3, 3, ..., que sirven para almacenar el calor producido por un hornillo de gasolina u otro combustible líquido fácilmente gasifica-
25 ble. El piso 14 de esta plancha es la superficie que se destina, como de ordinario, a producir el planchado, cogiéndola por una empuñadura 4 unida a la tapa 15 mediante unos montantes 5, 6.

En 7 se halla dispuesto el depósito para la contención
30 del combustible, que por el tubo 8 es conducido a la cámara de mezcla 9 desde donde mezclado con aire que entra por una embocadura 10, en la que penetra por su extremidad el tubo 8, va al mechero 11 que está constituido por un cuerpo cilíndrico con muchas perforaciones. En 12 se halla un pequeño
35 quemador que sirve para calentar el tubo 8, vaporizando el combustible que pasa por el mismo.

El dispositivo de calefacción y de la marcha del combustible con un regulador de paso gobernado por la empuña-



dura 13 están constituidos tal como se indicó en la descripción del objeto de la patente principal.

Así queda constituida una plancha de gran potencia y de fácil manejo y transporte, calentada en su mismo cuerpo de un modo sumamente económico, y de funcionamiento seguro.

La caja 1 lleva unas perforaciones 16, 16, 16,... para la entrada de aire comburente y para que pueda tener lugar el funcionamiento del quemador o mechero 11.

La tapa 15 se aplica y une a la parte superior de la caja 1, dentro de la cual queda alojado dicho quemador 11 y los tubos de conducción del combustible.

N O T A

Por el certificado de adición a que se refiere la presente memoria descriptiva se REIVINDICA:

1.- La propiedad y la explotación exclusiva de una mejora extensiva del objeto de la patente de invención número 133.574, consistente esencialmente en una aplicación de los aparatos quemadores perfeccionados según el objeto de la patente principal a la construcción de planchas para ropa, disponiendo unido a cada plancha un depósito de combustible con un tubo de conducción y regulación de su paso al quemador tal como se describe en dicha patente principal.

2.- La propiedad y la explotación exclusiva del objeto del certificado, sean cuales fueren las circunstancias que concurren con su esencialidad definida en la anterior rei-



- 4 -

vindicación, cual objeto está constituido por:

"Una mejora extensiva del objeto de la patente de invención nº 133.574 para un perfeccionamiento en los aparatos quemadores de combustibles líquidos para calefacción, expedida en 1º de Marzo de 1934.

Consta la presente memoria de cuatro hojas foliadas, escritas por una sola cara.

Barcelona, 16 de Enero de 1935.

P. p. de D. José PADRÓS BIGORRA,



FIG. 1

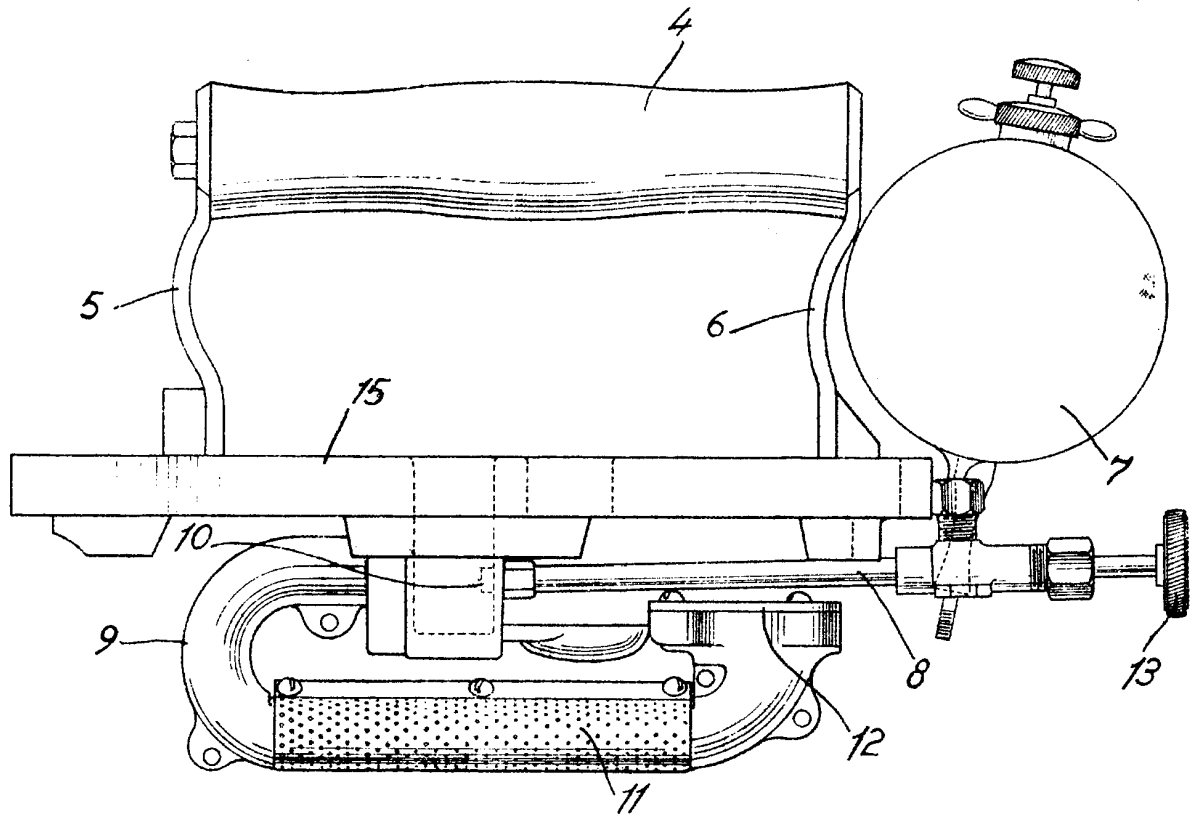
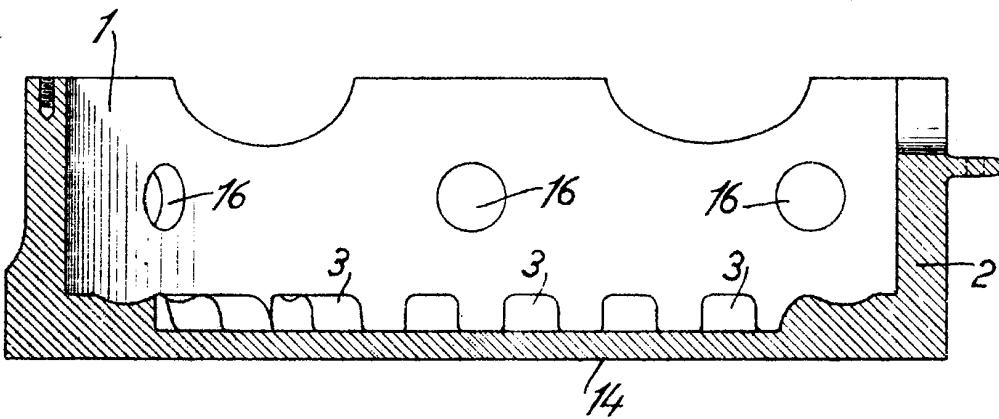

FIG. 2



ESCALA VARIABLE
Barcelona 16 ENE. 1925

A handwritten signature in dark ink, located below the text of FIG. 2.