



MAR 1968

137059

M O D E L O
D E
U T I L I D A D

por "DISPOSITIVO PERFECCIONADO PARA CORTE INTEGRAL EN MAQUINAS CORTADORAS DE FIAMBRE", a favor de la razón social española TAMOLLO, S.A., domiciliada en BADALONA, (Barcelona), Aguada Mompel, 5.

= . =

MEMORIA DESCRIPTIVA

El presente modelo de utilidad se refiere a un dispositivo para corte integral en máquinas cortadoras de fiambre.

5. Mas concretamente, en la invención se ha ideado un dispositivo destinado exclusivamente a completar la zona inferior de corte de las máquinas conocidas, cortadoras de fiambre y similares.

10. Mediante el dispositivo objeto de la presente invención, se logra completar el corte, evitando el clásico sobrante aglomerado que se origina en la parte infe-



rior de la zona cortadora, en el lugar donde la cuchilla móvil rotativa no puede actuar limpiamente.

5. El dispositivo consiste en esencia en una cuchilla auxiliar, provista de un filo recto dirigido en sentido radial con respecto del filo de la cuchilla cortadora principal y situado en el mismo plano de ésta.

Esta cuchilla auxiliar comprende en el borde opuesto al del filo, un apéndice que fija la cuchilla en la base de la cortadora.

10. Con el fin de facilitar la explicación, se acompaña a la presente memoria descriptiva de una lámina de dibujos en la que se ha representado un caso de realización que se cita a título de ejemplo.

En los dibujos:

15. La figura 1, representa una perspectiva de una cortadora de tipo conocido, provista de dispositivo auxiliar de corte objeto de la invención.

La figura 2, muestra en detalle y en perspectiva a la cuchilla auxiliar, según el modelo.

20. Haciendo referencia a las figuras, se aprecia en su realización una cuchilla auxiliar -1-, en forma de pala excéntrica, provista de un filo de corte -2-, recto y dirigido en sentido radial con respecto al filo de la cuchilla -3- móvil y situada en el mismo plano que ésta.

25. La pala -1-, presenta en el borde opuesto al del filo, una expansión -4-, doblada a escuadra para constituir una base de sustentación de la cuchilla -1-,



en su posición operativa de servicio, comprendiendo el tramo de base, orificios -5- para su fijación en la base -6- de la cortadora, tal como muestra la figura 1.

5. El modelo, dentro de su esencialidad, puede ser llevado a la práctica en otras formas de realización que difieran en detalle de la indicada a título de ejemplo en la descripción y a las cuales alcanzará igualmente la protección que se recaba. Podrá, pues, construirse en cualquier forma y tamaño, con los materiales mas adecuados, por quedar todo ello comprendido en el espíritu de las reivindicaciones.
- 10.



137059

N O T A

Descrito el objeto y utilidad de la presente invención, lo que se declara como no divulgado ni practicado en España, comprende las siguientes reivindicaciones:

5. 1.- Dispositivo perfeccionado para corte integral en máquinas cortadoras de fiambre, caracterizado esencialmente por el hecho de comprender una cuchilla auxiliar fijada en la base de la cortadora de tipo conocido, cuya cuchilla presenta un filo recto dirigido en sentido radial al borde del filo de la cuchilla móvil principal, y situada la citada cuchilla auxiliar en el mismo plano que la principal y en la zona inferior de corte, para realizar un trabajo conjugado con aquella, eliminando todo sobrante aglomerado producido durante la operación de corte, en la parte inferior de la pieza.
- 10.
- 15.

20. 2.- Dispositivo, según la anterior reivindicación en el que la cuchilla auxiliar presenta la forma de pala excéntrica, comprendiendo en el borde opuesto al del filo, un apéndice a escuadra, cuyo tramo extremo opera como base de sustentación de la cuchilla, comportando los medios de fijación de la misma en la base de la cortadora.

137059

15 MAR



3.- Dispositivo perfeccionado para corte integral en máquinas cortadoras de fiambre.

Según se describe y reivindica en la presente memoria descriptiva que consta de 5 páginas foliadas y escritas a máquina por una sola de sus caras y acompañadas de una lámina de dibujos.

5.

Madrid, a 15 MAR 1968

P. a.

JAIME ISERA

R/s Tamollo S. A.

137059

Hoja Única

Fig. 1

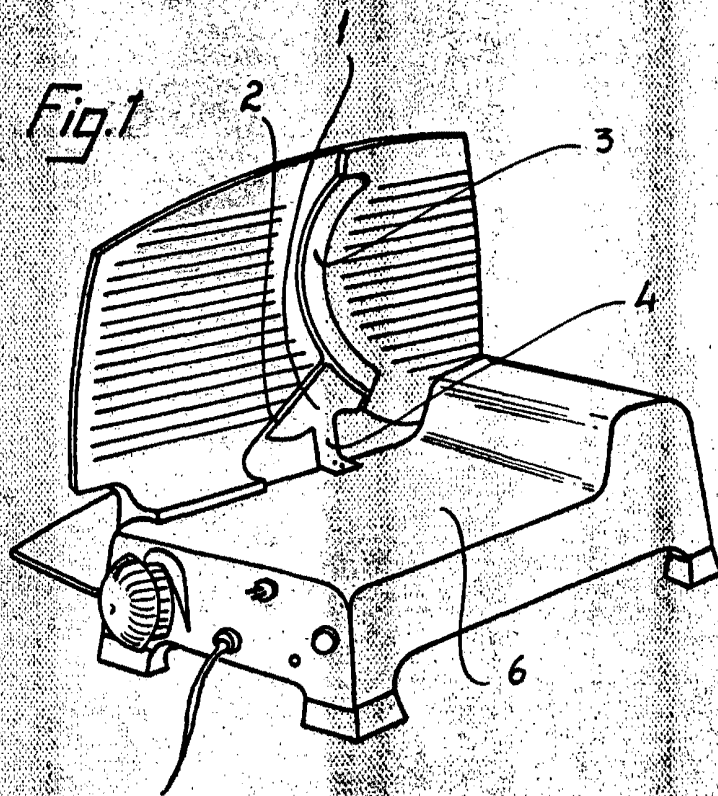

15
1



Fig. 2

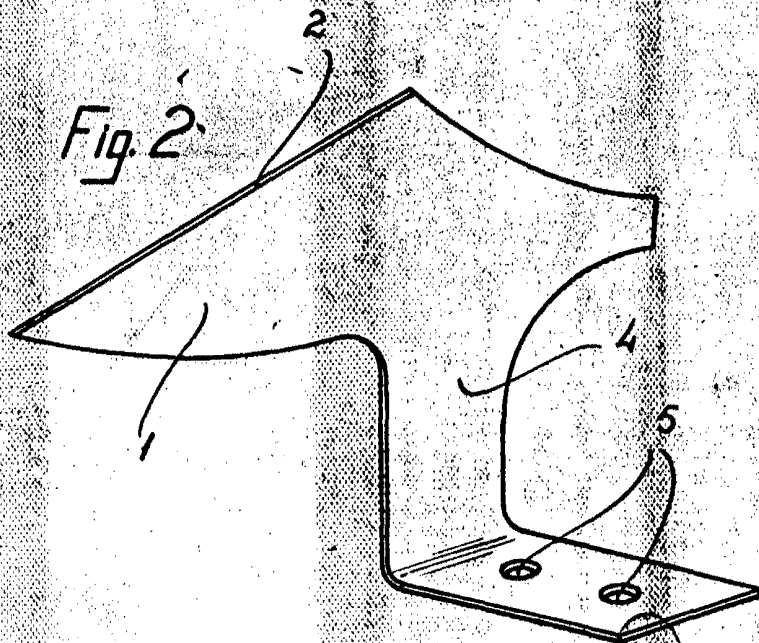

15 MAR 1968

Madrid,
Pp. Jaime Isern