

137040

137040

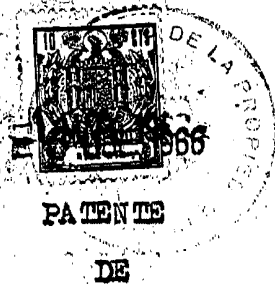

REGISTRO DE MODELO DE UTILIDAD

por "Una junta elástica para la transmisión de pares motrices"-
a favor de: SOCIETA APPLICAZIONI GOMMA ANTIVIBRANTI, S.A.G.A.,
Società per Azioni, de nacionalidad italiana, domiciliada en
Via Ripamonti, nº 88, MILANO (Italia).

MEMORIA DESCRIPTIVA

La presente patente se refiere a las juntas elásticas para la transmisión de pares.

La patente tiene la finalidad de permitir la realización de juntas que presentan una gran flexibilidad torsional y cardánica, un limitado volumen radial, un peso reducido y un limitado momento de inercia, es decir un conjunto de características que las hacen particularmente aptas para aplicaciones automovilísticas.

La junta objeto de la presente patente comprende dos coronas poligonales de tacos de goma en cada una de las cuales los vértices alternos están unidos a los brazos de un centro radial metálico, interpuesto entre las dos coronas, por medio de aletas incorporadas en tales vértices.

Ulteriores características y ventajas de la junta resultarán

137040

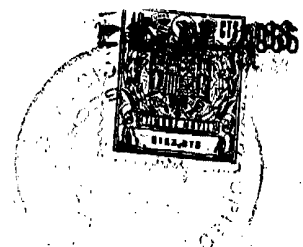

- 2 -

de la siguiente descripción detallada, con referencia a los dibujos adjuntos, suministrados a puro título de ejemplo no limitativo, en los cuales:

5 - la figura 1 es una sección radial de una junta según la patente;

- la figura 2 es una vista según la flecha X de la figura 1;

- la figura 3 es una sección axial de una corona poligonal de tacos de goma, unida al respectivo centro radial;

- la figura 4 es una vista según la flecha Y de la figura 3;

10 - la figura 5 es una sección axial de la otra corona poligonal de tacos unida al respectivo centro radial;

- la figura 6 es una vista según la flecha Z de la figura 5;

- la figura 7 es una vista frontal de una plancha de unión entre las dos coronas.

15 Con referencia a las figuras 1 a 6, con 1 y 4 se han indicado dos cubos tubulares, interiormente acanalados, cada uno de los cuales lleva solidariamente un centro radial transversal 2 y respectivamente 5 de tres brazos radiales.

20 Los brazos de los centros radiales 2 y 5, que están aplastados paralelamente al eje del respectivo cubo 1 y 4, tienen un espesor decreciente del centro hacia el exterior de los cubos y están angularmente intervalados en 120° .

En el interior del cubo 1 está fijado un perno axial 3, el cual sobresale por una extremidad del tubo mismo.

25 En una porción de extremidad del otro cubo 4 está fijada una caja 9, en la cual está recabado un asiento esférico en el que se aloja una esfera 6, diametralmente horadada, que ajusta deslizablemente el perno 3.

Los dos centros radiales 2 y 5 se hallan en partes opuestas

137040

- 3 -

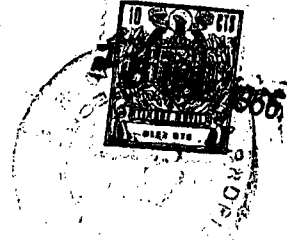

respecto al centro de la esfera 6, como está ilustrado en la figura 1.

Entre los dos centros radiales 2 y 5, concéntricamente a la esfera 6, está dispuesta una plancha 14 que tiene la forma de un disco, provista de un orificio central y de aberturas 23 provistas para permitir el movimiento fuera del plano de las extremidades de los brazos de los centros radiales 2 y 5.

En la plancha 14 están formados dos ternos de agujeros 15 y 16, cuyos centros se hallan a lo largo de dos circunferencias: cada uno de los agujeros 15 está radialmente alineado a uno de los agujeros 16.

Con 11 y 13 están indicadas dos coronas, constituidas cada una por una serie de tacos de goma, respectivamente indicados con 7 y 8, dispuestos según los lados de un hexágono.

Los vértices alternos de la corona 11 están unidos a los brazos del centro radial 2 y los vértices alternos de la corona 13 están unidos a los brazos del centro radial 5.

Los otros tres vértices de la corona 11 y respectivamente 13 incorporan cada uno una aleta 10 y respectivamente 12, que tiene una dirección radial respecto a la corona.

Las aletas 10 y 12 presentan un perfil cuneiforme, con el vértice vuelto hacia el centro de la respectiva corona 11 y 13.

Las aletas 10 presentan cada una un par de agujeros 17 y 18, cuyos ejes están tendidos en un plano que pasa por el eje de la corona 13.

Las aletas 10 y 12 están fijadas respectivamente a los dos lados de la plancha 14 por medio de tornillos 22 que pasan por los agujeros 18 y 20 de las aletas 10 y 12 y por los agujeros 16 de la plancha 14 y 21, formados en los agujeros 15 de la plancha 14

137040

- 4 -

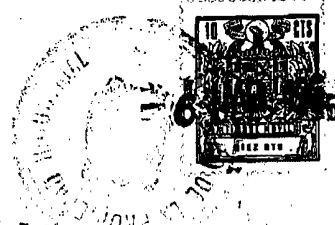

y en los agujeros 17 y 19 de las aletas 10 y 12.

Los agujeros 15 y 16 de la plancha 14 se hallan a distancias radiales tales que permiten la fijación de las aletas 10 y 12 a la plancha misma solamente cuando las aletas han sido movidas radialmente hacia el interior, de manera de generar en los tacos de goma un estado de compresión.

En la variante ilustrada en la figura 7 la plancha presenta, en planta, una forma sustancialmente triangular con entrantes 24 formados a lo largo de la periferia de la plancha previstos para permitir el movimiento fuera del plano de los brazos de los centros radiales 2 y 5.

Manteniéndose firme el principio que caracteriza la junta los detalles de construcción y las formas de ejecución podrán ser ampliamente variadas sin por esto apartarse de la esencialidad de la misma.

N O T A

Por la patente de registro de modelo de utilidad a que se refiere la presente memoria descriptiva se REIVINDICA la propiedad y la explotación exclusiva de:

1.- Una junta elástica para la transmisión de pares motrices, del tipo que comprende dos coronas poligonales de tacos de goma, en cada una de las cuales los vértices alternos están unidos a los brazos de un centro radial metálico, caracterizada por el hecho de que los restantes vértices de las dos coronas están unidos a una plancha metálica común 14 interpuesta entre las dos coronas, por medio de aletas incorporadas en tales vértices.

2.- Una junta, tal como la especificada en 1, caracterizada

137040

- 5 -

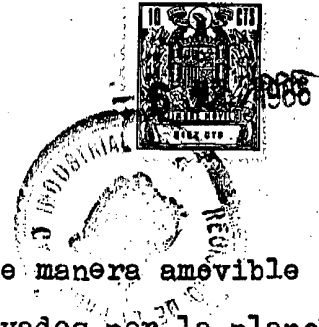

por el hecho de que las aletas están fijadas de manera amovible a la plancha y que los medios de fijación, llevados por la plancha se hallan a una distancia radial tal de permitir la fijación de las aletas a la plancha solamente cuando los correspondientes vértices de las coronas han sido movidos radialmente hacia el interior, de manera de generar en los tacos un estado de compresión.

3.- Una junta, tal como la especificada en 1, caracterizada por el hecho de que las aletas presentan un perfil cuneiforme con el vértice vuelto hacia el centro de la respectiva corona.

4.- Una junta, tal como la especificada en 1, caracterizada por el hecho de que la plancha metálica tiene la forma de un disco cuyo plano medio pasa por el centro de la junta.

5.- Una junta, tal como la especificada en 4, caracterizada por el hecho de que la plancha metálica, presenta unas aberturas destinadas a permitir el movimiento fuera del plano de las extremidades de los brazos de los centros radiales.

6.- Una junta, tal como la especificada en 4, caracterizada por el hecho de que la plancha metálica tiene una forma sustancialmente poligonal y presenta periféricamente unos entrantes destinados a permitir el movimiento fuera del plano de los brazos de los centros radiales.

7.- "Una junta elástica para la transmisión de pares motrices".

Consta la presente memoria descriptiva de cinco hojas foliadas escritas por una sola cara.

Barcelona, 6 de Julio de 1966.

E. LAVIN REYNALDO
p. p.



Fig. 1

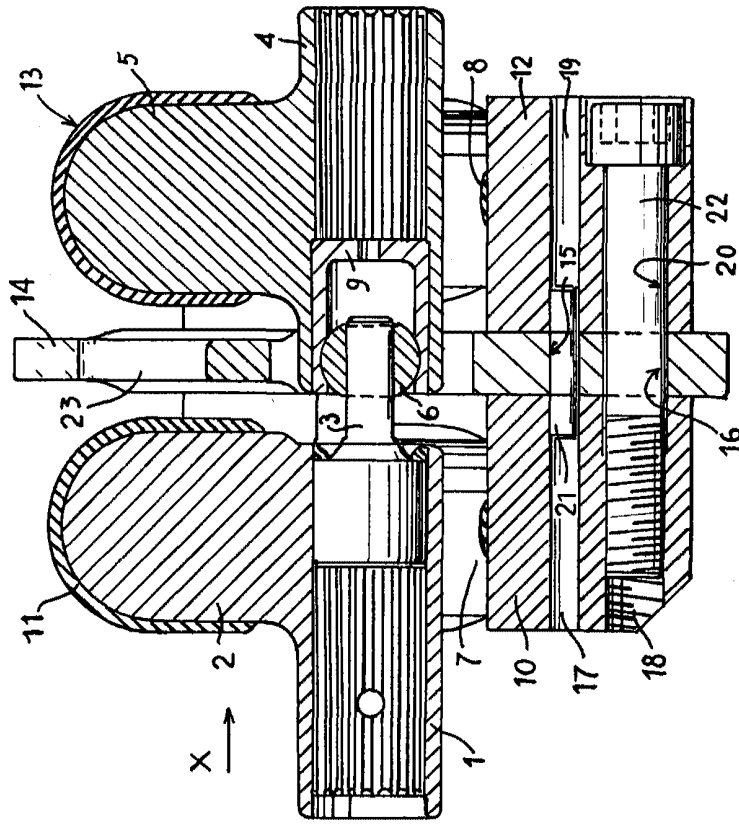

Fig. 2

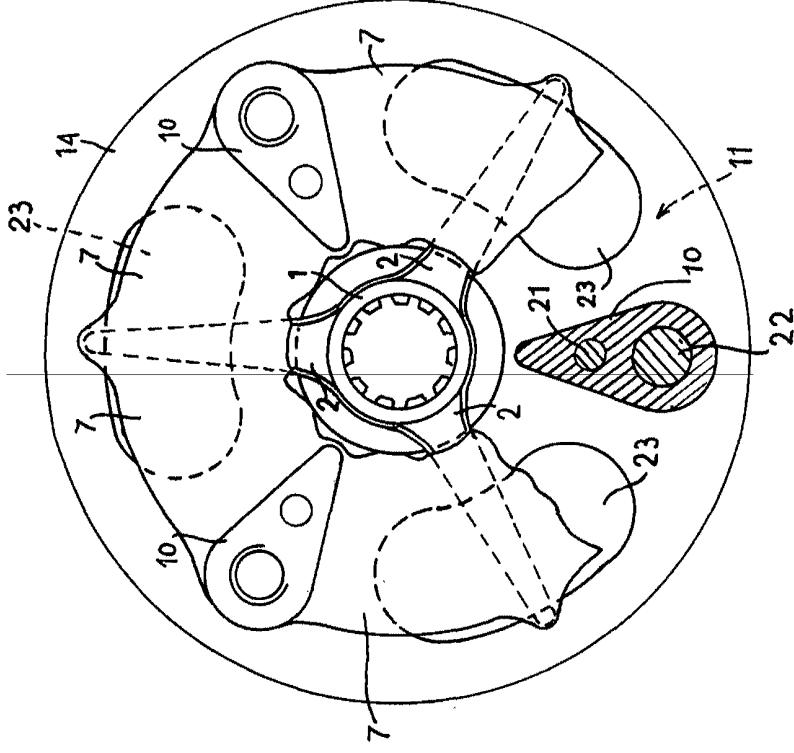



Fig. 4

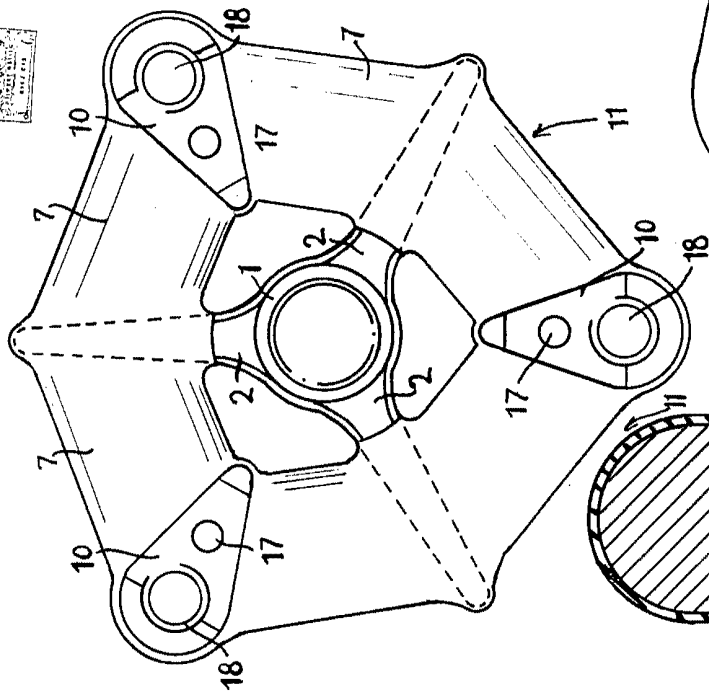

Fig. 6

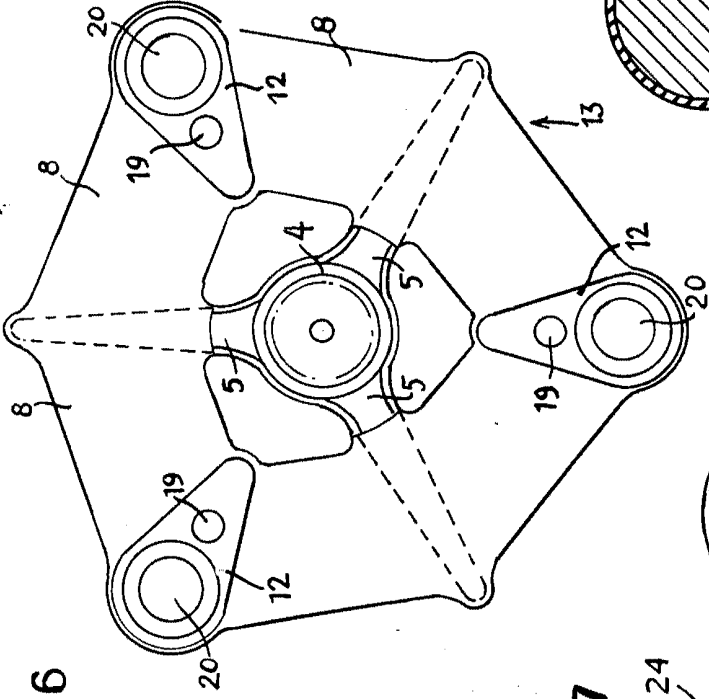

Fig. 5

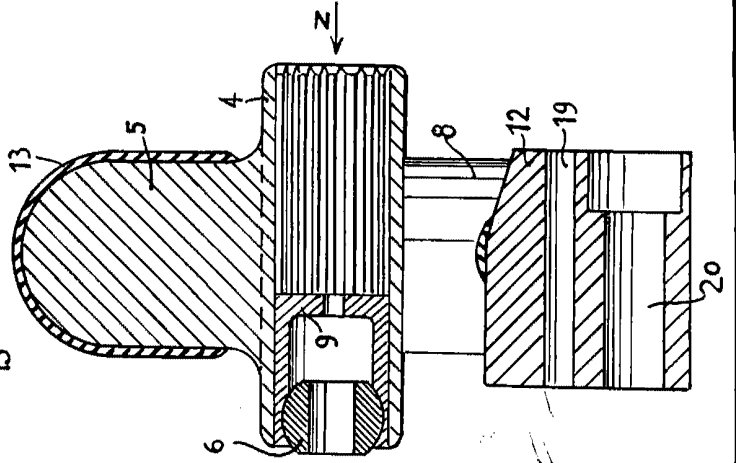

Fig. 7

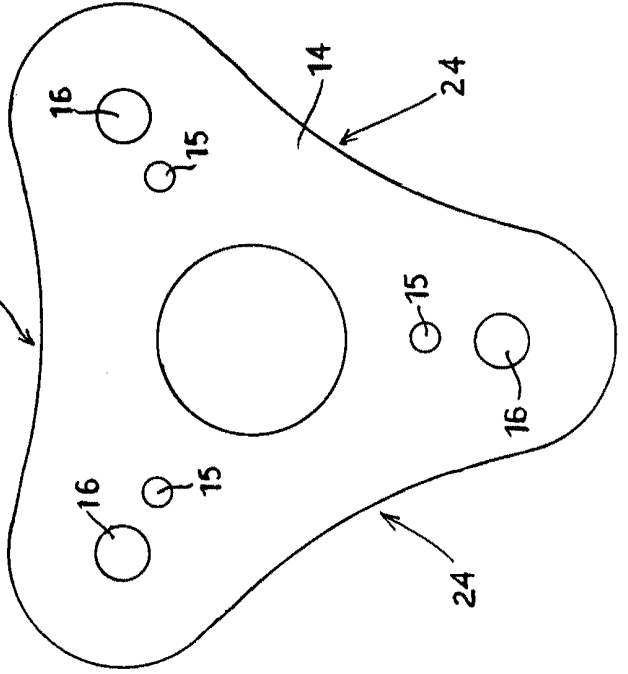

Fig. 3

