



137037

M O D E L O  
D E  
U T I L I D A D

a favor de JUAN RIERA GUBAU, S. A., entidad española, domiciliada en Santa Coloma de Farnés (Gerona), por "MEDIA".

- . -

MEMORIA DESCRIPTIVA

La presente invención se refiere a una media, cuya realización, totalmente distinta a las usuales, se ajusta a las líneas de la moda moderna.

5. El uso de calcetines largos o medias gruesas con dibujos y relieves se ha ido imponiendo en la moda femenina. Por lo que respecta al uso de calcetines largos, ofrecen el inconveniente de dejar desguarnecidos la rodilla y el muslo de la usuaria.

10. Para solucionar este inconveniente se ha ideado la media objeto de la invención, caracterizada esencialmen-

137037



- te por el hecho de que la zona comprendida desde el pie hasta debajo de la rodilla está formada por un tejido con dibujos labrados que imitan los de un calcetín largo, finalizando en una franja que simula el dobladillo del mismo,
5. mientras que la zona de la media que corresponde a la rodilla y parte inferior del muslo, está formada por un tejido fino de media normal, finalizando, preferiblemente, en una banda extrema reforzada para la recepción de los sujetadores convencionales.
10. Para la mejor comprensión de cuanto queda descrito en la presente memoria, se acompaña un dibujo en el que, tan sólo a título de ejemplo, se representa un caso práctico de realización del objeto de la invención.
- En dicho dibujo, su única figura es una vista
15. en alzado de la media.
- La media descrita consta en el aludido dibujo de una zona que va desde el pie hasta debajo de la rodilla, formada por un tejido base -1-, sobre el que aparecen los relieves o dibujos -2-, imitando los que son propios de un calcetín largo. El tejido -1-, forma asimismo, la solera -3- del pie, la puntera -4- con el remallado -5- y el talón -6- con el menguado -7-. La parte superior de esta
20. zona está rematada por la franja -8-, no elástica, que imita el dobladillo del calcetín.
25. A continuación de la franja -8-, y ocupando la rodilla y parte inferior del muslo, sigue una zona -9- formada por un tejido fino, propio de las medias normales, rematado por una ancha franja -10-, formada con las mismas ca-

137037



racterísticas que la zona del pie y la pierna.

5. La media descrita tiene la apariencia de un calcetín largo, toda vez que la zona transparente -9-, pasa inadvertida una vez colocada. No obstante posee todas las ventajas de la media completa, que abriga la pierna y el muslo, a la vez que puede sujetarse con los medios usuales (ligas, portaligas, etc.), que mantienen tensa la media.

10. Serán independientes del objeto de la invención los materiales empleados en la construcción de los distintos elementos que la integran, formas y dimensiones de los mismos y cuantos detalles accesorios puedan presentarse, siempre y cuando no afecten a su esencialidad.

- . -

N O T A

15. Se reivindica como objeto del presente modelo de utilidad:

20. 1. Media, caracterizada esencialmente por el hecho de que la zona que comprende desde el pie hasta debajo de la rodilla, está formada por un tejido con relieves y dibujos propios de un calcetín largo, y finaliza en una franja no elástica que simula el dobladillo, a partir del cual, ocupando la rodilla y parte inferior del muslo sigue una zona de tejido fino y transparente.

2. Media, según la reivindicación 1, caracteri-

137037



zada por el hecho de estar rematada superiormente por un tramo reforzado apto para recibir los dispositivos convencionales de sujeción de la media y asimismo labrado.

3. Media.

5.

La presente memoria consta de cuatro hojas foliadas escritas a máquina por una sola cara.

Barcelona, 27 de febrero 1968.

JUAN RIERA GUBAU, S. A.

p.a.

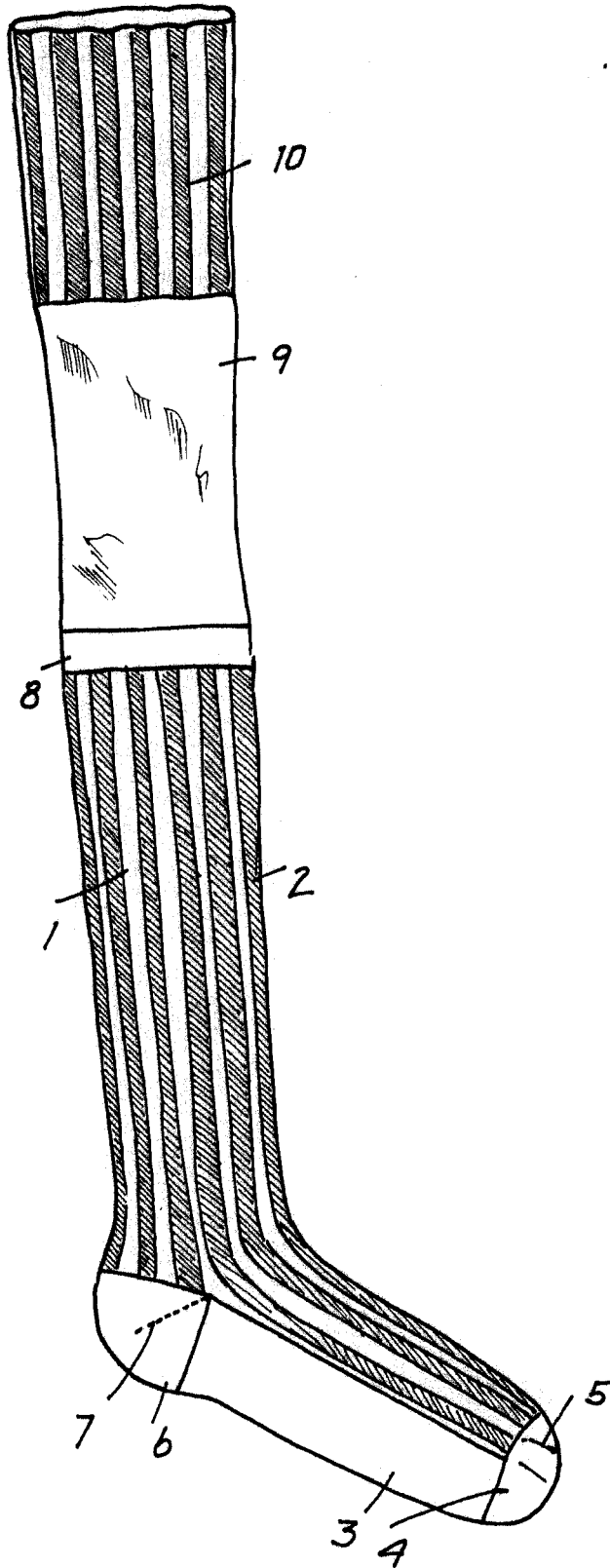

BARCELONA,  
JUAN RIERA GUBAU, S.A.  
P.A.

15620/1