

137029



M O D E L O
D E
U T I L I D A D

a favor de Don Daniel RIBERA GARCIA, de nacionalidad española, residente en Tarrasa (Barcelona), calle Galileo, 187, por "TENDEDERO DE ROPA".

- . -

MEMORIA DESCRIPTIVA

La presente invención se refiere a un nuevo e inédito tendedero de ropa que presenta ventajas sobre los actuales y mejora sensiblemente el rendimiento de los mismos al estar ideado de tal forma que posee dos posiciones, una de trabajo y otra de reposo o no trabajo, respectivamente que le dá unas características de simplicidad y facilidad de manejo insuperables.

Esencialmente está constituido por tres tubos concéntricos deslizantes respectivamente entre sí, de los cuales el primero o exterior forma la base de sustenta-

137029



5. ción del conjunto; el segundo, deslizante en el interior del primero, lleva articulados por su parte superior los brazos que una vez desplegados forman el elemento tendedor, propiamente dicho, al estar unidos simétrico y equidistantemente por medio de cuerdas; el tercero, fijo en el interior del segundo, mediante dispositivos que atraviesan una rendija del segundo lleva articulados por su extremo superior determinados tornapuntas que, en igual número a los brazos tendedores, realizan la perfecta inmovilidad de cada uno de ellos a la vez que proporcionan una segura fijación del conjunto de ellos respectivamente.

10. En su posición de trabajo, el tendadero de ropa objeto de la presente invención, adopta una forma de pirámide cuadrangular invertida cuyo vértice es precisamente el punto de articulación de los distintos brazos, siendo dicha forma geométrica adoptada la que permite el máximo aprovechamiento para la situación de la ropa en un mínimo volumen desarrollado. Por su condición de plegable y en su estado de reposo, adopta una forma longitudinal que le dá unas características de facilidad de manejo y simpleza, siendo éstas las características más acusadas del conjunto en sí.

15. Los dibujos adjuntos muestran, a título de ejemplo no limitativo del alcance de la presente invención, una forma preferida de llevarla a la práctica en representaciones esquemáticas.

20. Tal como en ellos se aprecia la figura 1 muestra una sección longitudinal en alzado del conjunto en su posi-

137029



5. ción de reposo, donde pueden apreciarse los distintos tubos que lo componen, así como las respectivas articulaciones de brazos tendedores y tornapuntas sobre los mismos; la figura 2 es una vista en perspectiva del conjunto debidamente montado y en su posición de trabajo; la figura 3 es una sección transversal en planta donde puede apreciarse el mecanismo utilizado para la fijación de los tubos primero y segundo, respectivamente; la figura 4 es una vista en planta y en detalle, que muestra la disposición de los tornapuntas así como la situación de la polea de transmisión para el movimiento de apertura y cierre del conjunto.

15. Tal como en ellos se aprecia el tendadero de ropa objeto de la presente invención, está constituido por un tubo -1-, o base de sustentación en el cual y concéntricamente está fijado otro tubo -2- mediante la acción de un dispositivo de tornillo -3- y de forma que entre dichos tubos -1- y -2- existe un huelgo anular en el que se desliza un tercer tubo -4- con rendija -5- para permitir el paso del tornillo de fijación -3- tubo que por su parte superior lleva articuladas las distintas brazos -6- que complementándose con la unión de las cuerdas -7- que las unen entre sí de una forma simétrica y equidistante, forman los elementos tendedores propiamente dichos.

25. En el tubo -2- y por su extremo superior están articulados determinados tornapuntas -8- que en número igual al de los brazos tendedores -6- realizan unitariamente la perfecta sujeción y fijación de los mismos, dándole, en



consecuencia al conjunto una solidez y sustentación con tolerancias mínimas aptas para el logro de su función.

5. Para la maniobra de apertura y cierre del mismo, los tubos -2- y -4-, respectivamente y por sus puntos de articulación de los referidos y respectivos tornapuntas -8- y brazos tendedores -6-, están provistos de poleas -9- que unidos mediante un tirante o cuerda -10- y accionando sobre la misma consigue la maniobra antes citada.

10. Serán independientes del alcance de la presente invención, los detalles accesorios y las características constructivas empleadas en su puesta en práctica, por quedar todo ello comprendido dentro del espíritu de las siguientes reivindicaciones.

- . -

N O T A

15. Se reivindica como objeto del presente modelo de utilidad:

20. 1. Tendedero de ropa, caracterizado por el hecho de estar constituido por tres tubos concéntricos, fijados entre sí los extremos y dejando entre ellos un huelgo anular en el que es deslizante el tercero mediante una ranura de que está provisto para el paso del dispositivo de fijación de los otros dos, de cuyos tubos, el deslizante está provisto radialmente de articulaciones que comprenden a los brazos tendedores propiamente dichos, estando el inter-

137029



no provisto asimismo de articulaciones que comprenden tornapuntas en igual número a los brazos tendedores para la perfecta sustentación de los mismos y del conjunto que forman, siendo el tercero de ellos la base de sustentación propiamente dicha.

5.

2. Tendadero de ropa, de acuerdo con la reivindicación 1, caracterizado por el hecho de que para realizar la maniobra de cierre y apertura se han previsto, por los mismos puntos de articulación antes citado, sendas poleas de transmisión que se complementan por un tirante o cuerda que debidamente comandada logra la referida maniobra.

10.

3. Tendadero de ropa.

La presente memoria consta de cinco hojas foliadas escritas a máquina por una sola cara.

15.

Barcelona, 26 de febrero de 1968.

Daniel RIBERA GARCÍA

p.a.

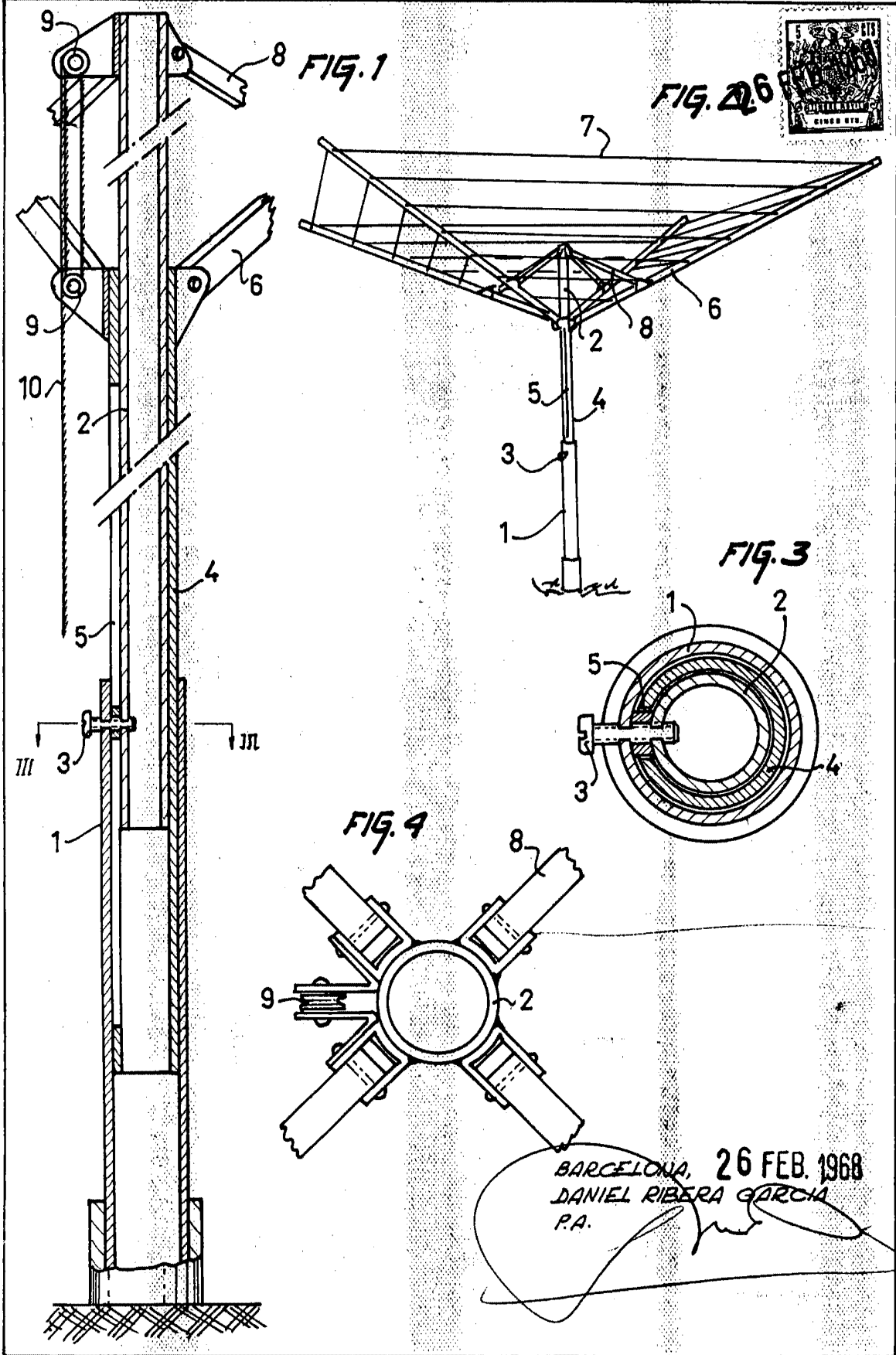

1 / 7 C O C I

BARCELONA, 26 FEB. 1968
DANIEL RIBERA GARCIA
P.A.