

136971



MODELO DE UTILIDAD

a favor de la razón social

ENVASES Y EMBALAJES MA-PA, S.L., entidad española, do-  
miciliada en Santa Coloma de Gramanet (Barcelona), calle Santa  
Ana nº 19

por:

" ENVASE ESTUCHE PERFECCIONADO "

-o00o-

10

MEMORIA DESCRIPTIVA

El presente modelo de utilidad tiene por objeto, como su enunciado indica, un envase estuche perfeccionado, el cual se caracteriza por comprender dos únicas piezas complementarias que, una vez montadas y cerradas, la apertura se efectua  
15 por una de sus paredes laterales, lograndose los fines esenciales para los que ha sido concebido el modelo con la máxima seguridad y eficacia.

Las dos piezas que integran este modelo están cons



tituidas a partir de finas láminas de material plástico, en  
20 las que, por troquelado y doblado mediante aplicación de calor,  
adoptan forma de "U" en la que tanto la rama central como las  
laterales son superficies rectangulares. Una de las indicadas  
piezas tiene practicados en la rama central, junto a los lados  
menores, sendas finas aberturas para engarce de las respectivas  
25 partes de la otra pieza complementaria al ser montadas entre  
sí. Las ramas o paredes laterales de esta pieza presentan en  
sus lados unas pequeñas solapas al igual que los lados menores  
de la porción central.

La pieza del estuche envase, complementaria a  
30 la anteriormente descrita, tiene el mismo formato a modo de  
"U", presentando en los lados de sus tres paredes aletas o so-  
lapas normales a la superficie de las mismas, de las que las  
dos solapas superiores tienen en su centro un pequeño apéndice  
o lengüeta, cuya finalidad es introducirse en las ranuras pre-  
35 vistas en la pared central de la pieza complementaria para de-  
terminar el armado y cierre del envase estuche.

Estas son a grandes rasgos las características  
principales del envase estuche que se preconiza, cuyas carac-  
terísticas se pondrán de manifiesto, más claramente, en el  
40 transcurso de la descripción que a continuación se dá, en la  
que, para facilitar su comprensión, se hace referencia a la  
lámina de dibujos adjunta, en la que de manera un tanto esque-  
mática y tan solo por vía de ejemplo se muestran los detalles  
principales del modelo. Estos detalles se dán a título ilustra-  
45 tivo, por tanto esta memoria debe ser considerada sin carácter  
restrictivo alguno en cuanto a dimensiones, proporciones y ma-  
terias se refiere.

En la lámina de dibujos adjunta:



La figura 1 muestra una vista en perspectiva  
50 de una de las dos piezas que integran este envase estuche, en  
la que se pone de manifiesto la particular conformación de la  
misma.

En la figura 2 se muestra igualmente una vista  
en perspectiva de la pieza complementaria de la representada  
55 en la figura anterior, en la que se pone de manifiesto su con-  
formación y medios de cierre.

En las figuras 3 y 4 se muestran sendas vistas  
en perspectiva del envase estuche ya montado, una en posición  
de abierto y, la otra, en posición de cerrado.

60 Como es de ver en las figuras enumeradas, el  
envase estuche objeto de este modelo de utilidad comprende dos  
piezas que se complementan para conformar un cuerpo paralele-  
pipedo rectangular, constituyendose cada pieza a partir de fi-  
nas láminas de materias plástico, que por troquelado y doblado  
65 mediante calor adoptan forma similar a una "U", o sea que cada  
una de estas piezas comprende tres caras o paredes del envase  
estuche que en conjunto conforman. Una de las indicadas piezas  
tiene en lados opuestos de sus paredes laterales -1- y -2-,  
respectivas solapas -6- de posición normal al plano de la pa-  
70 red de que forman parte, e igualmente la rama o pared central  
-3- presenta solapas -5- en sus lados menores, y junto a di-  
chos lados una ranura o corte -4- para paso de las lengüetas  
de cierre previstas en la pieza complementaria.

Las aletas o solapas -5- y -6- de los laterales  
75 de las paredes -3-2-1- de la pieza, tienen por finalidad aumen-  
tar la superficie de apoyo en las paredes de la pieza comple-  
mentaria que cierra o cubre la abertura delimitada por ellas.

La pieza complementaria o de cierre que se mues-



tra en la figura 2, presenta en los lados de la totalidad de  
 80 sus tres paredes -7-8-9, respectivas solapas o aletas -10-11-  
 y -12-, las cuales enmarcan a las respectivas paredes o ca-  
 ras -1-, -2- y -3-, de la otra pieza. Las solapas -12- de los  
 lados superiores de las caras o paredes laterales -7- y -8-,  
 presentan en su centro una pequeña prolongación o lengüeta  
 85 -13-, que se introducen en las respectivas ranuras o cortes  
 -4- de la otra pieza, tal y como se muestra en la figura 3,  
 para determinar el montado y cerrado del envase estuche como  
 se muestra en la figura 4.

De lo expuesto se infiere que el presente  
 90 modelo de utilidad proporciona un envase estuche perfecciona-  
 do integrado por dos únicas piezas de forma similar a una  
 "U", las cuales se montan entre sí de modo que las caras  
 abiertas de una sean cubiertas por las paredes de la otra,  
 posibilitándose la apertura del envase estuche por una de las  
 95 caras laterales del cuerpo paralelepípedo rectangular confor-  
 mado.

Se hace constar a los efectos oportunos que en  
 el objeto de este modelo de utilidad se podrán introducir to-  
 das aquellas variaciones de detalle que las circunstancias  
 100 y la práctica pudieran aconsejar, siempre y cuando que, con  
 las mismas, no se modifiquen las características esenciales  
 del envase estuche perfeccionado descrito.

N O T A

Se declara de novedad el contenido de las si-  
 105 guientes

R E I V I N D I C A C I O N E S

1.- Envase estuche perfeccionado, que se caracteriza



110 por estar constituido por dos piezas laminares conformadas  
a modo de "U", de los que una se aloja en la otra y es par-  
cialmente envuelta, quedando sus caras vistas enmarcadas  
por correspondientes solapas laterales que se prolongan de  
las caras o paredes de la envolvente; la envuelta, en su ca-  
ra o pared central, junto a cada lado menor, tiene practica-  
115 da una fina abertura en la que se introducen respectivas len-  
güetas que se prolongan del centro de las solapas superiores  
de las paredes laterales de la pieza envolvente, con lo que  
se determina el armado y cerrado del envase estuche, cuya  
apertura se realiza por las caras laterales del conjunto.

2.- ENVASE ESTUCHE PERFECCIONADO.

120 Todo ello tal y como se describe y reivindica  
en la presente memoria que consta de cinco hojas mecano-  
grafiadas por una sola de sus caras y se ilustra con la lá-  
mina de dibujos adjunta.

Barcelona, 24 de Febrero de 1968.

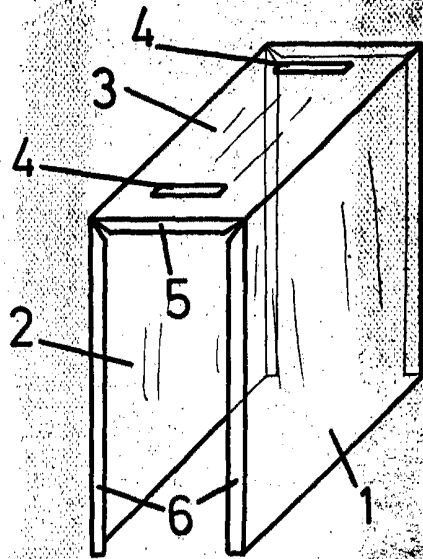

FIG. 1

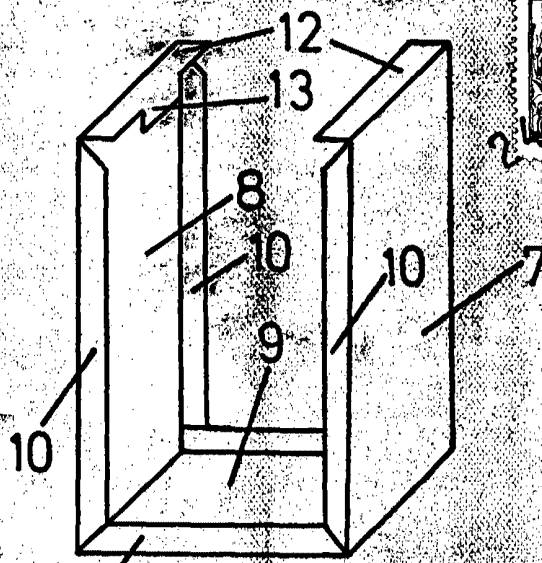

FIG. 2

ESCALA VARIABLE

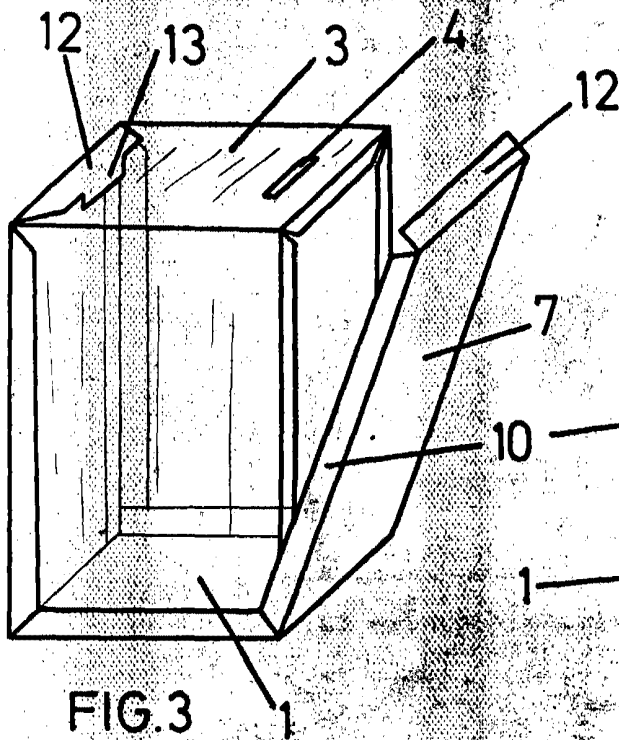

FIG. 3

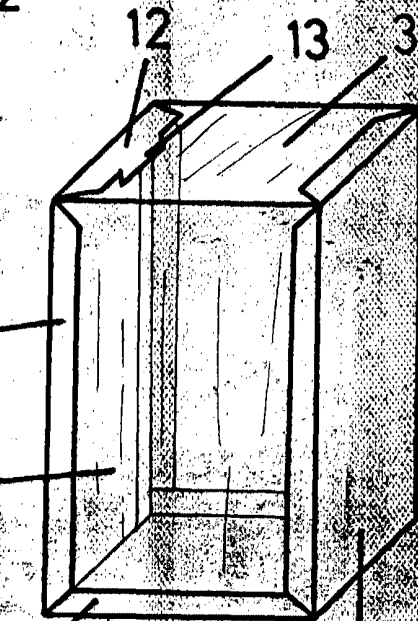

FIG. 4

Barcelona, 24 de Febrero de 1968.