

136906



M O D E L O  
D E  
U T I L I D A D

a favor de Don ALBERTO SOLER TORRES y Don ANTONIO SOLER TORRES, ambos de nacionalidad española, residentes en Barcelona, calle Torre Vélez, 25, por "CALENDARIO PERPETUO DE SOBREMESA".

- . -

MEMORIA DESCRIPTIVA

La presente invención se refiere a un calendario perpetuo de sobremesa, que a las cualidades de tipo práctico añade otras de orden estético totalmente nuevas.

- Esencialmente el calendario perpetuo de sobremesa objeto de la invención, consta de un soporte que forma pie de apoyo y tiene un eje horizontal saliente de su parte posterior, en el cual están articulados libremente pendientes detrás del cuerpo soporte, una pluralidad de grupos de elementos laminares de dimensiones escalonadas y crecientes hacia atrás. En los tramos salientes de cada
- 5.
- 10.

130906



una de las láminas, están representados los signos que permiten componer una fecha determinada, con la combinación de varias de estas partes salientes. El soporte está provisto de un tope lateral, en el que son susceptibles de apoyarse en posición visible, los elementos necesarios para formar la fecha deseada.

5. El soporte está formado por una peana de la que emerge superiormente una columna de sección transversal en U, dentro de la cual son alojables los elementos laminares y cuyas ramas sobresalen superiormente formando aletas que sostienen el eje de los citados elementos laminares, en tanto que la parte central de dicha U se prolonga lateralmente, a la altura del eje, formando el tope de apoyo.

10. Los elementos laminares están repartidos en tres grupos, de los cuales, los dos más cortos llevan las cifras para componer el día del mes, y los del tercer grupo están subdivididos en dos sección cuyas partes salientes tienen distintas alturas, cada una de las cuales tiene las indicaciones del día de la semana y del mes, respectivamente.

15. Para la mejor comprensión de cuánto queda descrito en la presente memoria, se acompaña un dibujo, en el que, tan solo a título de ejemplo, se representa un caso práctico de realización del objeto de la invención.

20. En dicho dibujo: La figura 1 es una vista en perspectiva del calendario con una fecha representada; la figura 2 es una vista en perspectiva posterior; y la

25.

136906



figura 3 es una vista en alzado frontal hallándose todas las láminas desplegadas en abanico.

5. El calendario descrito consta en el aludido dibujo de una peana -1- de la cual emerge la columna -2- de sección transversal en U cuyas ramas se prolongan superiormente formando una horquilla de sustentación para el eje -3-, alrededor del cual están articulados cuatro grupos de láminas o tarjetas -4-, -5-, -6- y -7-. Los grupos -4- y -5- de la misma altura y longitud creciente hacia atrás, presentan grabadas las cifras -8- para representar el día del mes. El grupo de tarjetas -6-, de mayor longitud que el inmediato -5-, pero de menor altura, presenta grabados los días de la semana -9-. En cuanto al grupo de tarjetas -7- de la misma longitud que el -6-, es de mayor altura que éste, e igual a la de -4- y -5-, y tiene los grabados que corresponden a los meses -10-.
- 10.
- 15.

- El tramo central de la columna -2-, se prolonga lateralmente, formando un soporte horizontal -11-, para el apoyo de las tarjetas en su posición de uso (figura 1). Las tarjetas que no se usan quedan ocultas a lo largo de la columna -2-.
- 20.

- Para poner una fecha concreta en el calendario descrito basta con escoger las tarjetas -4-, -5-, -6-, -7- con los signos deseados, y disponerlas apoyadas sobre el soporte -11-. Para tener el calendario al corriente, van pasándose una a una las tarjetas de los días (unidades) y periódicamente la de los meses, puesto que las tarjetas están montadas ordenadamente.
- 25.

136906



El calendario de sobremesa descrito presenta una forma totalmente original y, además de su función práctica, constituye un artículo decorativo que denota un detalle de buen gusto sobre una mesa escritorio.

5. Serán independientes del objeto de la invención los materiales empleados en la construcción de los distintos elementos que la integran, formas y dimensiones de los mismos y cuántos detalles accesorios puedan presentarse, siempre y cuando no afecten a su esencialidad.

- . -

N O T A

10. Se reivindica como objeto del presente modelo de utilidad:

1. Calendario perpetuo de sobremesa, caracterizado por el hecho de constar de un soporte que forma pie de apoyo y tiene un eje horizontal saliente de su parte posterior, en el cual están articulados libremente pendientes detrás del cuerpo soporte, una pluralidad de grupos de elementos laminares de dimensiones escalonadas y crecientes hacia atrás, en las partes salientes de cada uno de los cuales, se encuentran los signos para componer, con varias partes salientes, una fecha determinada, estando el soporte provisto de un tope lateral en el que son susceptibles de apoyarse en posición visible los elementos necesarios para formar la fecha deseada.

130906



5. 2. Calendario perpetuo de sobremesa, según la reivindicación 1, caracterizado por el hecho de que el soporte está formado por una peana de la que emerge superiormente una columna de sección transversal en U, dentro de la cual son alojables los elementos laminares y cuyas ramas sobresalen superiormente formando aletas que sostienen el eje de los citados elementos laminares, en tanto que la parte central de dicha U, se prolonga lateralmente, a la altura del eje formando el tope de apoyo.
10. 3. Calendario perpetuo de sobremesa, según la reivindicación 1, caracterizado por el hecho de que los elementos laminares están repartidos en tres grupos, de los cuales, los dos más cortos llevan las cifras para componer el día del mes y los del tercer grupo están subdivididos en dos secciones, cuyas partes salientes tienen distintas alturas, y cada una de ellas tiene las indicaciones del día de la semana y del mes.
15. 4. Calendario perpetuo de sobremesa.

Todo ello según queda descrito y reivindicado en la presente memoria descriptiva que consta de seis ho-

- 6 - 138906

22



jas foliadas escritas a máquina por una sola cara.

Barcelona, 22 de febrero de 1968

ALBERTO SOLER TORRES  
ANTONIO SOLER TORRES

p.a.

BAD ORIGINAL

D. ALBERTO SOLER TORRES  
D. ANTONIO SOLER TORRES

136906

HOJA ÚNICA

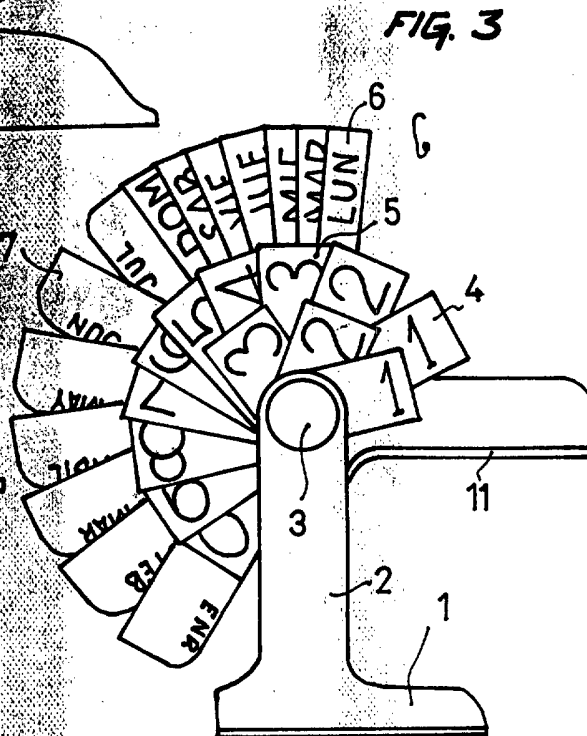
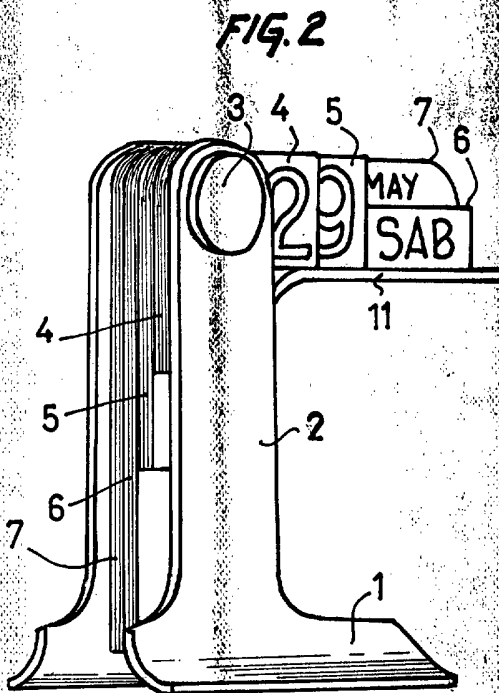
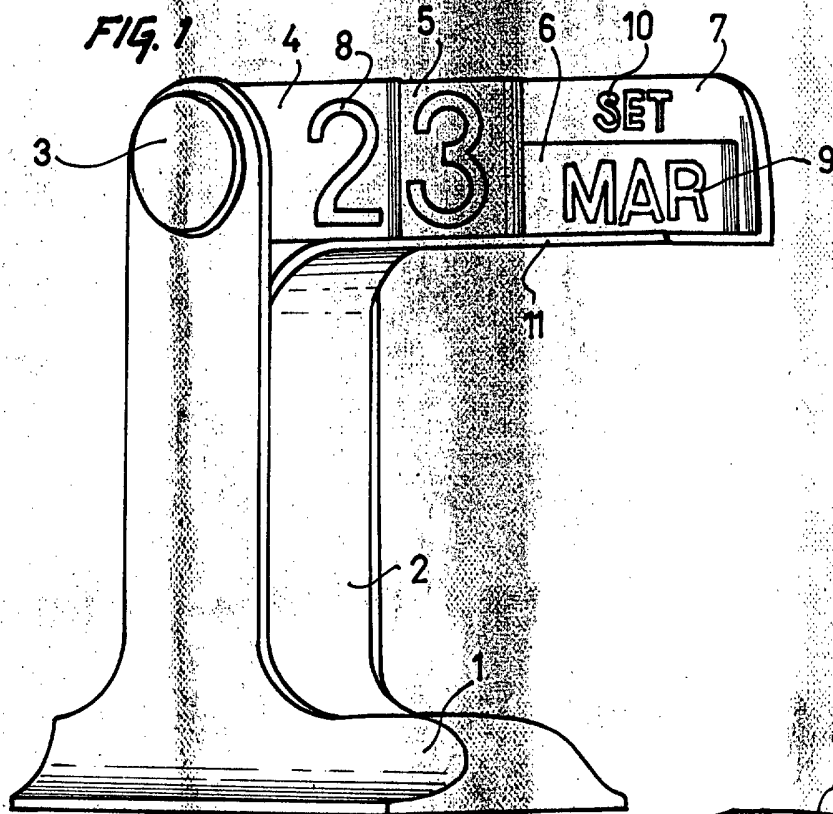

BARCELONA, 22 FEBRERO 1968  
ALBERTO SOLER TORRES  
ANTONIO SOLER TORRES  
P.A.

15.718 / 1