

8 MAR



MODELO DE UTILIDAD

=====

136852

M E M O R I A D E S C R I P T I V A

S o b r e :

"SOPORTE DE DOCUMENTACION DE AUTOMOVILES SOBRE EL ESPEJO
RETROVISOR"

- - - - -

Solicitante: D. Francisco BARTOLOME MENDEZ, de naciona
lidad española, domiciliado en Comandante
Fontanes, 73. MADRID - 19.

- - - - -



Se refiere la presente Memoria descriptiva que se une a solicitud de registro como Modelo de Utilidad, a un "SOPORTE DE DOCUMENTACION DE AUTOMOVILES SOBRE EL ESPEJÔ RETROVISOR", cuyas características de novedad -

5. le confieren la cualidad de aportar a los fines que se persiguen ventajas más que suficientes para aspirar en derecho al privilegio del resgistro que se solicita.

Como del enunciado se desprende, aporta el -

10. objeto industrial que se preconiza, un medio para sustentar la documentación que reglamentariamente debe -- llevarse permanentemente exhibida, como la Cédula de - Identificación Fiscal, montado sobre el espejo retrovi- sor, sea éste de cualquier clase y especialmente cuan- do es curvo.

En el supuesto principal anterior, de que el

15. espejo es curvo, como la curva varía de un fabricante o de un modelo a otro, es evidente que surge la difi- cultad de aceptar variaciones de curvatura, no ya den- tro de tolerancias de fabricación, sino, como decimos

20. anteriormente por variación de modelo.

El soporte que se describe, es capaz de aco- plarse contra cualquier espejo al que se desee insta- lar, tanto en automóviles procedentes de fabricación, - como en automóviles ya en uso.

Esta facilidad permite que en el caso de re- novar los espejos deteriorados por el uso o en caso de sustituir un tipo por otro más perfecto ó más en conso- nancia con la conveniencia del conductor, permite, repe- timos, desmontar el soporte del espejo que se retira -

25.

30. y volverlo a montar contra el espejo que se instala.



El reducido tamaño del soporte que se preconiza, elimina totalmente los ángulos muertos, producidos por la documentación normalmente adherida al parabrisas o suspendida por medios convencionales.

5. Goza de gran solidez, por lo que la vida útil de un soporte es tan extendida, por lo menos, como la del vehículo a que se aplica.

10. Sustancialmente consiste en un cajetín rectangular cuyos bordes superior e inferior, presentan, orientados en el mismo sentido, unos rebordes de tal forma que quedan implicados por ellos, unos cajetines o canales, de lado a lado del soporte y por los que se pueden deslizar unas tablillas, contra las que se aplican los documentos en permanente exhibición.

15. Se comprende que esta tablilla será monopieza o no, según convenga al caso, supeditándose a las exigencias de la documentación.

Esta cara queda posicionada hacia adelante del vehículo, esto es, hacia el parabrisas.

20. En la otra cara, es decir, en la posterior del bastidor presenta enclavados cuatro brazos de longitud predeterminada, que en su extremo libre van dotados, por deformación, de un gancho cuya garganta está destinada a abarcar el borde correspondiente del espejo retrovisor contra el que, de esta manera, queda montado.

25. Se comprende que el espejo retrovisor, va, a su vez, montado contra el vehículo en forma convencional.

30. Como las dimensiones del espejo contra los que se pueden montar el soporte, no son siempre las mismas, puesto que varían de un automóvil o de un modelo a otro,



estos brazos van dotados de elasticidad y quedan requeridos, dos a dos por un muelle que tiende a aproximarlos para hacer permanente la fijación contra el espejo, sin que pierda el carácter reversible.

55

Estos muelles pueden ser sustituidos eventualmente, por unos pasadores deslizables que surten el mismo efecto.

10.

Se acompañan unos dibujos en los que se muestra una manera de llevar el invento a la práctica, haciéndose constar de manera expresa que el mismo carece de carácter privativo en sus detalles toda vez que se citan solamente a título de ejemplo.

15.

La figura 1ª representa el soporte en perspectiva visto por la cara inferior.

La figura 2ª representa una vista en alzada del bastidor con la documentación montada contra el espejo.

20.

En una y otra figuras se han utilizado los siguientes signos convencionales:

(1) cuerpo del soporte propiamente dicho.

(2) rebordes.

(3) garganta.

(4) documentación.

(5) brazos prensibles contra el espejo.

25.

(6) garfios.

(7) muelle antagónico.

(8) espejo curvo del automóvil.

30.

Como se ha anticipado, consta de un cuerpo paralelepípedo (1) figuras 1ª y 2ª, dotado transversalmente de unos rebordes (2) que determinan las gargantas



(3) figuras 1ª, por las que se desliza, para su acoplamiento la documentación ó tablillas corredoras (4) figura 2ª.

5. En la cara posterior lleva enclavados unos bráculos tales que (5) figuras 1ª y 2ª, cuyos extremos libres presentan unos garfios (6) y próximos a ellos quedan requeridos por los muelles antagónicos (7) que aprietan -- contra los bordes del espejo curvo (8) figura 2ª del automóvil, quedando, así, montado el bastidor.

10. Estos muelles pueden ser substituídos por unos pasadores o cualquiera otro medio que surta el mismo efecto.

15. Suficientemente descrito el invento así como -- una manera de llevarlo a la práctica, se hace constar de manera expresa que el mismo acepta modificaciones de detalle siempre que éstas no afecten a su fundamento.

20. El solicitante se reserva el derecho de extender a otros países la presente demanda de registro, al amparo incluso, de los Convenios Internacionales, así -- como a perfeccionar la presente Invención solicitando en su caso los adecuados registros para cubrir tales perfeccionamientos.

N O T A

25. El Modelo de Utilidad, que se solicita para España, por veinte años, de acuerdo con la Legislación vigente, deberá recaer sobre: "SOPORTE DE DOCUMENTACION DE AUTOMOVILES SOBRE EL ESPEJO RETROVISOR", según las características esenciales de las siguientes:

R E I V I N D I C A C I O N E S

30. 1ª.- Soporte de documentación de automóviles -- sobre el espejo retrovisor, caracterizado porque consiste

136852

- 6 -

- 8 MAR



5. en un bastidor sustancialmente paralelepípedo, transversalmente rebordeado por sendos labios que determinan unas canales que actúan de guías para el deslizamiento de la documentación preceptiva y eventualmente unas láminas correderas que actúan de soporte de dicha documentación --- y por-que contra la otra cara presenta incorporados erectos, unos pares de bracitos cuyos bordes extremos adoptan forma de garfio para abarcar los bordes de los espejos retrovisores contra los que monta, quedando dichos brazos requeridos dentro del mismo par en sentido concurrente, ---
10. por unos muelles y eventualmente por medios diferentes de muelles.

2ª.- "SOPORTE DE DOCUMENTACION DE AUTOMOVILES - SOBRE EL ESPEJO RETROVISOR".

15. Según queda sustancialmente descrito en la presente Memoria descriptiva, que consta de seis hojas escritas a máquina por una sola cara y acompañada de dibujos.

Madrid, 8 de Marzo de 1.968.

D. Francisco BARTOLOME MENDEZ.

P.P.

FRANCISCO GARCIA CABRERIZO
P. P.

Firmado: M.ª Dolores Jordana

1.0352

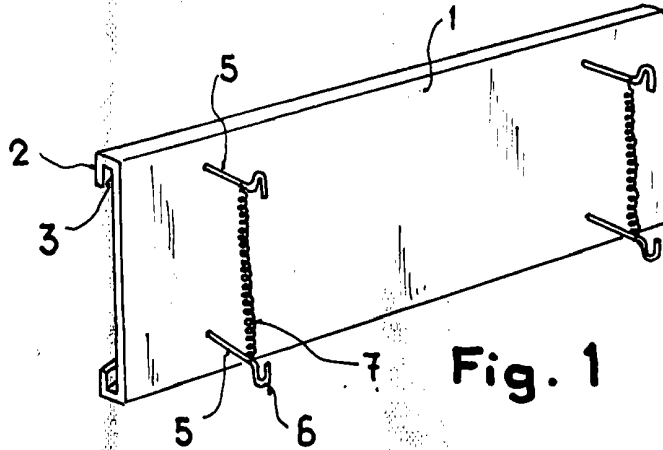

Fig. 1

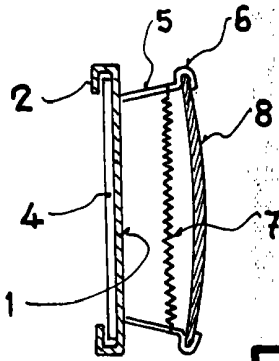

Fig. 2

Madrid, 1907
FRANCISCO BARTOLOME MENDEZ
P. P.

FRANCISCO GARCIA CABRERIZO
P. P.

Escala variable

[Handwritten signature]
Firmado: M.^a Dolores Jorquera