

136676

29 FEB



MEMORIA DESCRIPTIVA
=====

Correspondiente a un Modelo de Utilidad por 20 años, para todo el territorio español y territorios africanos, por: FILTRO SIMPLIFICADO PARA SISTEMA REFRIGERANTE, a favor de Ibérica de Electrodomésticos, S.A. - IBELSA-, entidad española residente en ALCALA DE HENARES (Madrid).

=====

El Modelo de Utilidad a que se refiere la presente Memoria, está destinado a garantizar la explotación y la propiedad exclusivas, en España y sus territorios africanos, de un filtro simplificado para sistema refrigerante de los utilizados en aparatos frigoríficos.

5

Los elementos filtrantes que se vienen uti-



lizando en la actualidad para esta aplicación, están
constituidos por unos recipientes de chapa de cobre
que, en lados opuestos, llevan situadas las embocadu-
ras para acoplar sobre el tubo de salida del conden-
sador y el tubo capilar, estando dispuesta entre ambas
embocaduras una tela metálica inoxidable, cuya misión
es la de retener la suciedad que pueda existir en el
interior del sistema refrigerante.

No solamente debido al material constitutivo
sino también a causa de la gran cantidad de mano de
obra que requiere la construcción del recipiente, un
filtro convencional del tipo conocido y utilizado es
una pieza muy costosa, que merece la pena ser estudia-
da con vistas a su simplificación.

El filtro según la invención es tan sencillo
que puede ser considerado como elemental, a pesar de
lo cual cumple a la perfección su cometido. La econo-
mia obtenida es importantísima pues, si bien puede lle-
gar a utilizarse una mayor cantidad de tela metálica
inoxidable, resulta completamente suprimido el recipien-
te de chapa de cobre y una de las soldaduras de acopla-
miento intercalado en el sistema.

Para mejor comprensión del objeto y solamente
a título de ejemplo, adjuntamos una hoja de planos en
la que se muestra la disposición del nuevo filtro sim-
plificado, el cual consiste en un trozo rectangular de
tela metálica, preferentemente de 100 mallas por cen-
tímetro cuadrado, que se enrolla debidamente con por
lo menos una vuelta, formando un capuchón -1- que por
un lado se cierra con un doblez -2- mientras que por
el otro se acopla sobre la extremidad del tubo capilar
-3- que llega a ocupar una longitud más o menos aproxi-



40 mada a la mitad de la del capuchón -1-.

Dicho tubo capilar - 3- lleva realizada una quebradura -4- destinada a limitar su introducción (junto con el capuchón -1-), dentro del tubo -5- de salida del condensador el cual, a su vez, dispone de un acodamiento -6- en cuya superficie interior hace tope el dobléz -2- del capuchón -1-, que de esta manera es obligado a permanecer en su sitio sin posibilidad alguna de corrimiento axial por causa de una entalla circular -la- que estrangula su diámetro y limita la entrada del tubo capilar -3-.

Una corona de soldadura -7-, preferentemente realizada con plata, realiza la unión permanente de los dos tubos -3- y -5-, cuyos diámetros estarán puestos de acuerdo para permitir un montaje como el descrito, mediante el cual, la malla metálica resulta intercalada entre ambas conducciones sin posibilidad de variación que pueda alterar su cometido de retener la suciedad que pueda existir en el interior del sistema refrigerante.

Serán variables las circunstancias de tamaño, forma y material particularmente referidas a cada uno de los elementos que integran el conjunto, en el que podrá ser variado todo aquello que no suponga una alteración de la esencialidad del objeto expuesto en la pasada descripción, la cual deberá ser tomada en su más amplio sentido y no como una limitación de posibilidades de realización

N O T A
=====

Se reivindica como bbjeto de este Modelo de Utilidad las siguientes:

70



29 FEB 1959

REIVINDICACIONES

75

80

85

90

1ª.- Filtro simplificado para sistema refrigerante, destinado a ser intercalado entre las conducciones que llevan el tubo de salida del condensador y el tubo capilar, caracterizado por estar constituido por un trozo rectangular de tela metálica, de material y espesor de malla apropiados, la cual se enrolla con por lo menos una vuelta formando un capuchón que, por un lado, se cierra con un dobléz mientras que, por el otro, se ciñe sobre la extremidad del tubo capilar, llevando en su zona media una entalla circular que estrangula su diámetro y limita la entrada del citado tubo capilar, el cual lleva realizada una quebradura destinada a limitar su introducción (junto con el capuchón de tela metálica) en el tubo de salida del condensador del sistema, cuyo tubo dispone, a su vez, de un acodamiento en cuya superficie interior hace tope la punta doblada del repetido capuchón que, de esta manera, es obligado a permanecer en su sitio sin posibilidad alguna de corrimiento axial.

95

2ª.- Filtro simplificado para sistema refrigerante, según la 1ª reivindicación, caracterizado por que su montaje se completa con una corona de soldadura apropiada que, aplicada en la embocadura del tubo de salida del condensador, fija en aquel lugar de manera estanca el tubo capilar, para dejar completamente oculta la tela metálica.

100

3ª.- FILTRO SIMPLIFICADO PARA SISTEMA REFRIGERANTE.

Todo ello, según se describe y reivindica en la presente Memoria descriptiva, que consta de cinco hojas mecanografiadas por una sola de sus caras y

- 5 - 136676



debidamente numeradas e ilustrada con el plano ad-
junto.

Madrid, 29 de Febrero de 1.968

VICENTE OCHOA
E. P.

136670

29

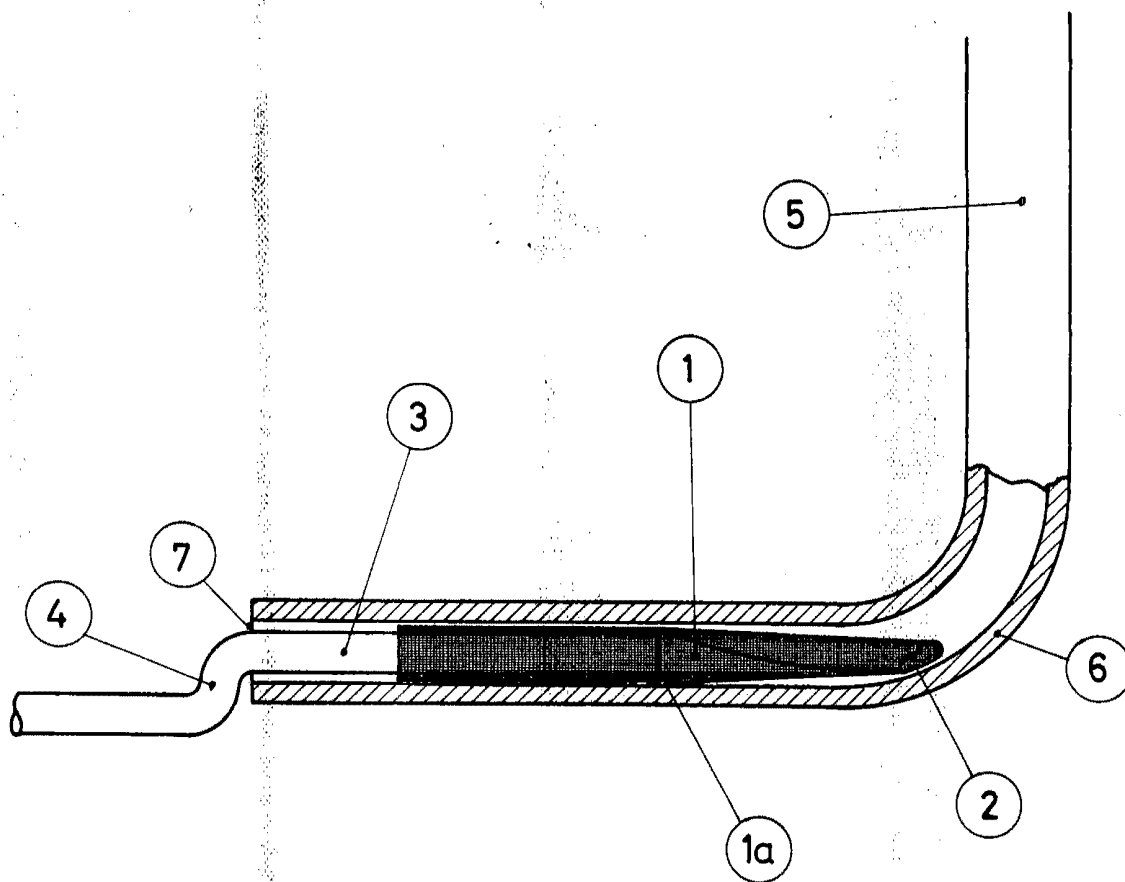

ESCALA VARIABLE

MADRID 29 FEBRERO 1968

VICENTE OCHOA
P. P.