

23:1:74

136441



136441

Nº 136.441

MODELO DE UTILIDAD

por VEINTE años

cuyo privilegio se solicita para España, sus territorios y plazas de soberanía, a favor de:

B R A, S. A.

entidad española, domiciliada en San Boi de Llobregat (Barcelona), Ctra. Calafell Km. 9, relativo a:

"DISPOSICION DE FIJACION APLICABLE A JUEGOS DE BANDEJAS Y/O FRUTEROS APILABLES"

=====

Como transformación de la solicitud de Patente de Invención nº 337.262 del 24 de febrero de 1967.

136441

|                        |
|------------------------|
| SECCION TECNICA        |
| CLASIFICACION I. P. C. |
| CLASE <u>A47</u>       |
| SUBCLASE <u>G</u>      |

24 FEB



MEMORIA DESCRIPTIVA

La presente invención se refiere a una disposición de fijación aplicable a juegos de bandejas y/o frutereros apilables. - -

5. Las características, variantes y ventajas del invento se desprenderán de la descripción que se hace a continuación, y que se contrae a una forma de realización que se facilita a manera de ejemplo no limitativo. - - - - -

Por esta disposición es posible utilizar sueltas o conjuntamente un juego de bandejas y/o frutereros. - - - - -

10. Las bandejas o frutereros llevan, en su centro, un agujero en el que se introduce un eje roscado por sus extremos, el que separa y soporta los frutereros o bandejas que, de esa forma, pueden irse superponiendo en número de dos o más, con lo que queda por toda la periferia de las bandejas o frutereros el espacio necesario para su cómoda utilización. - - - - -

15.

Para su utilización por separado, una vez desmontado el eje, y con el fin de que no aparezca a la vista el agujero del centro de las piezas, se introduce en éste un embellecedor de fácil colocación y desmonte. - - - - -

20. Esta disposición puede aplicarse a todos los tipos de frutereros o bandejas, sin que las formas, proporciones o estilos que puedan tener éstas altere la efectividad del mismo. - - - -

En esta descripción se hace referencia a los dibujos adjun-

136441



24 FEB. 1987

tos en los que: - - - - -

Las figuras 1, 2 y 3, representan los diferentes elementos de la disposición, en sus distintas fases de ejecución. - - - -

5. La figura 4, es una vista en planta de un juego de frutereros apilados. - - - - -

La figura 5, constituye una vista en alzado de un juego de frutereros apilados, mostrando su disposición de conjunto. - - -

10. De acuerdo con dichos dibujos, los elementos fundamentales de esta disposición, adaptable a juegos de bandejas y/o frutereros apilables, son: - - - - -

1) Embellecedor de planta circular y de sección convexa, de cuya parte posterior se desprende un espárrago roscado de longitud variable. - - - - -

15. 2) Espárrago del embellecedor que tiene en su parte extrema una incisión diametral que permite apretarlo o aflojarlo con un destornillador, por debajo de la bandeja o frutero, sin peligro de deteriorar la cara visible de los frutereros y bandejas o del embellecedor. El espárrago va roscado hacia la izquierda, al objeto de facilitar el usuario el desenroscado, ya que al realizarse éste por debajo de la bandeja, o sea por la parte inversa a la que fue introducido y siendo la rosca a la izquierda, ello permite desatornillarlo de una manera más habitual. - - - - -

25. 3) Frutero o bandeja a superponer. Estos frutereros o bandejas presentarán en su centro un taladro, para permitir el paso del espárrago del embellecedor hacia el regreoso roscado que estos frutereros llevan soldado. - - - - -

74

136441



- 4) Regrueso soldado en el centro del frutero por la parte inferior de éste y que permite alojar el espárrago del embellecedor o, en su lugar, el de los ejes que soportan a los fruteros o bandejas. - - - - -
- 5. 5) Eje consistente en una varilla de sección variable (redonda, triangular, cuadrada, pentagonal u otra), cuyos extremos se hallan roscados en una longitud aproximada a la mitad de la altura del regrueso donde tienen que atornillarse. - - - - -
- 10. 6) Pomo o asa para transportar el conjunto de fruteros debidamente apilados y que consiste en una especie de casquete de concavidad superior y de planta circular, constando de una zona central plana que se curva, elevándose progresivamente conforme se acerca a su borde periférico. De esta zona central desciende un eje (semejante a los que soportan y separan a los fruteros), con el extremo inferior roscado para poder fijar el pomo en el regrueso roscado del frutero más elevado. - - - - -
- 15. 7) Regrueso roscado alojable entre los dos cuerpos, siendo de esta manera invisible, pudiéndosele adaptar fácilmente el embellecedor o en su lugar el eje o ejes correspondientes, por lo que el sistema puede ser utilizado en el montaje de fruteros de doble fondo. - - - - -
- 20.

25. Cuanto queda expuesto constituye un fiel reflejo del invento, debiendo considerarse en sentido amplio, nunca en forma limitativa, siendo indiferentes las condiciones en que el invento se realice, en cuanto se refiere a tamaños, formas, proporciones y materiales empleados, siempre y cuando no se alteren ni modifiquen las características fundamentales que le tipifican, las cua-

23:1:74

- 5 -  
136441

24 F



les son las que se resumen y concretan en la siguiente: - - -

N O T A

Se declaran de novedad, utilidad y propiedad para España, sus territorios y plazas de soberanía, las siguientes: - - - -

R E I V I N D I C A C I O N E S

5.

1.- Disposición de fijación aplicable a juegos de bandejas y/o frutereros apilables, que se caracteriza por comprender un eje consistente en una varilla de sección variable, cuyos extremos se hallan roscados en una longitud aproximada a la mitad de la altura del regueso donde se atornilla. - - - - -

10.

2.- Disposición de fijación, según la reivindicación anterior, caracterizada por comprender un pomo o asa en forma de casquete de concavidad superior y de planta circular, para el transporte del conjunto de frutereros apilados, constando de una zona central plana que se curva, elevándose progresivamente conforme se aproxima a su borde periférico; de esta zona central desciende un eje con el extremo inferior roscado para fijar el pomo en el regueso roscado del frutero más elevado. - -

15.

3.- Disposición de fijación, según las reivindicaciones anteriores, caracterizada por comprender un elemento embellecedor de planta circular y de sección convexa, de cuya parte posterior se desprende un espárrago roscado de longitud variable, que tiene en su parte extrema una incisión diametral que permite apretarlo o aflojarlo con destornillador, por debajo de la bandeja o frutero; dicho espárrago rosca a izquierdas facilitando al usuario el desenroscado, ya que al realizarse éste por deba-

20.

25.

136441

24 FEB. 1967



jo de la bandeja, o sea por la parte inversa a la que fue intro-  
ducido y siendo la rosca a la izquierda, ello permite desator-  
nillararlo de una manera más habitual. - - - - -

5.

4.- Disposición de fijación, según las reivindicaciones an-  
teriores, caracterizada porque el juego de bandejas y/o fru-  
teros apilables presentan en su centro un taladro, permitiendo  
el paso tanto de las varillas de sustentación como del espárra-  
go del elemento embellecedor hacia el regrueso roscado que  
estos frutereros llevan soldados; este regrueso soldado en el  
centro del frutero por su parte inferior, aloja el espárrago  
del embellecedor o, en su lugar, el de los ejes que soportan  
a los frutereros o bandejas. - - - - -

10.

7.- "DISPOSICION DE FIJACION APLICABLE A JUEGOS DE BANDEJAS  
Y/O FRUTEROS APILABLES". - - - - -

15.

Todo ello conforme se describe y reivindica en la presente  
memoria que consta de seis hojas, foliadas y mecanografiadas  
por una sola de sus caras, y de cinco figuras que la ilustran.

Madrid, 24 febrero 1967

Man. L. L. L.



FIG. 1.

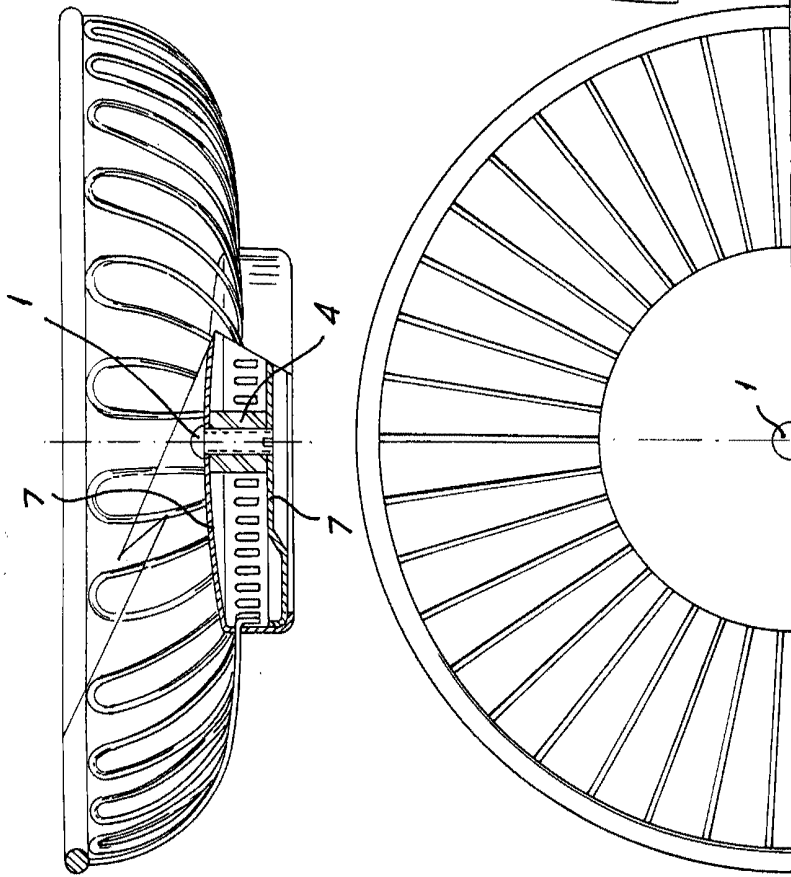

FIG. 3.

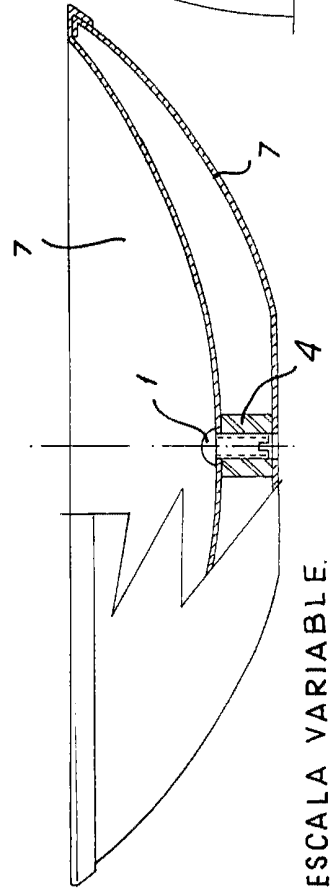
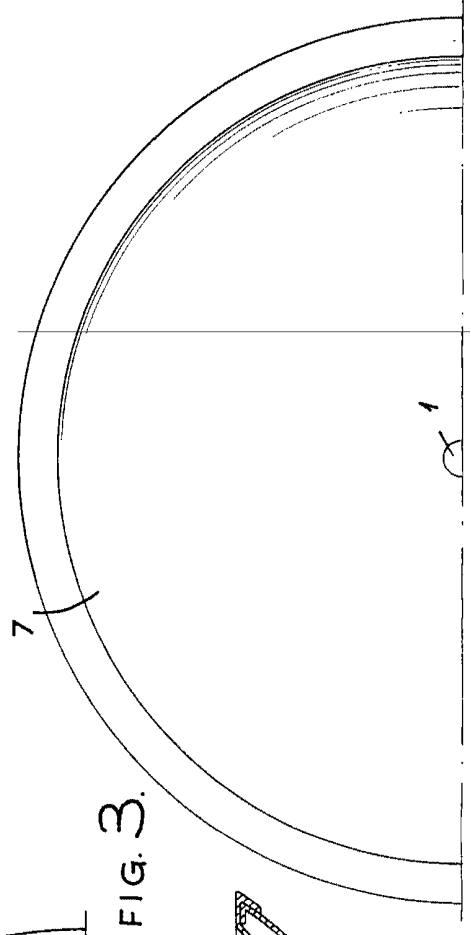
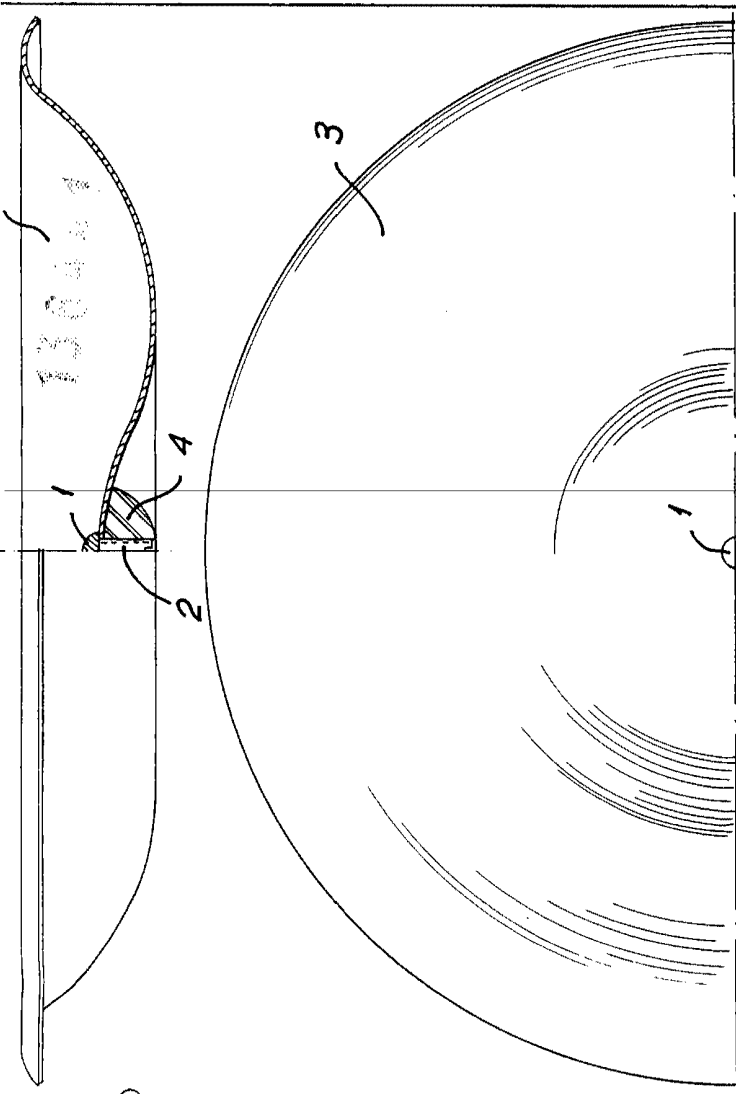

FIG. 2. 337262



ESCALA VARIABLE.

REVISTA DE PATENTES

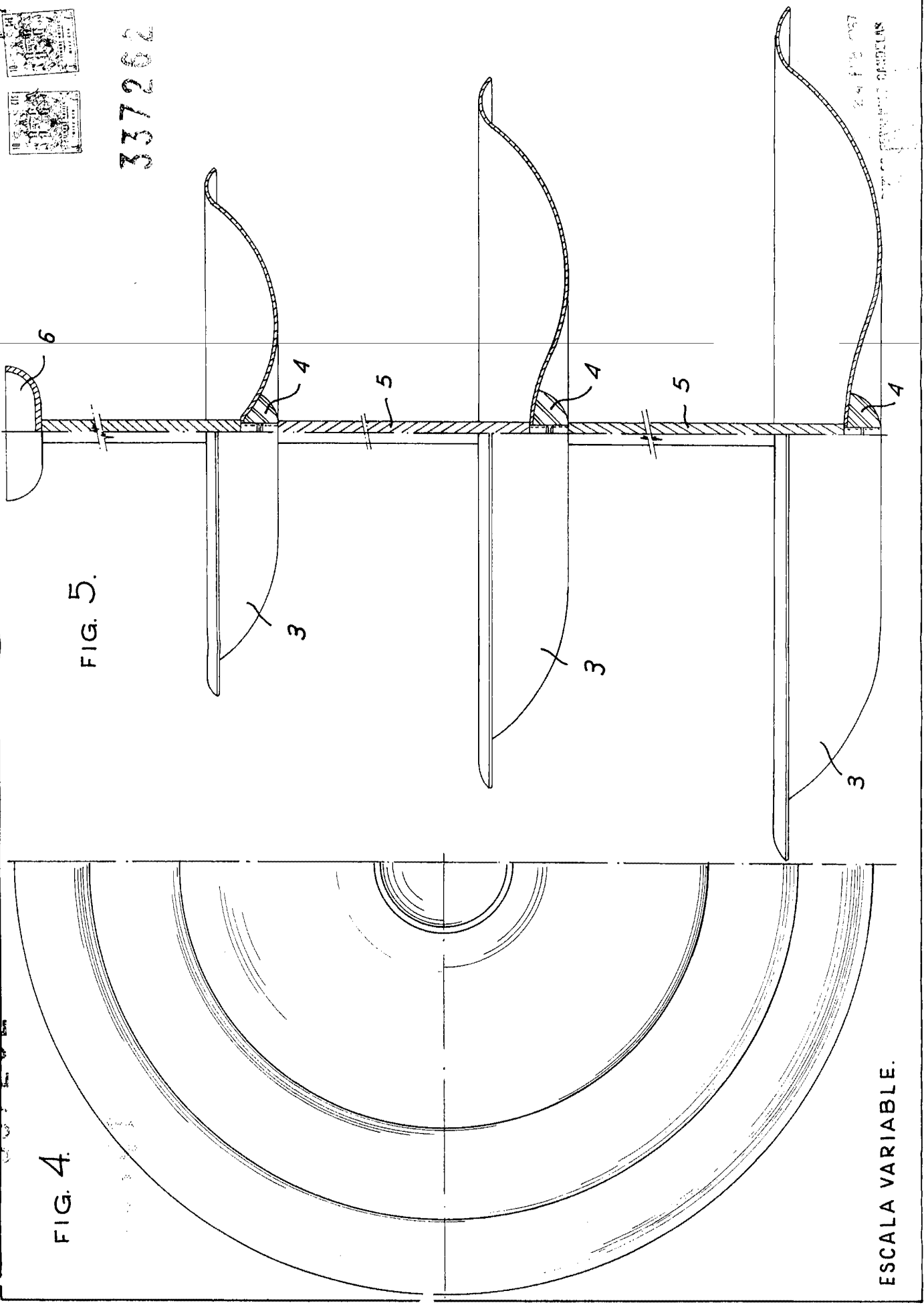

FIG. 5.

FIG. 4.

337262

ESCALA VARIABLE.

24 FEB 1957  
REVISTA DE INGENIERIA