



14 SEP 1966

136433

Procede de la Patente de Invención N°334.558

MEMORIA DESCRIPTIVA

correspondiente a la solicitud de concesión de un...

MODELO DE UTILIDAD

SOLICITANTE: QUENOT & CIE.S.á.r.l.

RESIDENCIA: Boite Postale 256 - BESANCON -

FRANCIA.

ENUNCIADO: "UNA CAJA DE MATERIAL PLASTICO, POR
EJEMPLO, PARA RECIBIR UNA CINTA ME-
TRICA"

Prioridad: Patente francesa n.º 78.248 del 30-9-66

R/G.

- 2 136433

14



5

Las cajas cerradas de forma redonda hechas de metal o de material plástico, destinadas por ejemplo a recibir una cinta métrica flexible, consisten generalmente en una parte de fondo en forma de cápsula redonda, sobre la que asienta una tapa de forma de disco, o bien en dos medias coquillas, que están unidas entre sí de una manera apropiada. Tanto en la una, como en la otra forma de realización, se unen las partes de la caja entre sí por medio de tornillos, pegamento, aprisionamiento o de cualquier otro modo adecuado.

10

En las cajas destinadas a acoger una cinta métrica flexible y arrollable, está la tapa provista además de un mecanismo de arrollamiento situado en su parte central y que, en una forma de realización apropiada, puede servir asimismo para unir la parte del fondo con la tapa.

15

Ahora bien, la unión de las partes de la caja de este modo requiere un cierto tiempo para el montaje, en especial cuando hay que insertar y apretar una pluralidad de tornillos de fijación en el borde exterior de la caja.

20

Esta forma de montaje es, por consiguiente, relativamente costosa, repercutiendo además de forma desfavorable en el aspecto exterior de tales cajas. Aparte de esto, y debido a los tornillos aplicados, que frecuentemente sobresalen del diámetro exterior de la caja, se aumentan innecesariamente las dimensiones de la caja.

25

El pegar las partes de la caja es, en cambio, cuestión de mucho tiempo y además poco seguro, aparte de que determinados materiales no pueden unirse entre sí mediante un pegamento, o bien tan sólo malamente.

30

El objeto de la presente invención estriba en crear una caja cerrada de material plástico, por ejemplo, destina

136433

14 SEP 1967



5

da a recibir una cinta métrica flexible, arrollable y desenrollable, cuya forma sencilla de construcción proporcione un ahorro considerable de tiempo en su montaje y que, al mismo tiempo, evite toda posibilidad de error al ser montada. Asimismo se obtiene mediante la forma de realización de la caja conforme a la invención, una mayor capacidad de resistencia frente a acciones mecánicas y una obturación excelente, así como se orea al mismo tiempo un aspecto exterior atractivo.

10

Para ello se caracteriza la nueva caja, que consiste en una parte de fondo y una tapa montable sobre ella; y que está hecha de material plástico, por dos bordes concéntricos existentes en el fondo de la caja, que forman una ranura anular, y por un borde de la tapa de la caja, insertable en dicha ranura anular.

15

En el dibujo adjunto ha sido representado un ejemplo de forma de realización de la caja de material sintético conforme a la invención, mostrando:

20

La fig. 1, una vista desde arriba sobre el fondo de la caja;

la fig. 2, una sección a lo largo de la línea a - a según la fig. 1;

la fig. 3, una vista desde arriba sobre la tapa de la caja;

25

la fig. 4, una sección a lo largo de la línea b - b según la fig. 3, y

la fig. 5, una sección parcial en el lugar de unión entre el fondo de la caja y la tapa.

30

La forma de realización representada muestra una caja de material plástico, destinada a recibir una cinta métrica

136433

i 4 SEP



5

flexible, cuya parte de fondo está moldeada de una manera apropiada y consiste, de acuerdo con las figuras 1 y 2, en una superficie de fondo 1 y un borde exterior 2 dispuesto en ángulo recto respecto a dicha superficie. De este modo circundan el fondo 1 y el borde 2 un espacio para la acogida de la cinta métrica.

10

En la superficie de fondo 1 está previsto asimismo un segundo borde 3, cuyo diámetro es menor que el del borde exterior 2, con lo que estos dos bordes 2 y 3, dispuestos concéntricamente, forman entre sí una ranura anular 4.

15

Esta ranura anular 4 está provista de una interrupción 5, a saber, en el lugar en que la cinta métrica, que no ha sido representada, penetra en la caja a través de una abertura tangencial 6. La superficie de fondo 1 está dotada además de una abertura circular 7 prevista en su centro, en la que puede ser insertado un dispositivo de arrollamiento para la cinta métrica, hecho de la forma correspondiente y que no ha sido representado.

20

La otra parte de la caja, representada en las figs. 3 y 4, consiste en una tapa 8 moldeada de manera apropiada, con una abertura central 9 de forma circular, que puede servir asimismo para recibir un mecanismo de arrollamiento para la cinta métrica, que no ha sido representado.

25

La tapa 8 está provista de un borde exterior 10, que se extiende en ángulo recto respecto a ella y que, del mismo modo, presenta una interrupción 11, que se corresponde con la interrupción 5 de la ranura anular 4 de la parte del fondo. Debido a la concordancia de estas dos interrupciones, se evita toda posibilidad de error en el montaje de las dos partes, de manera segura.

30

136433

14



5 El diámetro medio de este borde 10 de la tapa se corresponde exactamente con el diámetro medio de la ranura anular 4 de la parte del fondo, y su grueso se elige de tal modo, que dicho borde 10 de la tapa pueda ser encajado con ajuste de fricción en la ranura anular 4 de la parte de fondo 1. Con objeto de aumentar la adherencia de estas dos partes después de montada la caja, pueden la sección transversal 12 del borde 10 de la tapa y la sección transversal 13 de la ranura anular 4 estar hechas en forma ligeramente cónica.

10 En la fig. 5 ha sido reproducida esta forma cónica del borde 10 y de la ranura anular 4 en una representación a mayor escala. A este respecto se encuentran la parte del fondo 1 y la tapa 8 en una posición inmediatamente antes de ser encajada la tapa en la parte del fondo. Una vez encajada la tapa, se apoya el borde superior 15 del borde 10 de la tapa sobre el fondo 14 de la ranura anular 4.

15 La fuerza con que es sostenida la tapa sobre la parte del fondo, depende de la distancia entre el fondo 14 de la ranura anular 4 y el canto superior 15 del borde de la tapa, así como de la inclinación de la pared lateral 16 de la ranura anular 4 y de la pared lateral 17 del borde 10 de la tapa. La inclinación de estas paredes laterales 16 y 17 es menor que su ángulo de fricción, de modo que una vez montada la caja y encajada la tapa, no es posible volver a separar ésta o hacerla girar con relación a la parte del fondo.

20 La caja montada de este modo, es prácticamente inseparable y ofrece además, a base del grueso de los bordes 2, 3 y 10, encajados entre sí, una resistencia muy grande frente a influencias exteriores, presentando la caja al mismo tiempo menores dimensiones exteriores, que cuando es preciso

25

30

176633

14 SEP 1958



5

realizar la unión de las partes de la caja por medio de tornillos, Naturalmente es posible también, en calidad de medida adicional para la unión de las dos partes de la caja, el utilizar el mecanismo de arrollamiento para mantener unidas las dos partes de la caja, mecanismo que entonces recibe una forma apropiada, por ejemplo, dotándosele de una brida exterior. Es posible además, para una mayor seguridad de unión, pegar el borde 10 de la tapa en la ranura anular 4, entre la parte del fondo y la tapa.

10

La forma de la ranura anular y del borde de la tapa no está limitada a la forma circular representada en el dibujo, sino que puede presentar otra forma cualquiera, adaptándose a este respecto especialmente a la forma de la periferia exterior de la caja.

15

En resumen, el Modelo de Utilidad que se solicita recaerá sobre las siguientes:

- REIVINDICACIONES -

20

1. Una caja de material plástico, por ejemplo, para recibir una cinta métrica, consistente en una parte de fondo con una tapa montada sobre ella, caracterizada por dos bordes -- concéntricos en el fondo de la caja, que forman entre sí una ranura anular, y por un borde en la tapa de la caja, que es insertable en dicha ranura anular.

25

2. Una caja de acuerdo con la reivindicación 1, caracterizada por una sección transversal cónica del borde de la tapa y/o de la ranura anular.

30

3. Una caja de acuerdo con las reivindicaciones 1 y 2, caracterizada por una o más interrupciones de la ranura anular y/o del borde de la tapa.

4. Una caja de acuerdo con las reivindicaciones 1 a 3,

136433

14



caracterizada por una adaptación de la forma de la ranura anular y del borde de la tapa a la forma de la periferia exterior de la caja.

5. Se reivindica por último como objeto sobre el que ha de recaer el Modelo de Utilidad que se solicita: "UNA CAJA DE MATERIAL PLASTICO, POR EJEMPLO, PARA RECIBIR UNA CINTA METRICA".

Todo conforme queda descrito y reivindicado en la presente Memoria descriptiva que consta de siete páginas mecanografiadas y dibujos adjuntos.

Madrid, 15 diciembre 1966

BERNARDO UNGRIA

p.p.

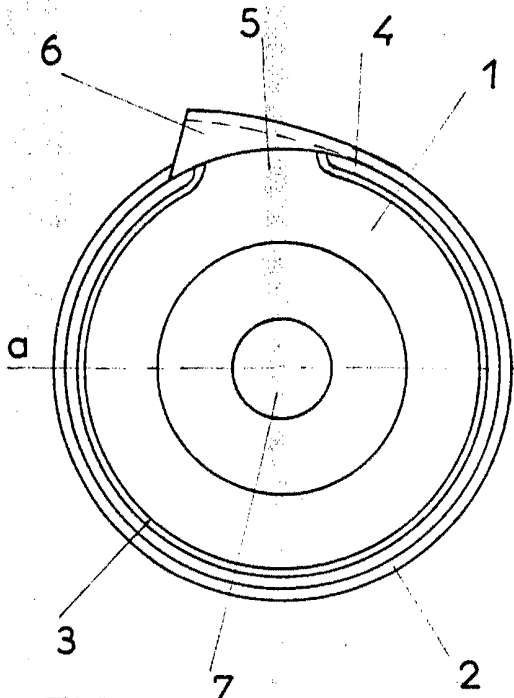

FIG. 1

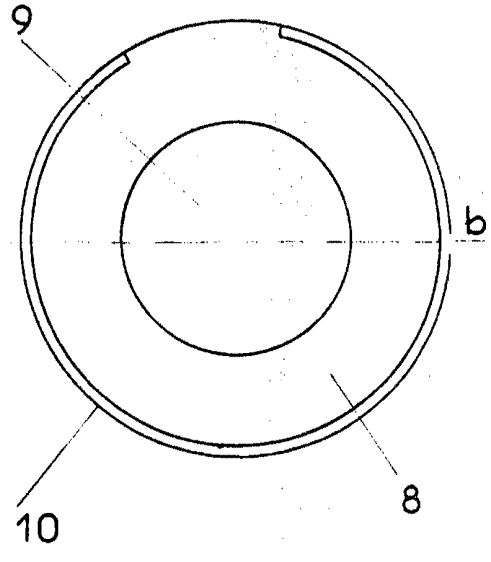

FIG. 3

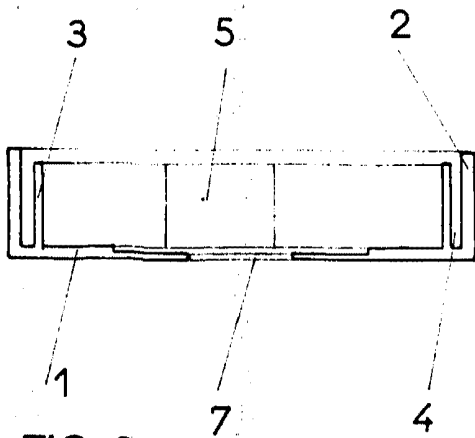

FIG. 2

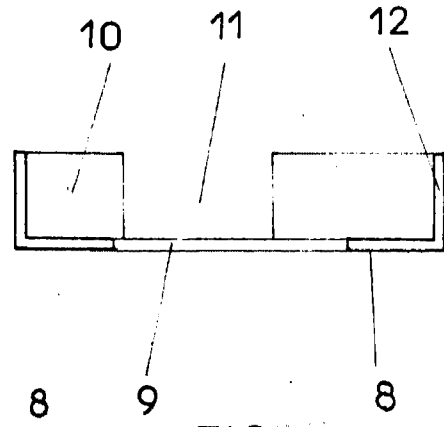

FIG. 4

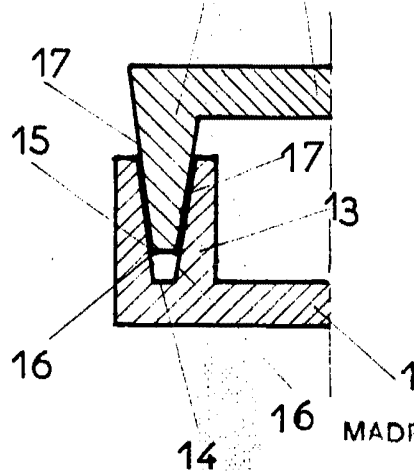

FIG. 5

ESCALA VARIABLE
MADRID, 15 DE Diciembre DE 1966
BERNARDO UNGRIA
P. P.